

QWIC



HANDLEIDING | MANUAL | BEDIENUNGSANLEITUNG

Your dealer, Jouw dealer, Ihr Händler:

Name dealer: _____

(Naam dealer, Name Händler)

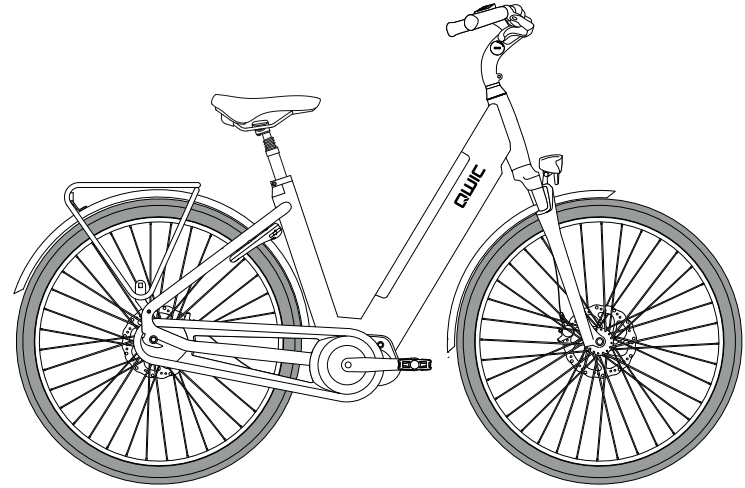

i Remember to take a picture of the key number of your bike or write it down in this manual. In case of loss you will be able to order a new key through this number.

i Denk eraan om een foto te maken van het sleutelnummer van de e-bike (of noteer deze in de handleiding). Aan de hand van dit nummer kan er bij verlies een nieuwe sleutel geleverd worden.

i Denken Sie daran, ein Foto von der Schlüsselnummer Ihres Fahrrads zu machen, oder notieren Sie diese in dieser Bedienungsanleitung. Bei Verlust können Sie über diese Nummer einen neuen Schlüssel anfordern.

Model e-bike: QWIC _____

(Premium I MN7+, MN7, MD9, MN8c, MN7+belt)

VIN # **EFY:** _____

(25km/u)

Brand and type ART approved lock: _____

Key number: _____

(Sleutelnummer, Schlüsselnummer)

Date of purchase: _____ - _____ - _____

(Aankoopdatum, Kaufdatum)

INDEX:

NEDERLANDS – PAGINA 5

ENGLISH – PAGE 31

DEUTSCH – SEITE 57

Gefeliciteerd!

U bent zojuist de trotse bezitter geworden van een QWIC e-bike. Waarschijnlijk wilt u op dit moment maar één ding doen: naar buiten en rijden! Voordat u op de fiets springt willen we u vragen kort de tijd te nemen om deze handleiding door te nemen. Daarna weet u alles dat nodig is voor vele onbezorgde kilometers.

Meer weten?

Voor meer informatie en het laatste nieuws kunt u terecht op onze website, of volg ons op Facebook.

www.qwic.nl | info@qwic.nl | www.facebook.com/qwicnl



Bewaar de handleiding goed zodat deze altijd inzichtelijk is en eventueel overdraagbaar is naar toekomstige gebruikers



De volledige EC conformiteitsverklaring van deze e-bike is beschikbaar op: <https://qwic.nl/handleidingen-qwic/>

1. KENNISMAKEN MET UW E-BIKE		
1.1. E-bike onderdelen	6	
1.2. Trapondersteuning	7	
1.3. Ondersteuningsprofielen en power levels	7	
2. VOOR WE OP PAD GAAN		
2.1. Registreer uw e-bike	8	
2.2. Instellen zadelhoogte	9	
2.3. Stuur afstellen	9	
2.4. Handvatten afstellen	9	
2.5. Accu opladen	9	
3. BEDIENING & DISPLAY		
3.1. LCD Console	12	
3.2. TFT kleuren midden display	14	
4. DE ACCU		
4.1. Plaatsen en verwijderen van de accu	16	
4.2. Het opladen van de accu	16	
4.3. Tips voor het laden van de accu	17	
4.4. LED indicatielampjes	17	
4.5. Accu gebruik en opslag	18	
4.6. Bereik	19	
4.7. Accu levensduur	20	
5. ONDERDELEN		
5.1. Verlichting	22	
5.2. Remmen	22	
5.3. Versnellingen	22	
5.4. Voorvork	23	
5.5. Geveerde zadelpen	23	
5.6. Riemaandrijving	24	
5.7. Banden en gewenste bandenspanning	24	
5.8. Achterdrager MIK	24	
6. ONDERHOUD VAN UW E-BIKE		
6.1. Service beurten	25	
6.2. Algemeen onderhoud	26	
6.3. Grote servicebeurt	27	
7. TROUBLESHOOTER		
7.1. Troubleshooter	28	
7.2. Foutmeldingen	29	
8. GARANTIE		29
Colophon		29
9. E-BIKE SPECIFICATIES		82
10. ONDERHOUDSLOG		83

1.1 E-bike onderdelen

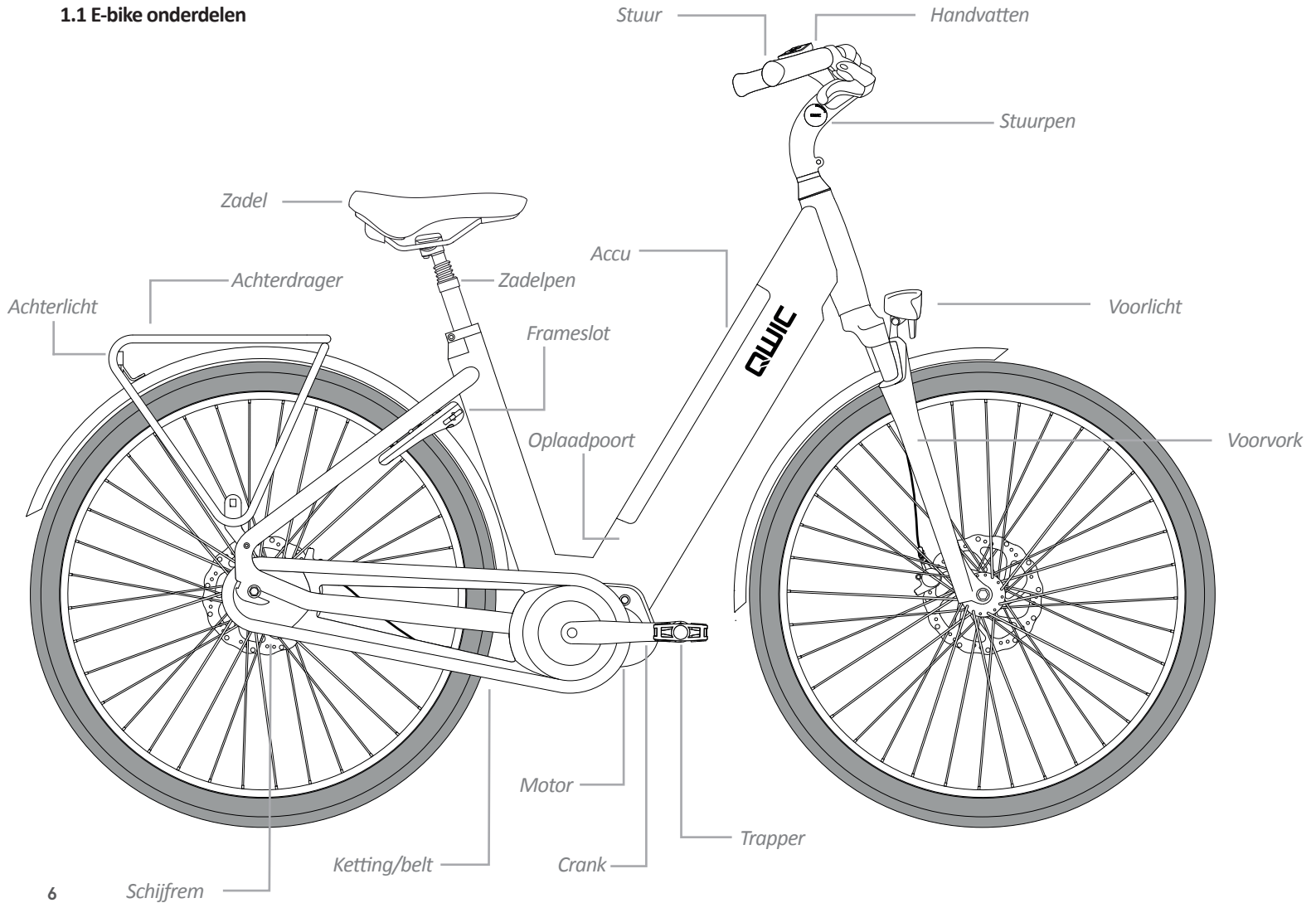

U ZULT ER SNEL ACHTERKOMEN DAT DIT GEEN GEWONE E-BIKE IS, MAAR ÉÉN MET VELE MOGELIJKHEDEN. LATEN WE BEGINNEN MET DE BASICS.

1.2 Trapondersteuning

Een e-bike maakt gebruik van elektrische trapondersteuning. De motor helpt u op weg, wat het fietsen makkelijker maakt terwijl u minder kracht hoeft te leveren. Afhankelijk van de snelheid waarmee u fietst en de geleverde trapkracht zal de motor de bijpassende ondersteuning leveren. Hierdoor trekt u eenvoudig op vanuit stilstand maar helpt de motor ook onderweg voldoende mee.

- >> Dankzij de krachtige ondersteuning van de motor ben je snel(ler) op weg. Om hier aan te wennen raden we u aan om de e-bike de eerste keer te gebruiken in een rustige omgeving
- >> Denk eraan dat de motor direct ondersteuning levert zodra u begint met fietsen. Gebruik daarom bij voorkeur de laagste ondersteuningsstand bij het weg rijden.
- >> De e-bike kan ook gebruikt worden zonder trapondersteuning. Houd er wel rekening mee dat de lampen van de fiets niet werken als de e-bike niet aan staat of de accu niet aanwezig is

 *Zet de trapondersteuning of het display uit als je afstapt. Gebruik de "Walk assist" optie enkel als je de e-bike lopend naast je meeneemt.*

1.3 Ondersteuningsprofielen en power levels

De mate van trapondersteuning kan eenvoudig worden aangepast aan uw persoonlijke behoefte. Afhankelijk van het type motor in de e-bike zijn er verschillende profielen en instellingen beschikbaar. Overweeg hierbij dat je met een lage ondersteuningsstand meer kilometers fietst op een acculading maar een hoge stand je makkelijker die hoge brug over helpt.

- >> De mate van trapondersteuning is afhankelijk van de snelheid waarmee u fietst, het gekozen ondersteuningsprofiel en de hoe vol de accu is.
- >> De ondersteuning van een e-bike motor is wettelijk begrensd op 25 km/h (15½ mp/h). Wanneer u de maximum snelheid nadert, zal de ondersteuning van de motor geleidelijk afnemen. U kunt sneller fietsen maar dit zal dan geheel op eigen kracht zijn.

 *Let op: een krachtiger ondersteuningsprofiel resulteert in een lager bereik*

VOOR WE OP PAD GAAN ZIJN ER NOG ENKELE ZAKEN DIE GEREGLD MOETEN WORDEN.

2.1. Registreer uw e-bike

Het VIN-nummer (Vehicle Identification Number) van de e-bike wordt gebruikt voor registratie-, identificatie- en garantiedoeleinden. U vindt het VIN-nummer (als nummer en als barcode) aan de linkerzijde van de fiets, ingegraveerd op de zadelbuis. Door middel van registratie kan QWIC u vertellen wanneer uw E-bike wellicht een servicebeurt nodig heeft en op de hoogte brengen van handige tips & tricks specifiek voor uw fiets. Daarnaast kan QWIC u uitnodigen voor exclusieve evenementen voor onze QWIC-ambassadeurs

U kunt u registreren op: qwic.nl/my-qwic/

We adviseren u om het VIN-nummer te noteren in de handleiding mocht u deze in de toekomst nodig hebben. Daarnaast raden we ook aan om sleutelnummers en de datum van aankoop te noteren in geval van verlies of diefstal van de e-bike.



Voorbeeld van een VIN #

2.2. Instellen zadelhoogte

Gebruik een inbussleutel (positie A) om de hoogte van het zadel in te stellen. Om de juiste hoogte van uw zadel te bepalen raden we aan om, zittend op het zadel, uw voet te laten rusten op de pedalen als deze in de laagste stand staan. In deze stand zou de knie licht gebogen moeten zijn. Wanneer de voeten plat op de grond kunnen rusten, staat het zadel te laag.

Ook de hoek en horizontale positie van het zadel kunnen aangepast worden met een inbussleutel (positie B). Voor eventuele hulp bij het afstellen van het zadel kunt u altijd contact opnemen met uw dealer.

 Wanneer de voeten plat op de grond kunnen rusten terwijl u op het zadel zit, staat deze te laag.

 Let op dat de maximale hoogte van de zadelpen niet overschreden wordt.

 Vergeet na het afstellen van het zadel niet om alle bouten weer goed vast te zetten!

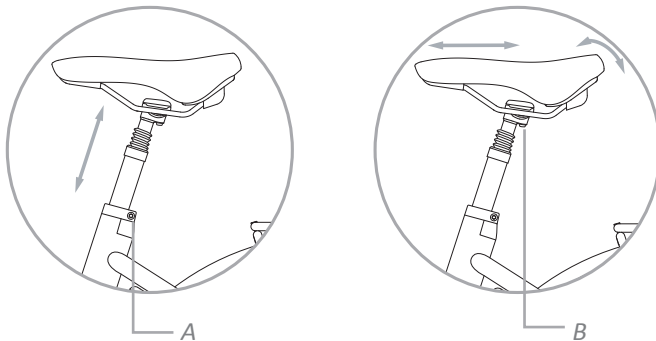

2.3. Stuur afstellen

De hoogte van het stuur kan aangepast worden door bout C voorzichtig los te draaien. Om het stuur te roteren dienen de bouten aangeduid met D losgedraaid te worden. Draai de bouten na het afstellen van het stuur weer stevig vast.

Let op dat een te grote afstand tussen zadel en stuur of een verkeerde afstelling de oorzaak kan zijn van nek-, rug- en schouderklachten. Wij adviseren u om samen met uw dealer uw stuur en zadel naar wens in te stellen.

2.4. Handvatten afstellen

Gebruik een inbussleutel om de bouten aangeduid met E (2x) licht los te draaien. De handvatten kunnen nu in de gewenste positie gedraaid worden. Draai de bouten na het instellen weer stevig vast.

 Vergeet nooit om alle bouten weer stevig vast te draaien na het afstellen van het stuur en/of de handvatten.

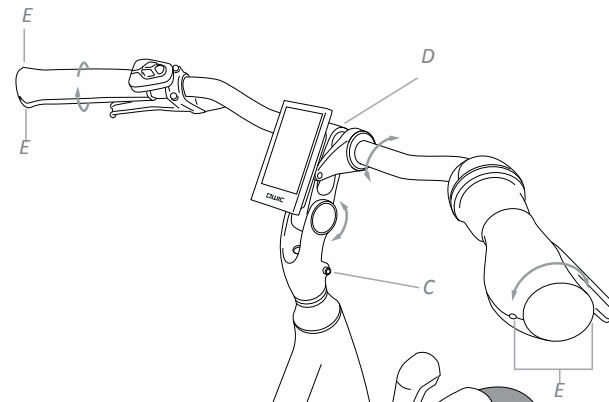

2.5. Accu opladen

Het laden van de accu kan zowel in de e-bike als los van de e-bike gebeuren. Gebruik hiervoor enkel de bijgeleverde lader.

Accu opladen in de e-bike

Simpelweg druk de oplaadplug door de rubberen afsluitrubber in de accu om het opladen te starten.

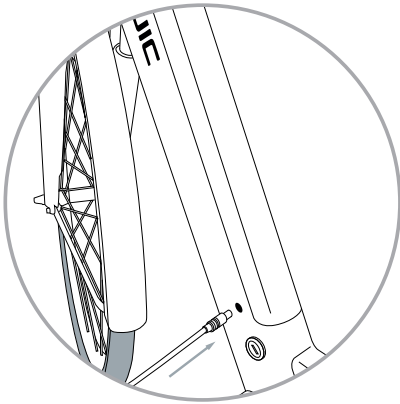

 *Verbind eerst de lader met de e-bike alvorens de lader aan te sluiten op de netspanning.*

 *Uitgebreidere informatie over uw accu en opladers kunt u vinden op pagina 16*

Accu opladen buiten de e-bike

Ontgrendel de accu door de fiets sleutel in het accuslot te steken. De accu springt een klein stukje uit de fiets wanneer deze makkelijk op te pakken is. Pas op voor frameschade bij het verwijderen en plaatsen van de accu.

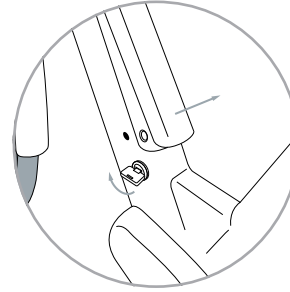

Als de accu verwijderd is kunt u de laadplug weer gemakkelijk in de accu steken.

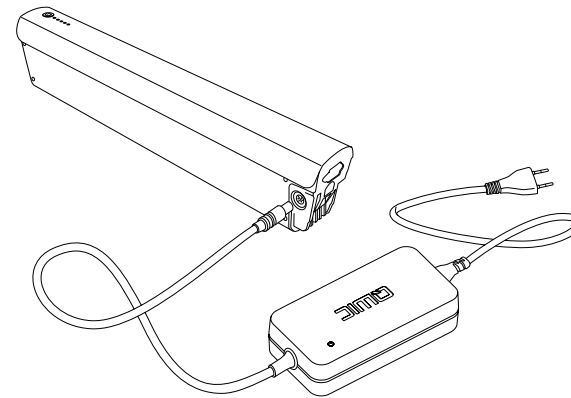

HET IS BIJNA TIJD OM OP PAD TE GAAN!

LEES VERDER VOOR GEDETAILEERDE INFORMATIE OVER ALLE MOGELIJKHEDEN
VAN UW E-BIKE OM ALLES UIT DE FIETS TE HALEN.

3.1 LCD Console

Het display werkt alleen als de accu in de e-bike zit. Schakel eerst de accu aan door kort op de 'AAN/UIT' knop te drukken.

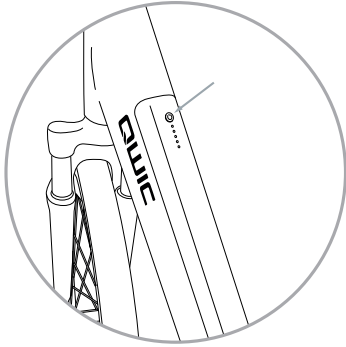

Functies & Bediening

De QWIC LCD Console is een eenvoudig te bedienen display met geïntegreerde knoppen. Schakel het display aan door >2 sec op de 'ON / OFF' knop te drukken

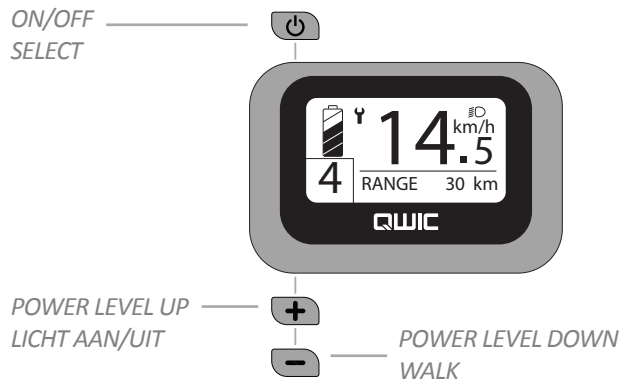

Informatie op het scherm

Blader door de verschillende functies door ' ON/OFF ' kort (<0.5sec) in te drukken

- RANGE:** Een inschatting van de nog te rijden afstand
- TRIP DIST:** Gereden afstand sinds laatste reset
- TRIP TIME:** Gereden tijd sinds laatste reset
- ODO:** Totaal gereden afstand
- MAX SPEED:** Maximaal behaalde snelheid sinds laatste reset
- AVG SPEED:** Trip distance * Trip time
- POWER:** De hoeveelheid energie die de motor op dit moment verbruikt (in Watt)
- CALORY:** Een inschatting van de verbrande calorieren (in kCal)

Verlichting

U kunt de verlichting in of uitschakelen door ' + ' >2sec ingedrukt te houden. Bent u ervan bewust dat als uw accu leeg is de verlichting ook niet werkt.

Batterij indicatie

De huidige status van uw accu in 5 blokken van 20%. Bij de laatste 5% capaciteit gaat het laatste blokje knipperen en zal de fiets terugvallen in ondersteuning

Ondersteuningsstand

Uw E-bike heeft 5 ondersteuningsstanden. Wissel tussen de standen met ' + / - '. Hoe hoger de ondersteuningsstand hoe meer ondersteuning de motor geeft, maar des te lager uw actieradius is. In stand 0 toont de display wel alle informatie en is de verlichting in te schakelen, maar is er geen ondersteuning. Stand 5 is de krachtigste stand en vooral geschikt voor steile beklimmingen of harde tegenwind.

Walk assist 

Gebruik de Walk assist functie om de fiets gemakkelijk aan de hand mee te nemen. Druk ' - ' een aantal keer in totdat het walk assist symbool verschijnt. Houdt daarna ' - ' ingedrukt om de meeloopfunctie te activeren

Trip reset

De trip data kan enkel in het menu gewist worden. Druk ' + ' / ' - ' tegelijkertijd voor 2 seconden om in het menu te komen. De eerste optie is 'trip reset'. Druk ' ON \ OFF ' om te bevestigen. Druk ' + ' om naar 'YES' te bladere.. Press ' ON \ OFF ' to confirm and reset your trip data.

 *Range is altijd een inschatting van de nog te rijden afstand, gebaseerd op de afgelopen gereden kilometers, net zoals in uw auto. Het kan dus zijn dat als uw situatie veranderd (u rijdt een brug op/af, u krijgt opeens veel tegenwind, u start uw display opnieuw op) dat de range indicatie meer of minder veranderd dan de daadwerkelijk gereden afstand. Leer deze functie dus goed kennen en houdt ook altijd uw batterij indicatie in de gaten.*

 *Er zijn nog meer instellingen in het menu te vinden. Niet elke functie is in deze handleiding uitgelegd omdat sommige instellingen door een getrainde QWIC dealer gedaan dien te worden. U kunt uw dealer eventueel om extra uitleg vragen bij deze functies*

3.2 TFT kleuren midden Display

Het display werkt alleen als de accu in de E-bike zit. Schakel eerst de accu aan door kort op de 'AAN/UIT' knop te drukken.

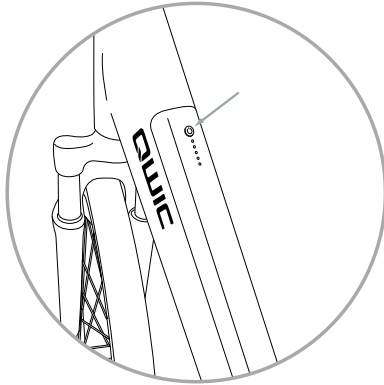

Functies & Bediening

Het QWIC TFT kleuren scherm is een overzichtelijk display met meerdere uitgebreide functies. Schakel het display aan door >2 sec op de 'ON / OFF' knop te drukken

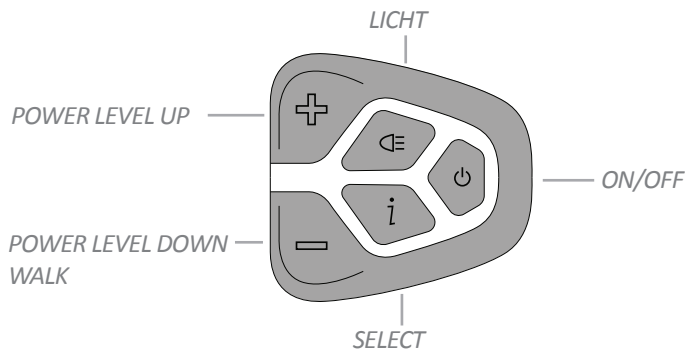

Informatie op het scherm

Blader door de verschillende functies door 'i' kort (<0.5 sec) in te drukken

- RANGE:** Een inschatting van de nog te rijden afstand
- TRIP DIST:** Gereden afstand sinds laatste reset
- TRIP TIME:** Gereden tijd sinds laatste reset
- ODO:** Totaal gereden afstand
- MAX SPEED:** Maximaal behaalde snelheid sinds laatste reset
- AVG SPEED:** Trip distance * Trip time
- POWER:** De hoeveelheid energie die de motor op dit moment verbruikt (in Watt)
- CALORY:** Een inschatting van de verbrande calorieren (in kCal)

Klok

De huidige tijd (kan worden aangepast in het menu).

USB port

Het display is uitgerust met een USB oplaadpoort. Als je een apparaat hierop aansluit verschijnt het logo  om aan te geven dat er wordt opgeladen. De maximale oplaadstroom is 500mAh.

Verlichting

Kan aan en uit worden gezet door de knop 'LIGHT' 2 seconden ingedrukt te houden. Het display is ook uitgerust met een lichtsensor die de verlichting automatisch in en uit kan schakelen. Als je zelf 1 keer handmatig de verlichting aan of uit schakelt zal het display dit niet meer automatisch voor je doen tot dat het display is herstart. De gevoeligheid van de lichtsensor kan in het menu worden aangepast. Bent u ervan bewust dat als uw accu leeg is de verlichting ook niet werkt.

Power assist levels

Uw E-bike heeft 5 ondersteuningsstanden. Wissel tussen de standen met '+ / -'. Hoe hoger de ondersteuningsstand hoe meer ondersteuning de motor geeft, maar des te lager uw actieradius is. In stand 0 toont de display wel alle informatie en is de verlichting in te schakelen, maar is er geen ondersteuning. Stand 5 is de krachtigste stand en vooral geschikt voor steile beklimmingen of harde tegenwind.

Walk assist 

Gebruik de Walk assist functie om de fiets gemakkelijk aan de hand mee te nemen. Houdt '-' ingedrukt om de meeloopfunctie te activeren.

Trip reset

De trip data kan enkel in het menu gewist worden. Druk 'Z' snel 2 achter elkaar om in het menu te komen. Blader omlaag met '-' tot 'trip reset'. Druk 'Z' om te bevestigen. Druk '+' om naar 'YES' te bladeren. Druk 'Z' om te bevestigen en je trip data te wissen.

Pincode

Het display kan beveiligd worden met een pincode. Instellen hiervan bemoeilijkt het stelen van uw fiets. Verkeerd instellen van de pincode kan leiden tot een onbruikbaar display, doe deze instellingen dus samen met uw dealer.

 *De range-functie is altijd een inschatting van de nog te rijden afstand, gebaseerd op de afgelopen gereden kilometers, net zoals in uw auto. Het kan dus zijn dat als uw situatie verandert (u rijdt een brug op/af, u krijgt opeens veel tegenwind, u start uw display opnieuw op) dat de range indicatie meer of minder verandert dan de daadwerkelijk gereden afstand. Leer deze functie dus goed kennen en houdt ook altijd uw batterij indicatie in de gaten.*

 *Er zijn nog meer instellingen in het menu te vinden. Niet elke functie is in deze handleiding uitgelegd omdat sommige instellingen door een getrainde QWIC dealer gedaan dien te worden. U kunt uw dealer eventueel om extra uitleg vragen bij deze instellingen*

SAMEN MET DE MOTOR VORMT DE ACCU HET HART VAN UW E-BIKE. LEES HIERONDER MEER OVER HET GEBRUIK EN ONDERHOUD VAN DE ACCU.

4.1. Plaatsen en verwijderen van de accu

U kunt de accu eenvoudig uit het frame tillen zodra deze na het omdraaien van de sleutel omhoog is gekomen. Zorg er bij het plaatsen van de accu voor dat deze goed is uitgelijnd met het frame van de fiets. U hoort een duidelijk "klikgeluid" wanneer de accu zich vergrendeld in de fiets ter indicatie dat de batterij correct is geplaatst.

 Mochten zich problemen voordoen met de accu, raadpleeg dan de troubleshooter tips op pagina 28.

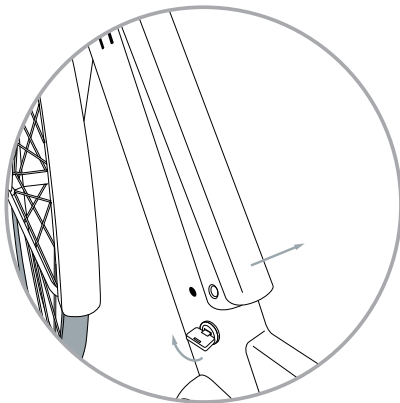

4.2. Het opladen van de accu

Zoals vermeld in de eerste sectie van deze handleiding zijn er meerdere manieren om de accu op te laden, naar gelang de situatie;

Options	characteristics
In-bike opladen	<ul style="list-style-type: none"> • Niet nodig de accu te verwijderen • Ideaal als je je fiets parkeert in de buurt van een stopcontact
Off-bike opladen	<ul style="list-style-type: none"> • Handig om de accu op te laden als u onderweg bent of als u uw e-bike buiten parkeert

De gemiddelde laadduur met de originele lader zal zijn;

417 Wh: 5½ uur (leeg tot ~95% lading)

540 Wh: 6½ uur (leeg tot ~95% lading)

4.3 Tips voor het laden van de accu

In onderstaande tabel vindt u informatie over hoe u uw accu het beste kunt opladen, onderverdeeld in belangrijkste aandachtspunten en tips:

Belangrijkste aandachtspunten

Laad de accu niet op bij temperaturen onder het vriespunt. Neem de accu eventueel uit de e-bike en laad deze ergens anders op.

Laad de accu niet op in direct zonlicht. Zorg dat de omgevingstemperatuur niet hoger is dan 40 °C.

Zorg dat de accu opgeladen wordt in een droge en goed geventileerde omgeving.

Tips

Verbind eerst de laadstekker met de e-bike of de accu voordat u de lader op het lichtnet aansluit. Vergeet niet uw lader los te koppelen wanneer deze niet in gebruik is. Koppel de lader los van zowel de batterij als het stopcontact als de batterij vol is.

Het is normaal dat een oplader of accu tijdens het opladen opwarmt; voorkom daarom dat deze afgedekt worden tijdens gebruik.

Houd uw oplader schoon. Trek de stekker uit het stopcontact en reinig de lader met een droge doek om stof en vuil te verwijderen. De lader kan niet zelf worden gerepareerd in geval van defecten of schade. Neem hiervoor contact op met uw dealer.

 *Als u de belangrijkste aandachtspunten negeert, kan de accu op korte termijn beschadigen. QWIC zal een defecte accu onder garantie in onderzoek nemen en bij ernstige sporen van misbruik kan de garantie komen te vervallen. Neem voor vragen contact op met uw dealer of kijk op onze website qwic.eu/battery voor meer informatie*

4.4. LED indicatielampjes

Tijdens het opladen van de batterij geeft de LED-indicator op de lader het volgende weer:

Function	LED status
Geen accu aanwezig	Groen
Accu volledig geladen	Groen
Accu wordt geladen	Rood

Aan de bovenzijde van de batterij vindt u een lading-indicator en een statusknop. Tijdens het opladen geeft de indicator de laadstatus als volgt weer:

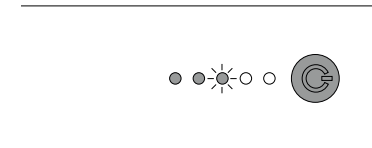

Opgeladen tussen 40%-59%

Als de accu niet geladen wordt kunt op de huidige lading van de accu controleren door op de statusknop te drukken.

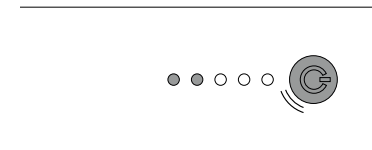

Opgeladen tussen 20%-40%

4.5 Accu gebruik en opslag

Het op de juiste manier gebruiken en opslaan van uw accu is erg belangrijk om de levensduur te garanderen. Lees hieronder onze belangrijkste aandachtspunten en tips over accu-onderhoud om er de komende jaren het maximale uit te halen.

Key essentials

Laad een accu gelijk op als u deze heeft leeg gereden. Een stilstaande lege accu kan na weken al onherstelbaar beschadigt zijn

Laad uw accu van tijd tot tijd op, ook in de winter of wanneer u deze langere tijd niet gebruikt. Een batterij moet minimaal elke 3 maanden worden opgeladen, maar we raden aan om dit elke maand te doen.

Wanneer u uw e-bike met de auto vervoert, verwijder dan indien mogelijk de accu of dek deze af.

Tips

Om de levensduur van de accu te verlengen, raden we aan om deze regelmatig (bijna) leeg te rijden en vervolgens weer volledig op te laden in plaats van gedeeltelijk bijladen na iedere fietstocht.

Als u de accu een tijdje niet gebruikt, probeer deze dan op te slaan met een lading van ongeveer 70% (3-4 streepjes); indien mogelijk bij 10-15 ° C.

 *Als u de belangrijkste aandachtspunten negeert, kan de accu op korte termijn beschadigen. QWIC zal een defecte accu onder garantie in onderzoek nemen en bij ernstige sporen van misbruik kan de garantie komen te vervallen. Neem voor vragen contact op met uw dealer of kijk op onze website qwic.eu/battery voor meer informatie*

 *Het elektrische systeem van de fiets zal ook als deze uitgeschakeld is (zeer miniem) stroom vragen van de accu. Als u langere tijd geen gebruik maakt van de fiets wordt het geadviseerd de accu los van de fiets op te slaan*

 *De accu is waterdicht en daardoor bestand tegen regen. Stel de accu echter niet (onnodig) bloot aan grote hoeveelheden water. of vervoer deze achter op de fietsdrager*

4.6. Bereik

Het bereik van de e-bike is de totale afstand die u kunt afleggen op een volle acculading. Het bereik is afhankelijk van de capaciteit van de accu en het energieverbruik van de motor. Het exacte bereik van uw fiets is lastig in te schatten vanwege de vele variabelen die hier invloed op hebben. Het gemiddelde geschatte bereik dat u kunt verwachten, wordt weergegeven in de onderstaande tabel:

Premium i	Level 1	Level 3	Level 5
400 Wh	70 - 140 km	50 - 90 km	30 - 45 km
540 Wh	90 - 180 km	60 - 120km	40 - 60 km

 *Onze testen zijn uitgevoerd op vlak terrein, bij temperaturen van ongeveer 20 °C, met een gemiddelde snelheid van 20 km/u en een totaalgewicht op de fiets van ongeveer 75 kg.*

Mocht u een verminderd bereik ervaren in vergelijking met de bovenstaande waarden, houd dan rekening met het volgende:

Ondersteuningsstand en eigen kracht

Hoe hoger de ondersteuningsstand des te meer de motor ondersteund en dus verbruikt. Daarnaast heeft je eigen input ook veel invloed. Bij 2 gelijke fietsen in gelijke setting kan de ene fiets alsnog een hoger bereik hebben omdat er meer zelf wordt getrapt. Bij de ander zal de motor dan ongemerkt meer meehelpen. In het algemeen; des te lichter het fietsen voelt, des te meer energie er verbruikt wordt.

Stoppen en optrekken

(Vaak) stoppen voor verkeerslichten heeft een negatief effect op uw bereik. Optrekken vanuit stilstand verbruikt relatief veel energie en zorgt ervoor dat de accu sneller leeg raakt.

Een lange rit of meerdere korte ritten

Uit onze ervaring is gebleken dat een enkele lange reis minder energie kost in vergelijking met meerdere kortere ritten.

Gewicht

Het totale gewicht op de fiets vermindert het bereik exponentieel. Als u bijvoorbeeld 10 kg boodschappen vervoerd, kan het bereik met 10% afnemen.

Trapfrequentie

Uw trapfrequentie (RPM) beïnvloedt het bereik van de e-bike. Over het algemeen resulteert een hoger toerental in een groter bereik, dus vergeet niet om zoveel mogelijk in lagere versnellingen te fietsen wanneer u optrekt of klimt. Zo komt u ook sneller op gang vanuit stilstand. Vergelijk de e-bike hier als bij een auto, die ook meer moeite heeft als u niet terugschakelt bij een stoplicht

Bandenspanning

De bandenspanning speelt een belangrijke rol in het bereik van de fiets. In tegenstelling tot een normale fiets, merkt u op een e-bike niet of nauwelijks dat uw banden langzaam leeglopen. Zachte banden zullen uw bereik echter aanzienlijk verminderen. U kunt de minimale en maximale aanbevolen bandenspanning vinden op de zijanten van uw band en deze naar wens oppompen. Vergeet niet om uw banden elke twee weken te controleren.

Temperatuur

Houd er rekening mee dat lage temperaturen een merkbaar effect hebben op het bereik. De accu capaciteit wordt gemeten bij 25 °C en zal (tijdelijk) afnemen als het kouder is.

Bij 0 °C heeft een volledig opgeladen accu ongeveer 70% van zijn maximale capaciteit en bij -10 °C kan dit verder afnemen tot 50%. Houd er rekening mee dat uw e-bike zich in de winter mogelijk ook sneller uitgeschakeld dan normaal het geval is.

Behalve de temperatuur hebben zaken als wind, regen en het type wegdek allemaal hun aandeel in het resterende bereik van de accu.

 *Uw fiets is uitgerust met een verbruiksmeter in het display. Hierin kunt u zien hoeveel energie de motor op dat moment verbruikt. U kunt hierin goed in de gaten houden wat voor invloeden bijvoorbeeld terugschakelen, tegenwind en een helling heeft op uw verbruik. Hoe lager de meter uitvalt hoe verder u kan fietsen!*

 *Bij QWIC doen we erg ons best om het bereik zo eerlijk en duidelijk mogelijk te communiceren. Daarom kiezen voor een duidelijke omschrijving van onze test omstandigheden zodat u dit goed met uw eigen situatie kunt vergelijken. Het komt alsnog voor dat het bereik hoger of lager uit kan vallen, omdat zoals u wellicht nu heeft gelezen, het van ontzettend veel factoren afhankelijk is. We adviseren daarom ook om zeker net na aanschaf, de fiets een paar keer (vrijwel) leeg te rijden. Op die manier leert u uw fiets kennen en het bijbehorend persoonlijke bereik.*

4.7. Accu levensduur

De levensduur van de accu is afhankelijk van hoe en hoeveel u deze hebt gebruikt. Met de tips in deze handleiding kan deze gemakkelijk jaren mee gaan. Houd er echter rekening mee dat de levensduur van een accu met gebruik altijd minder wordt. Een daling van de accu capaciteit tussen de 5% en 15% per jaar wordt als normaal beschouwd.

De accu kan onder ideale omstandigheden ongeveer 1000 tot 1500 keer worden geladen en ontladen waarbij de capaciteit geleidelijk afneemt. Mocht de levensduur van de accu bereikt zijn dan dient deze vervangen te worden voor een nieuw exemplaar.

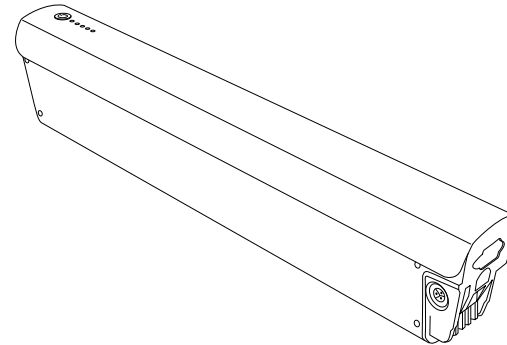

ACCU'S, LADERS, ACCESSOIRES EN VERPAKKINGEN
MOETEN OP EEN MILIEUVRIENDELIJKE MANIER WORDEN GERECYCLED.

GOOI ZE NIET WEG MET HET HUISHOUELIJK AFVAL,
MAAR LEVER ZE IN OP DE DOOR U AANGEWEZEN WEGWERP LOCATIES.
UW DEALER KAN DE ACCU OOK VOOR U INNEMEN.

5.1. Verlichting

U kunt de verlichting in- en uitschakelen door onderstaande knop kort ingedrukt houden.

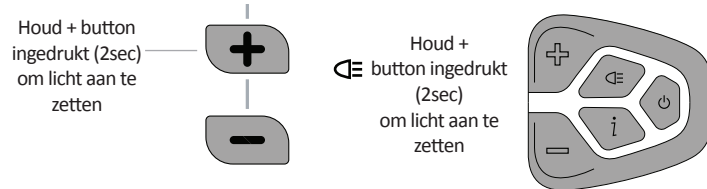

Het TFT kleuren display is ook uitgerust met een lichtsensor die de verlichting automatisch inschakeld. Als u vervolgens handmatig de verlichting uit of aan schakelt komt deze functie te vervallen tot dat u het display weer opnieuw opstart.

5.2. Remmen

Om verrassingen tijdens het rijden te voorkomen is het belangrijk om te weten welke remhendel de voorrem en welke de remhendel de achterrem bedient. Gebruik nooit vet of reguliere reinigingsmiddelen op remblokken of rotoren omdat dit lawaai kan veroorzaken tijdens het remmen en de remwerking kan verminderen.

Hydraulische schijfremmen

Discbrakes combineren een krachtig remgevoel met veel gevoel van controle. Bij de schijfremmen kunt u de remblokken verstellen door de inbusbouten waar de caliper aan vast zit iets losser te draaien, de remhendel stevig indrukken en ingedrukt te houden om tegelijkertijd de inbusbouten weer aan te draaien.

Inrem procedure

Schijfremmen vereisen een inremprocedure. Als de inremprocedure

wordt overgeslagen bereik je niet het maximale remvermogen, en heb je kans dat de remblokken gaan piepen. Mochten de remmen piepen, vervang dan de remblokken, maak de schijf schoon met remmenreiniger en doe de inremprocedure opnieuw.

Inremmen vereist een droge/schone omgeving. Versnel tot 20km/h, en rem gedoseerd tot stilstand op 1 rem. Doe dit 20 maal voor beide remmen.

 *Sommige dealers hebben een zogenoemde inremmachine beschikbaar en kunnen de inremprocedure voor aflevering voor u doen*

 *Leer het stopvermogen van uw rem goed kennen, zodat u in een het geval van een noodstop weet wat u kunt verwachten*

 *Een noodstop op een enkele rem kan er voor zorgen dat u de controle van de fiets kwijtraakt. Gebruik altijd 2 remmen gelijktijdig, houdt uw armen recht en uw gewicht naar achter. Op die manier komt u het snelste stabiel tot stilstand*

5.3. Versnellingen

Shimano Naafversnellingen

De Premium MN7 is uitgerust met een Shimano Nexus 7 naaf. Dit is een gesloten, onderhoudsarme, versnellingsnaaf met 7 versnellingen. U kunt, ook tijdens stilstand, schakelen door aan de versnellingshendel te draaien.

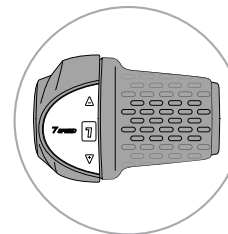

Shimano derailleur

De Premium MD9 is uitgerust met een Shimano Acera 9 derailleur in combinatie van een Rapidfire shifter. Je kunt gemakkelijk op en neerschakelen met uw duim en wijsvinger.

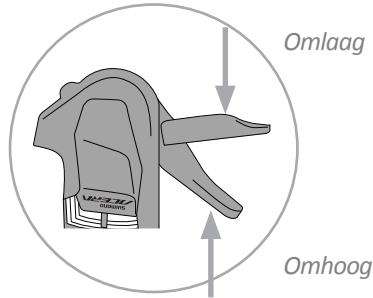

 Met een derailleur fiets kan je niet schakelen in stilstand. Leer uzelf aan alvast terug te schakelen voordat u helemaal stilstaat

 Een derailleur fiets heeft over het algemeen meer onderhoud nodig. Vraag uw dealer voor een bij uw gebruik passend onderhoudsplan.

Schakelsensor

Normaliter kunnen versnellingen hoge krachten aan, maar niet tussen het schakelen in (net als schakelen in een auto zonder te koppelen) In plaats van continue uw benen stilhouden hebben wij op uw fiets een schakelsensor gemonteerd. Deze meet wanneer u schakelt en schakelt vervolgens 0.5sec uw motorondersteuning uit. Hierdoor heeft de versnelling net genoeg tijd om zonder overbelasting om te schakelen.

 U kunt deze onderbreking in de ondersteuning voelen. Hierdoor verlengen we echter de levensduur van de versnellingen aanzienlijk en kunnen we een lang gebruik garanderen.

5.4 Voorvork

De e-bike beschikt over een instelbare vering met lock-out functie. Om tijdelijk de vering uit te schakelen in de voorvork, bijvoorbeeld tijdens een rit met hoge snelheid, kunt u de speed lock knop aan de linkerbovenzijde van de voorvork met de klok mee draaien. Dit verhoogt de efficiëntie van de fiets, maar gaat ten koste van comfort.

U kunt ook de preload hoger instellen als de vork voor u niet stijf genoeg is. Deze instelling bevindt zich onder de plastic kap boven op de linker veerpoot. Doe dit samen met uw dealer.

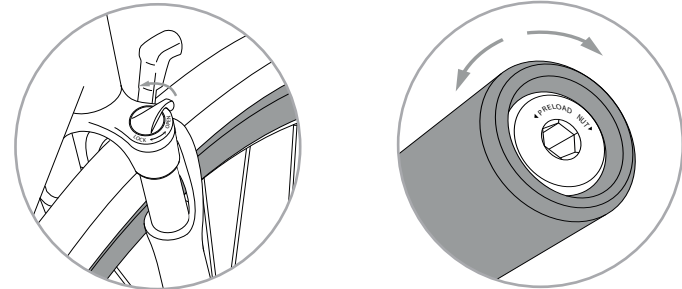

5.5. Geveerde zadelpen

Het is mogelijk om de vering in de zadelpen af te stellen. Haal eerst de zadelpen geheel uit het frame door de zadelklem los te draaien. Aan de onderkant van de zadelpen ziet u een zilveren bus gemonteerd. Door deze bus met een inbusleutel dieper in de buis te draaien (rechtsom) zal de vering stijver zijn. Wilt u liever een soepelere vering, dan draait u linksom.

 Let op! Het is belangrijk dat de zilveren bus nooit verder uitsteekt dan de zwarte buis. Als u de bus te ver uit de buis draait dan kan deze onder de druk van de vering losschieten.

5.6. Riem aandrijving

De Premium MN7 Belt is uitgerust met riemaandrijving. Riemaandrijving is uitermate geschikt voor krachtige e-bike motoren zoals de Bafang middenmotor. De riem is geruisloos in gebruik en zeer onderhoudsvriendelijk omdat de spanning langer behouden blijft. Een goed geïnstalleerde riem kan wel 25.000 km gebruikt worden zonder vervangen te hoeven worden.

Onderhoud

Aangezien een riem niet gesmeerd hoeft te worden is het een stuk schoner dan een ketting. Hierdoor is een kettingkast ook niet noodzakelijk voor riemaandrijving. Mocht het nodig zijn, dan kunt u de riem eventueel schoonmaken met water. Gebruik hiervoor geen hogedrukspuit, omdat dit schade kan veroorzaken aan overige fietsonderdelen

Riem spanning

Voor optimale prestaties is het belangrijk dat de riem op de juiste spanning staat. Ondanks dat riemen nauwelijks rekken tijdens gebruik, kan het gebeuren dat de riem gespannen moet worden. Merkt u dat de riem slijt of dat er een tandje wordt overgeslagen, dan moet de riemspanning worden aangepast. Laat dit doen door uw dealer.

 *In het geval van zichtbare schade zoals afgebroken tanden is de riem versleten, Rij niet te lang door met een versleten riem, deze kan dan knappen. Neem dus direct contact op met uw dealer*

 *Het vervangen en op spanning brengen van de riem vraagt specialistische kennis en gereedschap. Laat u adviseren door uw dealer*

5.7. Banden en gewenste bandenspanning

De bandenspanning is sterk van invloed op de actieradius en het comfort van uw fiets. Het is aan te raden uw banden altijd hard op te pompen. Op de zijkant van alle banden is terug te vinden wat de juiste bandenspanning is. Als vuistregel geldt dat als u met uw duimen op de bovenkant van het profiel drukt, de band licht ingedrukt kan worden.

 *Controleer je bandendruk elke 2-4 weken*

5.8. Bagagedrager

Uw QWIC Premium e-bike is uitgerust met een speciaal ontwikkelde achterdrager. De drager is goedgekeurd voor een belasting tot 25kg en kan eenvoudig gebruikt worden met de meeste fietstassen en kinderzitjes dankzij het geïntegreerde MIK systeem. Vraag uw dealer om een overzicht van de beschikbare producten of kijk op Mik.Click.com

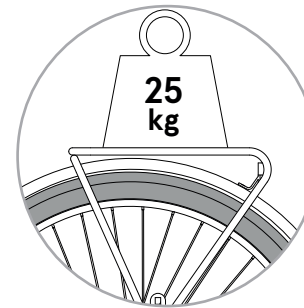

MIK
MOUNTING . IS . KEY

OM NOG LANG VAN UW E-BIKE GEBRUIK TE KUNNEN MAKEN, ADVISEERT QWIC OM REGELMATIG KLEIN ONDERHOUD UIT TE VOEREN AAN DE FIETS NAAST DE GEBRUIKELIJKE ONDERHOUDSBEURTEN BIJ UW DEALER.

6.1 Service beurten

Een eerste servicebeurt wordt geadviseerd na 250 km of 3 maanden na aanschaf. Verder is het onderhoud vooral afhankelijk van hoe intensief u de fiets gebruikt. Spreek daarom goed af met uw dealer wat een voor u passend onderhoudsplan is. QWIC adviseert na de eerste servicebeurt minimaal elke 6 maanden de fiets te laten controleren.

Natuurlijk kunt u er ook zelf aan bijdragen dat uw fiets zo lang mogelijk in topconditie blijft. Hieronder volgen enkele tips.

 *Kom altijd langs voor de 1e servicebeurt. Componenten als spaken en kabels kunnen rekken na het in gebruik nemen van de fiets. Als dit niet wordt ingesteld heb je sneller kans op spaakbreuk of een overslaande versnelling*

Schoonmaken

U kunt uw e-bike schoonmaken door met een zachte borstel vuil te verwijderen en deze met warm water te wassen. Zo ziet uw fiets er weer als nieuw uit. Een regelmatige schoonmaakbeurt van de fiets bevordert de levensduur. Pas op met te overvloedig gebruik van water in de buurt van electronica en de accu. Het is aanbevolen om de accu te verwijderen voor de wasbeurt.

 *Gebruik geen hogedrukreiniger om de e-bike schoon te spuiten. De straal kan de elektronica van de fiets beschadigen.*

Na-behandeling

Behalve een regelmatige schoonmaakbeurt is het verstandig om bepaalde onderdelen van de fiets na het schoonmaken direct te behandelen. Zo adviseren wij om verchromde delen, ongelakt aluminium en roestvrijstalen onderdelen in te vetten met zuurvrije vaseline of vasaline-spray om oxidatie (roest) te voorkomen. Draaiende delen hebben vet / olie nodig. Het is aan te bevelen de ketting, tandwielen en assen regelmatig te smeren. Uw dealer kan dit voor u doen.

 *Mocht uw e-bike uitgerust zijn met een riemaandrijving dan dient deze niet ingevet te worden. Als deze vies wordt kunt u deze lichtelijk afspoelen met water*

Hieronder volgen een aantal tips om uw e-bike in goede conditie te houden

- >> Controleer uw bandendruk en het profiel van de band.
- >> Controleer of de remmen nog goed werken en of de remblokken slijtage vertonen. Vervang of verstel waar nodig.
- >> Is de spanning van de spaken nog voldoende? Zit er geen slag in het wiel? Zijn er geen spaken gebroken?
- >> Onderhoud alle bewegende onderdelen en elektrische contactpunten met zuurvrije vaseline (spray)

6.2. Algemeen onderhoud

Voor een grote servicebeurt of acute reparaties aan de fiets kunt u altijd terecht bij uw dealer. Hieronder vindt u een checklist die wekelijks of maandelijks langsgelopen kan worden om uw fiets in goede conditie te houden en zelf bij kunt houden.

Wekelijks

- >> Werkt de trapondersteuning naar behoren?
- >> Werken alle versnellingen en schakelt de e-bike soepel?
- >> Is de ketting voldoende gespannen?
- >> Werken beide remmen goed?
- >> Staat het zadel op de juist hoogte? Zit u nog comfortabel?
- >> Staat het stuur goed afgesteld en staat deze haaks op het voorwiel?
- >> Zijn alle spaken nog heel?
- >> Zijn de banden opgepompt tot de juiste druk? Hebben de banden nog voldoende profiel?
- >> Werken alle lichten van de e-bike? Staat de koplamp goed afgesteld? Zijn alle reflectoren van de fiets nog goed zichtbaar?

Een keer per maand

- >> Is uw e-bike toe aan een schoonmaakbeurt?
- >> Zijn er zichtbare schades aanwezig?
- >> Zit de standaard goed vast en is deze goed gesmeerd?
- >> Zijn de bouten en moeren van de remklauwen goed aangedraaid? Zijn de remblokken en schijven nog in goede conditie?
- >> Zijn er ongewone geluiden te horen tijdens het fietsen?
- >> Zijn de zadel- en stuurpen goed gepositioneerd en zitten ze nog stevig vast?
- >> Zijn de zadel- en stuurpen ingevet?
- >> Zit er speling op de voorvork bij de balhoofdlagers?
- >> Zijn alle bouten en moeren goed ingevet?
- >> Werkt het slot nog soepel en is deze ingevet?
- >> Doet de bel het goed en is deze goed gepositioneerd?
- >> Zijn de pedalen goed gemonteerd en ingevet bij het schroefdraad?



Maak altijd een proefrit na het uitvoeren van onderhoud.

6.3. Grote servicebeurt

QWIC adviseert om elke 3 maanden een kleine onderhoudsbeurt te plannen en eenmaal per jaar een grote beurt. Om een idee te krijgen wat uw dealer allemaal controleert hebben we onderstaande lijst voor uw samengesteld:

Elke 3 maanden

- >> Wielen en banden controleren (slagen in de wielen, spaken spanning, bandenspanning, bandenprofiel)
- >> Alle bevestigingsonderdelen / bouten en moeren nalopen, vastzetten indien nodig
- >> Remblokken controleren op slijtage, kabelspanning afstellen, remmende werking controleren
- >> Balhoofd controleren op speling, stuurpen bevestiging controleren, indien nodig verstellen
- >> Ketting schoonmaken, spannen, en smeren met teflonspray
- >> Riem controleren en spannen wanneer noodzakelijk
- >> Elektrisch systeem: Accu volledig opladen, trapsensor schoonmaken met lauwwater en spons, contacten behandelen met contactspray
- >> Aandrijvingsysteem van de e-bike controleren en eventueel vervangen van defecte onderdelen

Jaarlijks

- >> Demonteren, ontvetten, smeren en monteren van de volgende onderdelen:
 - ketting en cassette
 - naaf
 - Versnellings- en remkabels
 - Balhoofd
 - Stuurpen
 - Zadelpen
- >> Controleren en smeren van de volgende onderdelen:
 - versnellingen en shifters
 - remmen en remhendels
 - slot
 - standaard
- >> Spaakspanning controleren (eventueel opspannen en/of richten)
- >> Bandenspanning controleren (eventueel banden vervangen)
- >> Crankstel en pedalen controleren en afstellen
- >> Verlichting op juiste werking controleren en afstellen
- >> Zadel controleren op schade en vering
- >> Fiets voorzien van een beschermende (wax)laag
- >> Testrit maken om de werking van alle onderdelen te controleren

Probleem	Oplossing
De fiets gaat niet aan	Controleer of de accu op de juiste manier geplaatst is en of alle (zichtbare) kabels goed zijn aangesloten. Probeer de accu opnieuw te plaatsen en controleer of de accu is opgeladen. Als het probleem zicht blijft voordoen, neem dan contact op met uw dealer.
De verlichting gaat niet aan	Zet de e-bike uit en opnieuw aan (neem eventueel korte de accu uit de fiets). Controleer of alle kabels goed aangesloten zijn en of er eventuele schade aan de kabels is ontstaan. Neem contact op met uw dealer als het probleem zich blijft voordoen. Installeer in de tussentijd een tijdelijk licht. Vergeet niet, veiligheid eerst!
De accu valt spontaan uit tijdens het fietsen	Als uw accu capaciteit onder ~15% komt, kan hij soms niet meer de volledige ondersteuning leveren. U kunt dan uitval van ondersteuning of van display verwachten. Dit is een veiligheidsmechanisme om de accu te beschermen tegen diepte ontlading. Als u het display in een lagere stand zet kunt u meestal wel weer verder rijden, maar laad de accu vervolgens zo snel mogelijk weer op
De accu plaatsen of verwijderen lukt niet	Controleer of er vuil in de uitsparing in het frame en/of op de accu zit en verwijder dit als nodig. Voor het plaatsen van de accu; draai de sleutel voorzichtig in het accuslot en druk de accu rustig naar beneden tot u een klik hoort. Smeer het accuslot eventueel met vasaline spray

Probleem	Oplossing
Het LED indicatielampje op de oplader brand niet tijdens het opladen/ De accu laad niet op	<ol style="list-style-type: none"> 1. De accu is al vol 2. Controleer of de oplader verbonden is met een werkende netspanning. Haal de lader een aantal minuten uit het stopcontact en probeer opnieuw op te laden. Controleer alle overige stekkers en sluit ze eventueel opnieuw aan
Het display geeft geen snelheid weer	Controleer de positie van de magneet in het achterwiel. Deze moet gecentreerd langs de sensor op de linkerachterbrug gaan op een afstand van niet meer dan 15mm
My screen displays an error code	Raadpleeg de lijst met error codes in deze handleiding (7.2).
Ik zag een error code maar die verdween gelijk weer.	De error is niet constant. Als er verder volledige functie is kunt u gewoon doorfietsen. Wijs uw dealer op de storingscode bij uw volgend bezoek. Storingscodes worden in het geheugen van het display opgeslagen en kunnen ingekeken worden
Ik krijg nauwelijks ondersteuning van de motor tijdens het fietsen.	De motor van de e-bike bepaalt aan de hand van de geleverde kracht op de pedalen hoeveel ondersteuning er geleverd moet worden. Oefent u naar uw gevoel voldoende kracht uit en blijft de ondersteuning uit, neem dan contact op met uw dealer.

7.2 Foutmeldingen

Uw e-bike is uitgerust met een zelfdiagnosetool om potentiële problemen vroegtijdig te identificeren. Als het systeem een fout ontdekt zal het een foutmelding weergeven. Het gebruik van de e-bike terwijl een foutmelding wordt weergegeven, is niet schadelijk voor de fiets. De meest voorkomende fouten kunnen zelfs vaak door uzelf worden opgelost, start eerst uw display opnieuw op om te kijken of de foutcode consistent is, anders:

Foutcode	Oplossing
Code 21 Snelheidssensor	Controleer de positie van de magneet in het achterwiel. Deze moet gecentreerd langs de sensor op de linkerachterbrug gaan op een afstand van niet meer dan 15mm
Code 7 Accu connectie	Controleer of de accu goed contact maakt en op slot klikt. Controleer of de accu niet trilt tijdens het rijden
Code 10, 11 Te hoge temperatuur motor	Uw motor is oververhit en het kan zijn dat hij te hoog is belast. Laat de motor afkoelen en start het systeem opnieuw op. Bij overbelasting is het verstandig om de ondersteuningsstand lager te zetten als de situatie verder niet wijzigt

Andere storingscodes kunnen ook mogelijk zijn. In dat geval dient u contact op te nemen met uw dealer om de storing te verhelpen.

 Uw display kan ook een sleuteltje  weergeven. Dit is geen storingscode maar een onderhoudswaarschuwing. Uw dealer kan deze uit het display verwijderen

8.1 Garantie

U heeft 5 jaar garantie op het frame. Op de elektrische componenten heeft u 2 jaar garantie. Voor alle accutypen geldt tevens 2 jaar garantie.

 Voor optimale ondersteuning bij uw e-bike en meer informatie over uw garantie ga dan naar: www.qwic.nl/garantiekaart

 Bij ongecontroleerd gebruik kunt u uzelf en anderen in gevaar brengen. Bovendien vervalt bij ongecontroleerd gebruik de garantie.

 Gebruik geen andere dan de door QWIC meegeleverde accu voor uw fiets.

 Voor het onderhoud aan uw elektrische fiets kunt u te allen tijde bij uw QWIC dealer terecht.

Colofon

QWIC behoudt zich het recht voor om zonder nadere kennisgeving wijzigingen in uitvoering(en) en/of prijzen aan te brengen. Deze handleiding is met grote zorgvuldigheid samengesteld. QWIC kan echter niet aansprakelijk gesteld worden voor eventuele onjuistheden van welke aard dan ook.

Uw e-bike kan (licht) afwijken van de afbeeldingen die gebruikt zijn in deze handleiding

Uitgever & copyright ©: QWIC, Amsterdam

INDEX:

NEDERLANDS – PAGINA 5

ENGLISH – PAGE 30

DEUTSCH – SEITE 57

Congratulations!

You have just become the proud owner of a QWIC electric bike. Probably the only thing you want to do right now is to get out and ride! Before you jump on your saddle, we encourage you to take a moment to read through this manual. It will show you all that is needed for many carefree bike tours.

Want to know more?

For more information and the latest news, please visit our website or follow us on facebook.

www.qwic.nl | info@qwic.nl | www.facebook.com/qwicnl



Please keep this manual safely stored. It should be transferred to anyone using the bike or performing maintenance tasks to it.



*The full EC declaration of conformity of this e-bike is available at:
<https://qwic.nl/handleidingen-qwic/>*

1. GET TO KNOW YOUR BIKE		
1.1. Frame components	32	
1.2. Pedal assistance	33	
1.3. Assistance profiles and power levels	33	
2. FIRST STEPS		
2.1. Register your e-bike	34	
2.2. Adjust the saddle	35	
2.3. Adjust the handlebars	35	
2.4. Adjust the grips	35	
2.5. Battery charge	36	
3. CONTROLS & DISPLAY		
3.1 LCD Console	38	
3.2 TFT colour display	40	
4. BATTERY		
4.1. Place and remove the battery	42	
4.2. Charging the battery	42	
4.3. Charging essentials	43	
4.4. LED light indicators	43	
4.5. Battery usage and storage	44	
4.6. Range	45	
4.7. Battery Lifespan	46	
5. OTHER BIKE COMPONENTS		
5.1. Lightning	48	
5.2. Gears	48	
5.3. Brakes	48	
5.4. Front fork	49	
5.5. Seatpost suspension	49	
5.6. Belt drive	50	
5.7. Tires and preferred pressure	50	
5.8. MIK rearcarrier	50	
6. TAKE CARE OF YOUR E-BIKE		
6.1. Maintenance	51	
6.2. General maintenance	52	
6.3. Major maintenance	53	
7. TROUBLESHOOTER		
7.1. Troubleshooter	54	
7.2. Warnings	55	
8. WARRANTY		55
COLOPHON		55
9. E-BIKE SPECIFICATIONS		82
10. SERVICE CHART		83

1.1 Frame components

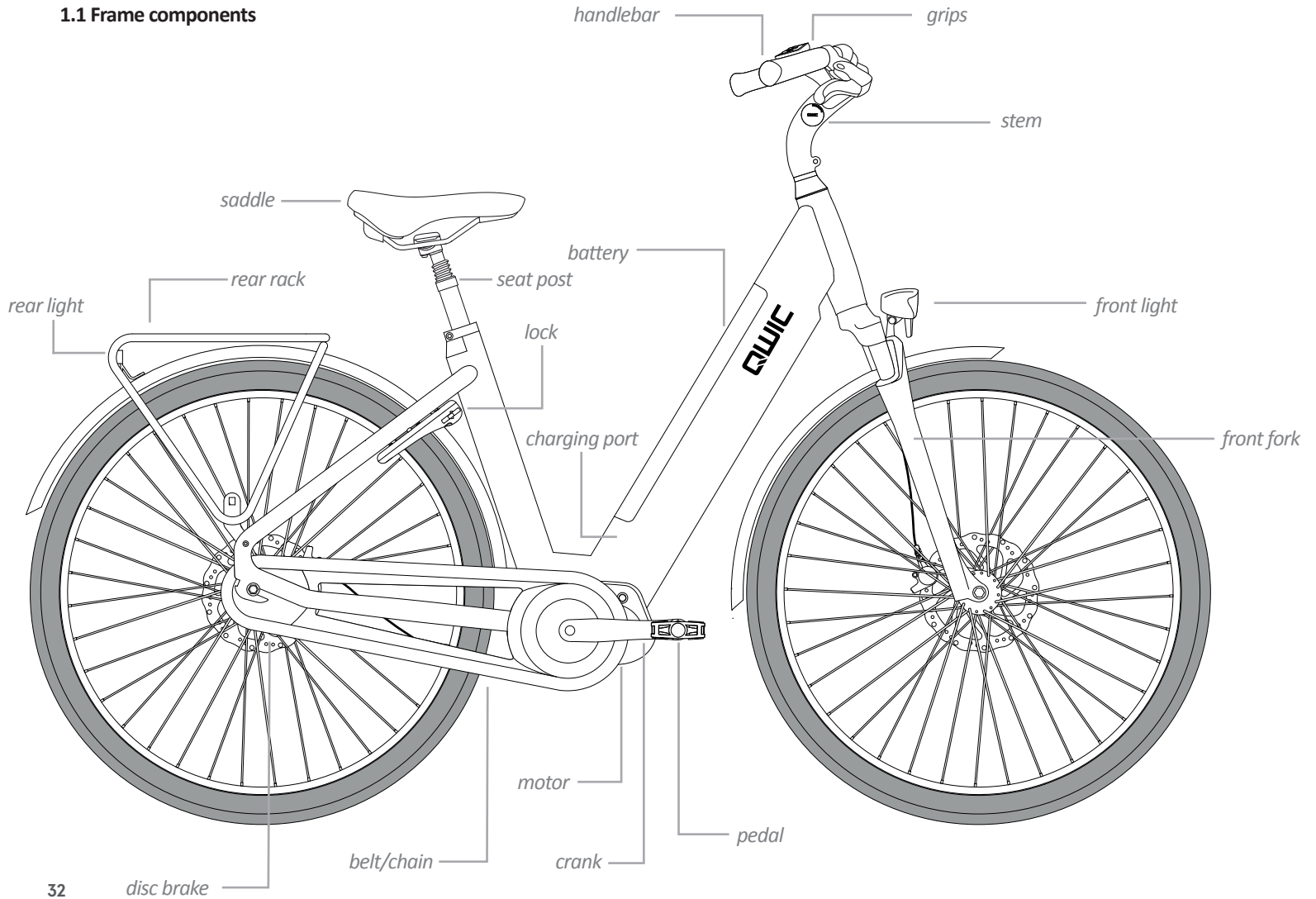

SOON YOU WILL REALIZE THAT THIS E-BIKE IS NOT A CONVENTIONAL ONE, BUT ONE THAT HAS MANY SPECIAL FEATURES. LET'S START WITH THE BASICS.

1.1. Pedal assistance

The e-bike is equipped with electric pedal assistance. It will help you to get around with ease. Based on your speed and the amount of force you deliver on the pedals the motor will assist you in your efforts. This results in an easy start when accelerating from stand and steady assistance throughout your journey.

- >> Due to the powerful support of the motor you will be able reach high speeds faster than usual. To get used to this, we advise to use the e-bike in a familiar setting without too much traffic around when driving it for the first time.
- >> When you start biking, be aware of the assistance that will instantly be provided by the motor. We advise to use the lowest power level when driving off.
- >> When switching off pedal assistance the e-bike can still be used just like a regular bike. However, be aware that the lights of the e-bike will not work when driving around without a battery inserted.

 *Switch off the assistance when you step off the bicycle. Never walk with assistance enabled.*

1.2. Assistance profiles and power levels

The assistance provided by the motor can be adjusted to your needs. Depending on the type of display on your e-bike, several power level settings are available. By selecting a power level that offers less support you will be able to drive longer distances on a single battery charge, while a higher support profile will provide you with more power to climb that big hill.

- >> The amount of pedal assistance depends on the cycling speed, the current assistance profile and the amount of charge in your battery.
- >> The support of the motor is regulated by the legal speed limitations. When this limit is reached, the motor will gradually stop offering support. Pedelecs are allowed to offer support up to 25 km/h (15½ mph) in the EU.

 *Please note: a more powerful assistance profile will result in a lower range.*

BEFORE TAKING OFF FOR A DRIVE, THERE ARE FEW THINGS TO BE DONE TO GET YOU UP AND RUNNING.

2.1. Register your bike

The Vehicle Identification Number (VIN) is used to register and identify your e-bike and can also be used for warranty purposes. It can be found on the bottom side of the e-bike just behind the front fork. The number is listed below the barcode. By registering your bike you can stay up to date with the latest news and we will keep you informed when your bike might need service. You can also be invited for special QWIC events and to give us your opinion as real QWIC ambassadors.

You can register at: qwic.nl/my-qwic/

For future reference we recommend writing down your VIN number on page 2 of this manual. We advise to list down your key number and date of purchase as well in case of loss or theft of your keys or bicycle.



Example of a VIN #

2.2. Adjusting the saddle

Your saddle height can be adjusted by inserting an Allen key into point A. Make sure you don't exceed the maximum saddle height. To find the correct height, sit on the saddle and rest your foot on the pedal (in the lowest position). In this position, your knee should be slightly bend. If you are able to reach the ground with your foot flat on the floor, your saddle is too low.

The angle and horizontal position of your saddle can be adjusted by inserting the Allen key into Point B. If something is unclear or you need assistance, please do not hesitate to ask your dealer for advice.

 *If you can rest your feet flat on the ground while sitting on your saddle, you should raise it.*

 *Do not forget to tighten the bolts and make sure that your seat is firmly locked in place after making adjustments!*

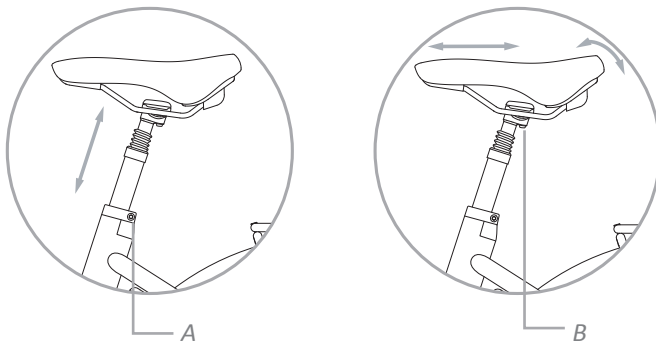

2.3. Adjust the handlebars

You can turn the stem by lightly loosening bolt C. After making adjustments, re-tighten the bolt. The handlebar can also be rotated according to your needs. Loosen the bolt indicated with D, re-position the handlebar and re-tighten the bolts.

Please note that a (very) large distance between the saddle and the handlebar can result in neck-, back-, and shoulder pain. We recommend that you consult your dealer for a proper setup of all components on your e-bike.

2.4. Adjusting the grips

To adjust the position of the grips to your liking, loosen the screws E on both sides as indicated below with an Allen key. You can now adjust the grips simply by rotating them.

 *Do not forget to securely tighten the bolts after adjusting your handlebar and grips.*

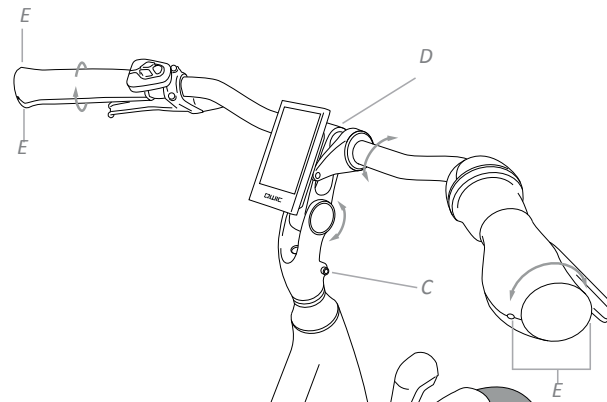

2.5. Charging the battery

Charging your battery can be done with the battery still inserted in the e-bike or when it is removed from it. To charge the battery, use the dedicated charger that comes with your e-bike.

In-bike charging

To start charging the battery while it is inserted in the e-bike, simply insert the charge plug through the rubber seal on the left side of your bike.

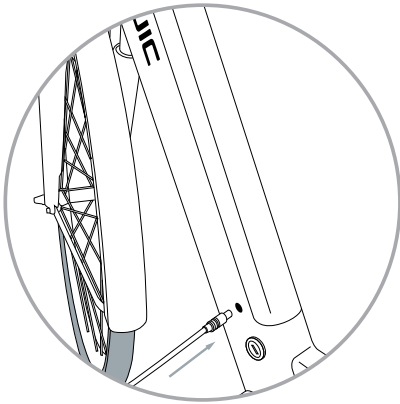

 *Always connect the charging plug before connecting to mains.*

 *More detailed information regarding your battery and charger can be found on page 42.*

Off-bike charging

First, remove the battery from the e-bike. Unlock it by turning the key in the battery keyhole and the bike will automatically spring out of place. Be aware for frame damage when removing the battery.

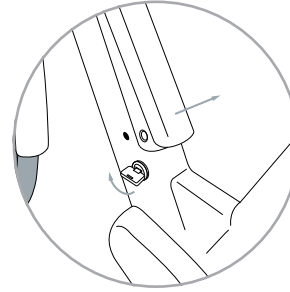

To start charging, insert the charging plug into the battery socket. Connect the charging plug first before connecting to mains.

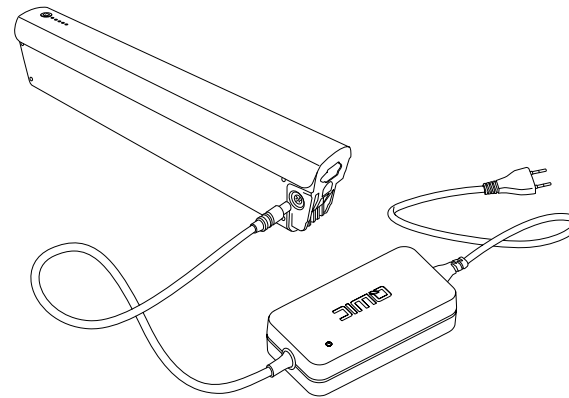

YOU ARE NOW ALMOST READY TO GO!

LEARN MORE ABOUT ALL FEATURES AND SETTINGS OF THE E-BIKE,
HOW TO PERFORM BASIC MAINTENANCE AND GET THE MOST FROM YOUR BIKE IN THE
FOLLOWING SECTIONS.

3.1 LCD Console

The display will only switch on if the battery is inserted in the bike and if the battery is switched on. Press the 'ON/ OFF & STATUS' button on the battery.

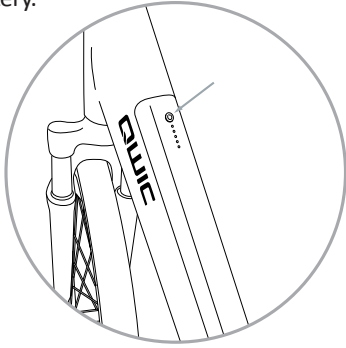

Functions & Controls

The LCD console is an easy to use display with integrated buttons. Switch the display on by pressing the 'ON / OFF' button.

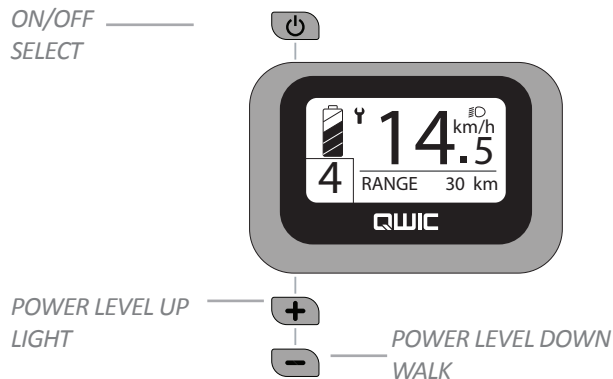

Selection field

You can toggle through the functions of the selection field by briefly pressing ' ON / OFF '

- RANGE:** An estimation of the amount of km you can still drive
- TRIP DIST:** The distance you covered since last trip
- TRIP TIME:** The time the display is turned on since last reset
- ODO:** Total distance
- MAX SPEED:** Maximum reached speed since last reset
- AVG SPEED:** Trip distance * Trip time
- POWER:** The amount of power the motor is currently using in Watt
- CALORY:** An estimation of calories burnt in kCal

Lighting

Can be turned on/off by pressing ' + ' for 2 seconds. Remember that if your bike runs out of battery your lights will also stop working

Battery indication

The status of your remaining battery capacity in 5 blocks of 20%. If the battery gets below 5%, the first block will start blinking and you can start noticing loss of support.

Power assist levels

The bike is fitted with 5 power levels . Toggle between them with ' + ' / ' - ' Your dealer can also set your display to 3 or 9 levels if desired. This won't affect the max. support power, but increases or decreases the amount of steps between min. and max. support power The higher the power level, the stronger the motor assistance. In power level 0 the motor gives no assistance but you can use the display of the bike. Please note that the battery runs out of power faster when using a high power level than with a low power level. The highest level is very powerful and only meant for hills, slopes and tough circumstances.

Walk assist 

Your bike can support you up an inclination when you are walking next to it. Press ' - ' a couple of times until the walk symbol appears. After that keep ' - ' pressed to activate the walk assist.

Trip reset

Trip reset can only be done in the menu. Press ' + ' / ' - ' simultaneously for 2 seconds to get in the menu. The first option is 'trip reset'. Press ' ON \ OFF ' to confirm. Press ' + ' to toggle to 'YES'. Press ' ON \ OFF ' to confirm and reset your trip data.

 *Range is always an estimation and it is based on the usage of your last few kilometers just like in your car. If your situation changes (i.e. you are driving uphill where you were driving downhill before) the range can decrease or increase more or less than the actual kilometers driven. It is advised to familiarize yourself with the accuracy of this function and always keep an eye out on your battery level.*

 *More settings can be done in the menu. Not all are explained in this manual, as some settings requires the expertise of your dealer. Your dealer can provide you with more information of these settings if needed.*

3.2 TFT Center Colour Display

The display will only switch on if the battery is inserted in the bike and if the battery is switched on. Press the 'ON/ OFF & STATUS' button on the battery.

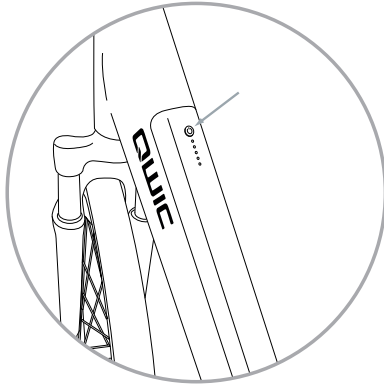

Functions & Controls

The colour LCD display is a sophisticated center display with a lot of functions. Switch the display on by pressing the 'ON / OFF' button.

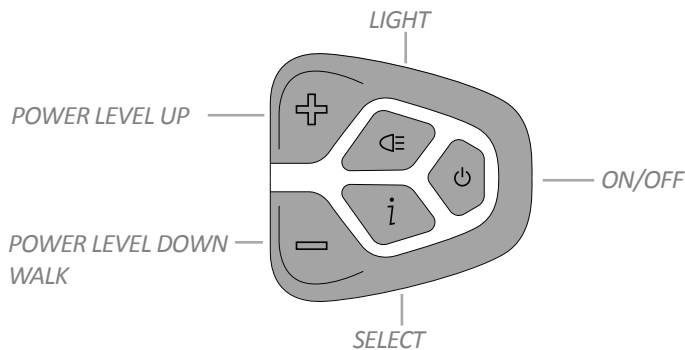

Selection field

You can toggle through the functions of the selection field by briefly pressing 'i'.

- RANGE:** An estimation of the amount of km you can still drive
- TRIP DIST:** The distance you covered since last trip
- TRIP TIME:** The time the display is turned on since last reset
- ODO:** Total distance
- MAX SPEED:** Maximum reached speed since last reset
- AVG SPEED:** Trip distance * Trip time
- POWER:** The amount of power the motor is currently using in Watt
- CALORY:** An estimation of calories burnt in kCal

Clock

Shows the current time (can be set in menu).

USB port

Your display is fitted with a USB charge port. If you attach your device the display will show  to indicate it is charging. The maximum output is 500mAh.

Lighting

Can be turned on/off by pressing 'LIGHT' for 2 seconds. Your bike is also fitted with a light sensor which can automatically turn on your light. If you press 'LIGHT' manually one time the light sensor will not automatically turn your light on/off anymore, until you restart the display. The sensitivity of the sensor can be set in the menu. Remember that if your bike runs out of battery your lights will also stop working.

Power assist levels 

The bike is fitted with 5 power levels. Toggle between them with '+' / '-' Your dealer can also set your display to 3 or 9 levels if desired. This won't affect the max. support power, but increases or decreases the amount of steps between min. and max. support power. The higher the power level, the stronger the motor assistance. In power level 0 the motor gives no assistance but you can use the display of the bike. Please note that the battery runs out of power faster when using a high power level than with a low power level. The highest level is very powerful and only meant for hills, slopes and tough circumstances.

Walk assist

Your bike can support you up an inclination when you are walking next to it. Press '-' a couple of times until the walk symbol appears. After that keep '-' pressed to activate the walk assist.

Trip reset

Trip reset can only be done in the menu. Press 'i' quickly 2 times to get in the menu. Scroll down with '-' to 'trip reset'. Press 'i' to confirm. Press '+' to toggle to 'YES'. Press 'i' to confirm and reset your trip data.

Password

Your bike has the possibility to be electronically locked with a password. Please do so with careful instructions from your dealer. Not doing this correctly can lock the bike from being used.

 *Range is always an estimation and it is based on the usage of your last few kilometers just like in your car. If your situation changes (i.e. you are driving uphill where you were driving downhill before) the range can decrease or increase more or less than the actual kilometers driven. It is advised to familiarize yourself with the accuracy of this function and always keep an eye out on your battery level.*

 *More settings can be done in the menu. Not all are explained in this manual, as some settings require the expertise of your dealer. Your dealer can provide you with more information of these settings if needed.*

TOGETHER WITH THE MOTOR, THE BATTERY CAN BE CONSIDERED THE HEART OF YOUR E-BIKE.
THIS SECTION SHOWS YOU HOW TO USE AND MAINTAIN IT WELL.

4.1. Placing and removing the battery

When taking out the battery from the frame, be aware of the weight and watch out for frame damage.. When inserting the battery in the frame, make sure your battery is aligned properly to avoid any contact issues. You will hear a "clicking" sound when lowering the battery in place letting you know that the battery is positioned and locked correctly.

 *If you encounter any problem when placing the battery, check the troubleshooting tips on page 54.*

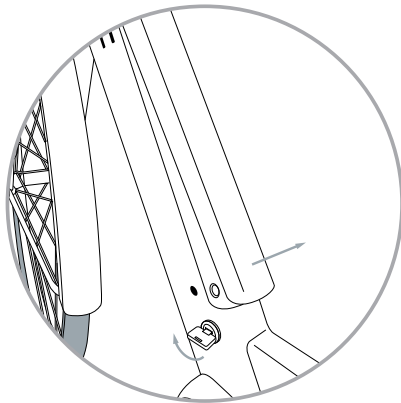

4.2. Charging your battery

As mentioned in the first section of this manual, several charging options are available for your e-bike. Depending on the way you use and store your bike on a regular basis, you will find your ideal charging solution(s) in the table below.

Options	characteristics
In-bike charging	<ul style="list-style-type: none"> • No need to remove battery • Ideal if you park your e-bike in a garage/shed that has electricity nearby
Off-bike charging	<ul style="list-style-type: none"> • Facilitates charging on the go (office, when travelling etc.) • ideal if you park your e-bike outside

The average charge duration will be:

417 Wh: 5½ hours (empty up to ~95% charge)

540 Wh: 6½ hours (empty up to ~95% charge)

4.3 Charging essentials

In the table below we listed some information on how to best charge your battery, divided into key essentials and tips.

Key essentials

Don't charge your battery in sub-zero temperatures. If you have a non-heated shed, please take the battery out of the e-bike and recharge it indoors.

Don't charge the battery in direct sunlight. Make sure that the environment temperature is below 40 °C.

Always charge the battery in a dry and well-ventilated area.

Tips

First insert the charging plug into the e-bike or battery socket before connecting the charger the mains. Don't forget to disconnect your charger when not in use. Disconnect the (travel) charger from both battery and socket when the battery is full.

It is normal for any charger or battery to get warm during charging, so do not cover them up with anything while charging.

Keep your charger clear. Unplug the power cord and clean the charger with a dry cloth to remove dust and dirt. The charger cannot be self-repaired in case of any defects or damages. Please contact your dealer regarding this matter.

 *Ignoring the key essentials can destroy you battery quickly. A damaged battery send for warranty will be investigated for such misuse. Extensive signs of misuse may void warranty. Please contact your dealer or go to our website qwic.eu/battery for more information*

4.4. LED indicators

While charging the battery the LED indicator on the travel charger will provide the following visual information about the state of charge.

Function	LED status
No battery present	Green
Battery fully charged	Green
Battery charging	Red

On the top side of the battery, you will find a battery indicator and a status button. When connected to the charger, the indicator displays the charging status as follows:

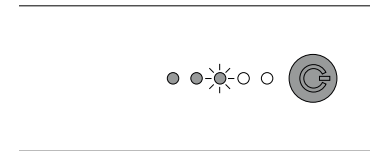

Charged between 40%-59%

If no charger is connected, shortly pressing the status button will light up the LEDs and inform you about the current state of charge.

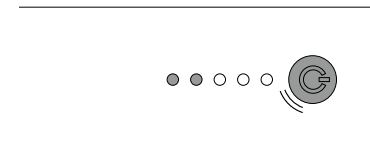

Charged between 20%-39%

4.5. Battery usage and storage

Using and storing your battery in a proper way is very important to maintain good battery health. Please find our key essentials and tips on battery maintenance to get the most out of it over the coming years.

Key essentials

Immediately charge your battery after you have driven it empty. A battery without charge can be damaged in days

Charge your battery from time to time, also during winter or when you don't necessarily use it. A battery will need a charge every 3 months minimum, but we advise to charge it every month.

When transporting your bike outside the car, please check the maximum weight of the carrier. If needed remove the battery and cover the bike.

Tips

To increase battery lifespan, we recommend to drive it (almost) empty and charge it back to full rather than partially recharging it every time you used the e-bike.

If you are not using the battery for a while, try to store the battery with approximately 50% charge (2-3 bars) left, if possible at 10-15 degrees. Try to charge it every month. If you are in the possession of a charger station, hibernation mode can be used to automatically keep your battery at 50% charge.

 *Ignoring the key essentials can destroy your battery quickly. A damaged battery sent for warranty will be investigated for such misuse. Extensive signs of misuse may void warranty. Please contact your dealer or go to our website qwic.nl/accu for more information.*

 *The electric system will use (very little) energy when turned off. It is advised to remove the battery from the bike if the bike is not used for a longer time.*

 *The battery is sealed and therefore resistant to rain. However, do not expose the battery to excess amounts of water.*

4.6. Range

The total distance that you can travel on a single battery charge is called the range. The range depends on the capacity of the battery and the energy consumption of the motor. The exact range of your bike is hard to predict due to many variables that influence it. The average estimated range that you can expect is displayed in below table:

Premium i	Level 1	Level 3	Level 5
400 Wh	70 - 140 km	50 - 90 km	30 - 45 km
540 Wh	90 - 180 km	60 - 120 km	40 - 60 km

 *Our tests have been carried out on flat terrain, at temperatures of approximately 20 °C, at an average speed of 20 km/h with a driver having a weight of approximately 75 kg.*

If you are experiencing reduced range compared to the values above keep the following in mind:

Power level and own input

The higher the power level, the more support the bike gives you, the more energy you are using, and the lower your range will be. Next to that your own input can increase or decrease your overall range. Even 2 people with the same bike in the same setting and comparable physical features can have completely different ranges dependent on your own input. In general; the lighter the biking seems to go, the less input you provide, the more energy the system is using.

Stopping and starting

Traffic lights will decrease your range significantly. Accelerating the e-bike from stillstand consumes a relatively large amount of energy and drains the battery faster.

Single long journey vs multiple short journeys

From our experience, a single long journey will consume less energy compared to multiple shorter trips due to the continuity of the trip.

Weight

The total mass on the bike decreases your range exponentially. For example, adding 10 kg of groceries can result in a 10% decrease in range.

RPM/input

Your pedaling rate, or Rotations Per Minute (RPM) influences the range of the battery. In general, a higher RPM results in more range, so remember to switch into lower gears as much as possible when accelerating or climbing a hill. Think of shifting down like in a car, where you would not be able to drive away in a higher gearing.

Tire pressure

Tire pressure plays an important role in battery range. When driving an e-bike, you will not notice that your tires slowly deflate as the motor will compensate for this. However, deflated tires will greatly decrease your range. You can find the minimum and maximum allowed tire pressure on the sides of your tire and set the pressure according to your preference. Remember to inflate your tires every two weeks.

Environmental influences

Cold temperatures have a noticeable effect on battery range. The battery capacity is measured at around 25 °C and will (temporarily) decrease when it is colder. At 0 °C a fully charged battery only holds 70% of its maximum capacity and at -10 °C this can even drop to 50%. Take into account that your battery might also shut down faster in winter.

Seating position

A taller person or a more upright seating position will create more drag. Especially on higher speeds air resistance will decrease your range significantly.

Effects such as wind, rain or off-road terrain etc. can decrease your range even more.

 *Your bike is fitted with a power meter and with this you can see how much energy your motor is currently using. You can use this to see what effect a lower gearing and head wind can have on your usage without you even noticing. Try to get the usage down as far as possible to get as far as possible!*

 *At QWIC we try very hard to keep our range estimation as accurate as possible. However, because of so many factors it is very difficult to predict. We advise to drive the battery near empty a few times in different circumstances and power levels to familiarize yourself with the batteries potential in combination with your driving behavior to learn your personal maximum range.*

4.7. Battery Lifespan

The lifespan of the battery depends on how and how much you have used it. If you make apply the tips and tricks in this manual you can easily enjoy your battery for years. Keep in mind however that batteries will always degrade with use. A decrease between 5-15% per year is considered normal.

The battery pack can, under ideal conditions, be fully charged and discharged around 1000 to 1500 times, whereby its performance will slowly decline with (intensive) usage. When the life-expectancy of the battery has been reached, it could be in need for a replacement.

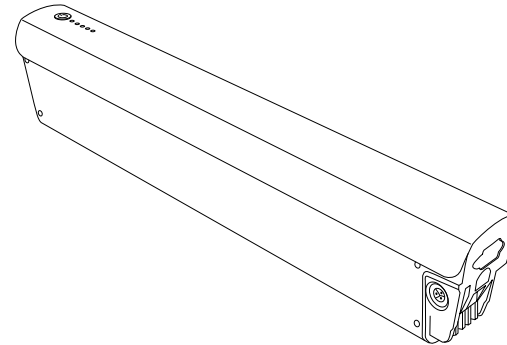

BATTERIES, CHARGERS, ACCESSORIES AND PACKAGING
MUST BE RECYCLED IN AN ENVIRONMENTALLY RESPONSIBLE MANNER.

DO NOT DISPOSE OF THEM WITH HOUSEHOLD WASTE,
BUT HAND THEM IN AT THE DESIGNATED DISPOSABLE LOCATIONS OF THE MUNICIPALITY.
YOUR DEALER CAN ALSO HELP YOU TO DISPOSE YOUR BATTERY SAFELY.

5.1. Lights

You can easily switch the lights on and off by pressing the appropriate button on the controller as shown below.

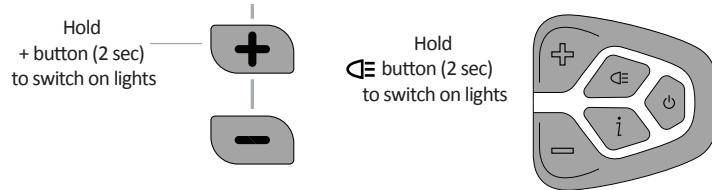

The colour TFT display also has a light sensor. The sensitivity of the light sensor can be set by your dealer. If you manually turn your light on or off, the light will not turn on automatically anymore until you restart your display.

5.2. Brakes

To prevent any surprises while driving, please familiarize yourself which brake lever operates which brake (front and rear). It is important to never apply any grease or cleaning agents on braking pads or rotors as it can cause noise while braking and diminish braking functionality.

Hydraulic Disc brakes

Disc brakes combine high braking power with a high level of control. The brake pads of the hydraulic disc brakes can be adjusted by slightly loosening the hexbolts of the caliper mount. Center the caliper while pulling the brake levers firmly. Tighten the screws firmly while keeping pressure to the lever. If this fails consult an expert.

Burn-in procedure

Disc brakes from Shimano require a burn-in procedure. By not doing the burn-in procedure you will not reach the full stopping-potential of the

brakes. Moreover there is a change the brake pads can squeak while braking. If you have problems with squeaking brakes replace your brake pads, clean your disc appropriately and redo the burn-in procedure.

Burn-in requires a dry and clean environment. Accelerate to 20km/h and gradually brake on 1 brake until standstill. Repeat 20 times for front and rear brake separately.

 We advise to familiarize yourself gradually with the full stopping potential of your bike. In that way you are preparing yourself for an eventual emergency stop without losing control of your bike.

 A full stop on a front- or rear-brake alone could potentially make you loose control of your bike. Always make use of both brakes simultaneously. For very strong braking keep your arms straight and your weight back to counteract potential tilting of the bike.

5.3. Gears

Shimano gear hubs

The Premium MN7 is equipped with a Shimano Nexus 7 gear hub. It is a 7 gear, low maintenance hub that provides you with a gear ratio of 240%. You can easily change gears by rotating the gear shifter.

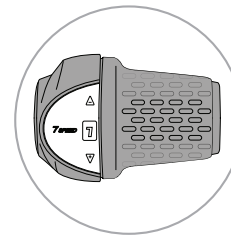

Shimano derailleur

The Premium MD9 is fitted with a Shimano Acera 9 derailleur with a Rapidfire shifter. You can easily change gears with pressing the appropriate lever with your thumb and index finger.

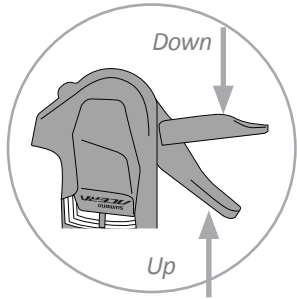

 With a derailleur bike you cannot shift while standing still. Familiarize yourself with gearing down before you are completely at a standstill

 A derailleur bike generally needs more maintenance than a closed gear hub. Ask your dealer for a fitting maintenance plan

Gearsensor

Normally gears can handle high power, but not while shifting. Normally it is advised to hold your pedals still while shifting but we understand that is not always comfortable. Therefore QWIC installed a gearsensor in your bike. This sensor checks if you are changing gears, and if you do, will stop motor support for <math><0.5\text{sec}</math>. You can feel a minimal stop in support while driving and the gears have time to fall into place.

 This could take some getting used to, but if there was no gearsensor installed your gears could be worn/defective within months due to the powerful midmotor, and you don't have to think about stopping while shifting anymore

5.4 Front fork

The e-bike is equipped with a suspension fork that has lock-out functionality. To temporarily switch off the suspension in the fork, for example when cycling at high speeds, you can turn the speed lock button located on the right side of the fork clockwise. This will increase the efficiency of the e-bike at the expense of comfort.

If the frontfork is too stiff or too loose for your weight, your dealer can help you finding the correct preload adjustment. The preload adjustment is located on the left side of the frontfork underneath the plastic cap.

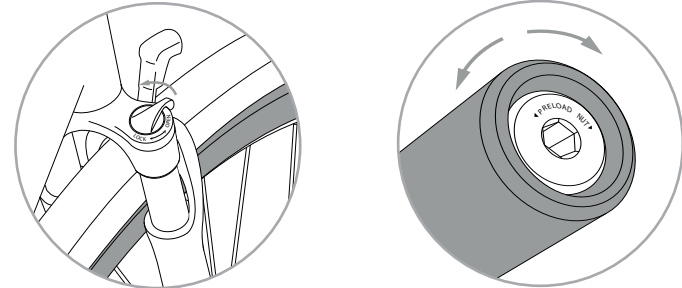

5.5. Seatpost suspension

It is also possible to adjust the preload of the seatpost suspension. First loosen the seat clamp and take the seatpost out of the frame. The silver bus on the bottom side of the seatpost can be rotated in the black outer tube to adjust the suspension. Use an allen key and rotate clockwise to tighten the suspension or rotate counterclockwise to loosen the suspension.

 Please make sure that the silver bus never protrudes the edge of the black outer tube. If the silver bus is loosened too far, it can break loose due to pressure from the spring.

5.6. Belt drive

The Premium MN7 Belt is equipped with a belt drive. A belt drive is very suitable for the powerful e-bike motors such as the Bafang mid motor that is installed in this e-bike. Belt drives are quiet, very durable and easy to maintain because of their stable tension throughout their use. A properly installed and used belt can last up to 25.000 km without the need for maintenance or replacement.

Maintenance

As you do not need to lubricate a belt, it is a lot cleaner compared to a chain. As a result, no chain guard is needed when using a belt drive. If needed, you can clean the belt with water. Do not use a high-pressure cleaner, as this could cause damage to other parts of the bicycle.

Belt tension

Proper belt tension is key to optimal performance. If the belt is too tight, it can cause drag and damage the hub. If the belt is too loose it can skip teeth and slip. If you notice either of those two effects, the belt tension should be adjusted. Contact your dealer to get your belt checked.

 *In case any teeth are broken or other signs of damage from the belt, please contact your dealer directly.*

 *Changing and tensioning a belt requires training and special tools. Let this be done by an expert alone.*

5.7. Tires and preferred pressure

The tires on your bike are suitable for almost all types of terrain, with good grip on wet asphalt as well. Tire pressure has a large influence on the range of your battery and the comfort of your ride. It is advisable to always keep your tires at the right pressure, which is indicated on the sides of the tire. As a reference, you should be able to slightly compress the side of the tire with your thumb when pressing firmly.

 *Check your tire pressure every 2-4 weeks.*

5.8. Rear carrier

Your QWIC Premium e-bike has a custom designed rear carrier. The carrier is approved for carrying loads up to 25 kg. It can support most bicycle bags and baskets by means of the integrated MIK system. The carrier also supports a variety of child seats. Ask your dealer for an overview of compatible products or take a look at Mik-Click.com

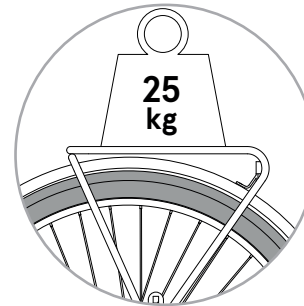

MIK
MOUNTING . IS . KEY

TO PROLONG THE LIFESPAN OF YOUR BIKE, QWIC ADVISES YOU TO PERFORM SOME BASIC MAINTENANCE YOURSELF NEXT TO SCHEDULING CHECK-UPS AT YOUR DEALER ON A REGULAR BASIS.

6.1 Maintenance

QWIC advises you to schedule a major check-up for your e-bike at least once a year. The first maintenance check-up is recommended after driving 250 km or 3 months after purchase. Performing a check-up on regular basis will decrease the possibility of unnecessary damage to the bike and lowers the amount of money spend on repairs.

You can keep your bicycle in a good shape by doing some basic maintenance yourself, and in the next sections we will provide you with some tips in doing so.

 *Don't ignore the first service check-up. Parts as cables and spokes will stretch after first use. i.e. Not retensioning spokes at first service can result in spoke-breakage.*

Cleaning

To make your bike look like new again, you can clean the it with lukewarm water and a soft brush. Cleaning the bike on a regular basis will also prolong the lifetime of the product. Please refrain from using large amounts of water near the electronics and the battery (compartment). When cleaning the bicycle it is best to remove the battery.

 *Don't use a high-pressure water beam to clean the bicycle. A too powerful beam of water can damage the electronics of the bike. Water damage voids warranty.*

Treatment

Next to the regular cleaning of the bike, we advise you to grease uncoated metal components (such as the front fork, pedals etc.) with acid-free Vaseline (spray) to prevent oxidation and rust. Rotating parts, such as the chain, chainwheels and axes need grease or oil on a regular basis as well. You can consult your dealer in helping you with this.

 *If your bike has a belt drive, do not grease the belt. It is intended to run without any grease. Instead, clean your belt regularly with lukewarm water.*

Please find below some quick tips and tricks to maintain your e-bike:

- >> Take care that there will be no dirt in between the motion sensor and the rotating part. You can clean it with water and a sponge when dirty
- >> Check the tire tension and tire profile
- >> Check for wear and tear on the brakes and brake pads, replace or adjust them if needed
- >> Check the spoke tension, visit your dealer when you notice that spokes are bend or the wheel is damaged
- >> Maintain all rotating and (electrical) connection parts with acid-free Vaseline (spray)

6.2. General maintenance

For major check-ups or in case your bike needs urgent repairs, please visit your dealer. Below you can find an overview of some checkups you can perform weekly or monthly to keep everything running smoothly.

Once a week

- >> Does the pedal assistance function properly?
- >> Do all the gears shift smoothly?
- >> Is the chain properly tensioned?
- >> Are both brakes still working properly?
- >> Is your saddle positioned at the right height? Do you still sit in a comfortable way?
- >> Is the handlebar set to a comfortable position and aligned perpendicular to the front wheel?
- >> Are there any broken spokes?
- >> Are the tires pressurized according to their specifications? Is there still enough profile on the tires to ensure enough grip?
- >> Do the lights still work? Is the headlight positioned correctly? Are the surfaces of the reflectors on the e-bike and on the sides of the tires clean and visible?

Once a month

- >> Does the e-bike need to be cleaned?
- >> Is there any visible damage dealt to the e-bike?
- >> Is the kickstand well fixated? Does it function properly and is it greased?
- >> Are the bolts and screws on the brakes still tightened? Is there any wear and tear visible on cables, brakes or tires?
- >> Does the e-bike make unfamiliar noise when driving?
- >> Are the seat post and the stem positioned and tightened properly?
- >> Are the seat post and stem well-greased (using acid-free Vaseline)?
- >> Is there any slack in the bearings on the front fork?
- >> Are all bolts, nuts and other small metal parts well greased?
- >> Does the lock run smoothly and is it greased?
- >> Is the bell properly working? Is it mounted at the right position?
- >> Are both the pedals greased properly?



Always go for a test drive after performing maintenance.

6.3. Major maintenance

We suggest scheduling minor maintenance sessions every 3 months and major maintenance once a year with your dealer. To get an idea of what your dealer might have to look into, we listed the following items:

Every 3 months

- >> Checking the rims and tires (dents in the rims, spoke tension, tire pressure, tire profile)
- >> Tighten all mounting parts / bolts and nuts if necessary
- >> Checking the brakes for wear and tear, adjust the cable tension and check the brake functionality
- >> Checking the headset for slack, check the stem and adjust where necessary
- >> Clean the chain and tension it when required. Lubricate the chain.
- >> Checking the electrical system: fully charge the battery, clean the motion sensor. Maintaining contact points such as the battery contacts with acid-free Vaseline
- >> Checking the complete drive train of the e-bike for any malfunctioning components

Once a year

- >> Disassemble, degrease, lubricate and re-assemble the following parts:
 - chain and cassette
 - hubs
 - bottom bracket
 - gear and brake cables
 - headset
 - stem
 - seat post
- >> Check and lubricate:
 - gears and shifter
 - brakes and levers
 - lock
 - kick stand
- >> Check the spoke tension (and adjust if needed)
- >> Check and re-align the tires. Adjust the tire pressure
- >> Check the cranks and pedals and adjust if needed
- >> Check the functioning of all lights and reflectors
- >> Check the saddle (damage, padding)
- >> Provide the e-bike with a protective (wax) layer
- >> Test drive the e-bike to check all functionality

Problem	Answer
My e-bike does not switch on	Check if the battery is inserted correctly, by removing it and placing it back in. Check if the battery is fully charged. Check if any visible cables are not connected. If the problem persists, please contact your dealer.
The lights are not switching on	If any of the lights don't switch on, please switch off your e-bike and switch it on again (if needed, take out the battery shortly). Check if any light cable could be disconnected or cut. If the problem persists, please check with your dealer. In the meantime, please install a temporary light. Remember, safety first!
My battery suddenly shuts down while cycling	If your battery level is below 15% , it may not be able to deliver full support. If you request full power it might drop fast in voltage and temporarily shut down for security purposes. You can turn on the bike at a later moment, it is advised to use a lower power level to get home and charge the battery again
The battery cannot be inserted or taken out of the e-bike	Check if the battery slot and the battery are free from dirt and if not, remove it. Try rotating the key in the lock while gently pushing the battery in the correct position, until you hear a clicking sound. To remove the battery, please rotate the key in the lock while gently pushing the battery slightly inward until it springs out. Always make sure that you grease the lock and movable parts with acid-free Vaseline from time to time.
The charger doesn't work	Please check that the plug is inserted correctly. Please check if the power source is working. Please detach the cable and attach again. If the problem subsists, please contact your dealer.

Problem	Answer
The LED indicator on the battery does not light up during charging	Check whether the charger is connected to a (working) mains connection. Check that all plugs are properly connected and if necessary, connect them again. A permanently lit red indicator (with a fully charged battery) indicates an issue with the battery. Disconnect the charger from the mains for a few minutes and try recharging. If this does not solve the problems, please contact your dealer for support.
The display shows no information	If you switch on the e-bike and the display doesn't show information, please check if the speed sensor is clean from dust or dirt. Also check that the battery is inserted correctly. When the problem persists, please check with your dealer.
My screen displays an error code	Please refer to the error codes section in this manual (7.2).
I noticed an error code on my display, but is not long visible	The occurring error is not persistent. There is no need to contact your dealer immediately and the error will likely be found and solved during your next maintenance check as the display has a memory to save error's, so notify your dealer
While pedaling, I hardly get any assistance	The motor has a torque sensor and supplies assistance accordingly to the applied force. If you do not supply a sufficient amount of force on your pedals, you won't get assistance. If you feel that you are applying force but still no assistance, contact your dealer.

7.2 Warnings

Your bike is equipped with a self-diagnosis tool to identify potential issues early on. In case an error has been reported by the system the maintenance symbol on the display will light up. It will be accompanied by an error code in the journey data field (located in the bottom right corner). Using the bike while an error is displayed will not harm the bike. The most frequently occurring errors can quite often be solved by yourself:

Error code	Answer
Code 21 Speedsensor error	The speed is monitored by a small magnet on the rear wheel and a sensor on the frame. Please check if the magnet is aligned well with the round black sensor.
Code 7 Battery connection error	Check if the battery is connected properly. Remove and reconnect the battery if necessary.
Code 10, 11 High temperature motor	Your e-bike is running hot. Please let it cool down a little bit before continuing your journey. On a very steep hill or with heavy load put the bike in a lower power level. Contact your dealer if this problem persists in normal driving conditions

It is possible that other errors are detected in the system, or that the above instructions do not help. In this case, please contact your dealer.

8.1 Warranty

The frame comes with a 5-year warranty by default. For electrical components and the battery, we offer a 2-year warranty.

The warranty terms and conditions can be found on our website.

 For optimal support we ask you to fill out the warranty card at: www.qwic.nl/garantiekaart

 *Improper use of the bike can put yourself and others at risk. With improper use, warranty will expire as well.*

 *Do not use any other battery with your e-bike than the one provided by QWIC.*

 *Maintenance check-ups for you e-bike you can always be requested from your QWIC dealer.*

 *By replacing type-approved components with different models, the type-approval is cancelled for the entire bike. Only allow your dealer to replace components on your bike.*

Colophon

Manual electric bicycles

QWIC reserves the right to make changes in specifications and / or prices without notice. This manual has been compiled with great care. QWIC cannot be held responsible for any inaccuracies whatsoever.

 *Your bike may differ from the illustrations in this manual.*

Publishers & copyright ©: QWIC, Amsterdam

INDEX:

NEDERLANDS – PAGINA 5

ENGLISH – PAGE 31

DEUTSCH – SEITE 57

Herzlichen Glückwunsch!

Sie sind soeben stolzer Besitzer eines QWIC-Elektrofahrrads geworden. Wahrscheinlich ist das Einzige, was Sie jetzt tun möchten, aufs Fahrrad zu steigen und loszufahren! Bevor Sie auf Ihren Sattel springen, empfehlen wir Ihnen, sich einen Moment Zeit zu nehmen, um dieses Handbuch durchzulesen. Es zeigt Ihnen alles, was Sie für viele unbeschwerte Radtouren benötigen.

Möchten Sie mehr erfahren?

Für weitere Informationen und die neuesten Nachrichten besuchen Sie bitte unsere Website oder folgen Sie uns auf Facebook.

www.qwic.de | info@qwic.nl | www.facebook.com/qwicnl



Bitte bewahren Sie dieses Handbuch gut auf. Es sollte an jeden weitergegeben werden, der das Fahrrad benutzt oder Wartungsarbeiten daran ausführt.



Die vollständige CE Konformitätserklärung für dieses e-Bike finden Sie unter: <https://qwic.nl/handleidingen-qwic/>.

1. LERNEN SIE IHR E-BIKE KENNEN

- 1.1. E-Bike-Komponenten 58
- 1.2. Tretunterstützung 59
- 1.3. Unterstützungsprofile und Stufen 59

2. VOR DEM START

- 2.2. Registrieren Sie Ihr E-bike 60
- 2.3. Sattel einstellen 61
- 2.4. Stellen Sie den Lenker ein 61
- 2.5. Einstellen der Griffe 61
- 2.6. Akku laden 61

3. BEDIENELEMENTE & DISPLAY

- 3.1. LCD Konsole 64
- 3.2. TFT Farbdisplay 66

4. DER AKKU

- 4.1. Akku einlegen und entfernen 68
- 4.2. Aufladen des Akkus 68
- 4.3. Grundlegendes zum Aufladen 69
- 4.4. LED-Anzeigen 69
- 4.5. Gebrauch und Lagerung des Akkus 70
- 4.6. Reichweite 70
- 4.7. Akku-Lebensdauer 72
- 4.8. Abfallentsorgung 72

5. KOMPONENTEN

- 5.1. Beleuchtung 74
- 5.2. Bremsen 74
- 5.3. Gangschaltung 75
- 5.4. Vorderradgabel 75
- 5.5. Sattelstützenfederung 75
- 5.6. Riemenantrieb 76
- 5.7. Reifen und bevorzugter Druck 76
- 5.8. MIK Gepäckträger 76

6. PFLEGEN SIE IHR E-BIKE

- 6.1. Wartungschecks 77
- 6.2. Allgemeine Wartung 78
- 6.3. Umfangreiche Wartung 79

7. FEHLERSUCHE

- 7.1. Fehlersuche 80
- 7.2. Fehlercodes 81

8. GARANTIE

81

KOLOPHON

81

9. FAHRRADSPEZIFIKATIONEN

82

10. WARTUNGSPROTOKOLL

83

1.1 E-Bike-Komponenten

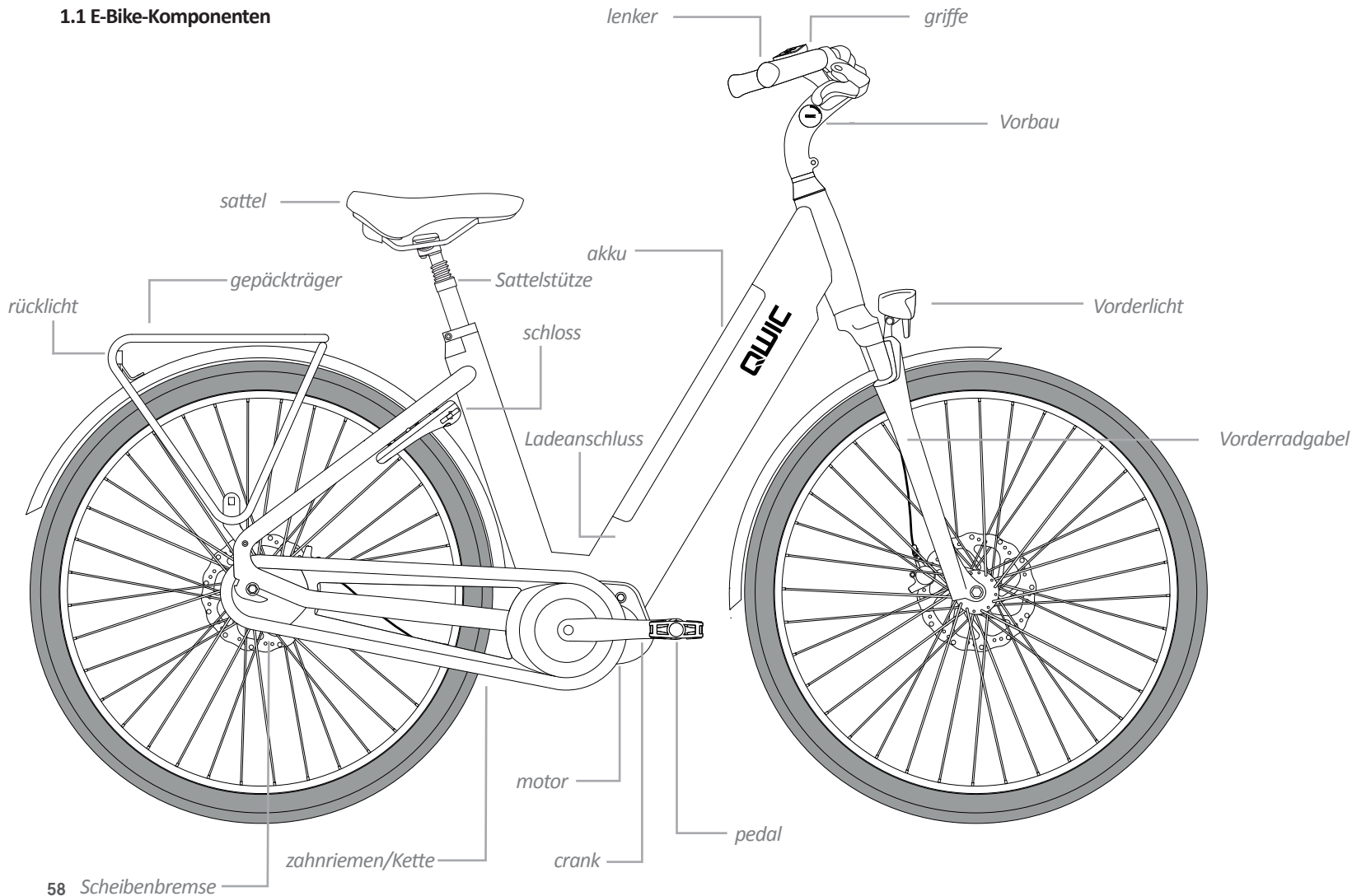

SCHON BALD WERDEN SIE FESTSTELLEN, DASS DIESES E-BIKE KEIN HERKÖMMLICHES IST, SONDERN VIELE BESONDERHEITEN AUFWEIST. FANGEN WIR MIT DEN GRUNDLAGEN AN

1.2. Tretunterstützung

Das E-Bike ist mit einer elektrischen Tretunterstützung ausgestattet. Diese wird Ihnen helfen, mühelos und bequem an Ihr Ziel zu kommen. Abhängig von Ihrer Geschwindigkeit und der Kraft, die Sie auf die Pedale ausüben, unterstützt Sie der Motor bei Ihren Anstrengungen. Dies führt zu einem einfachen Start beim Beschleunigen aus dem Stand und zu einer stetigen Unterstützung während der gesamten Fahrt.

>> Durch die kraftvolle Unterstützung des Motors können Sie hohe Geschwindigkeiten erreichen, und das schneller als Sie es gewohnt sind. Um sich daran zu gewöhnen, empfehlen wir, das E-Bike bei der ersten Fahrt in einer vertrauten Umgebung ohne viel Verkehr zu benutzen.

>> Wenn Sie mit dem Radfahren beginnen, beachten Sie, dass die Unterstützung des Motors sofort aktiviert wird. Wir empfehlen, beim Anfahren die niedrigste Unterstützungsstufe zu verwenden.

>> Beim Ausschalten der Tretunterstützung kann das E-Bike weiterhin wie ein normales Fahrrad benutzt werden. Beachten Sie jedoch, dass die Lichter des E-Bikes nur funktionieren, wenn das E-Bike eingeschaltet ist.

 Schalten Sie die Unterstützung aus, wenn Sie vom Fahrrad steigen. Verwenden Sie die Gehhilfe, wenn Sie mit dem E-Bike laufen.

1.3. Unterstützungsprofile und Stufen

Die Unterstützung durch den Motor kann an Ihre Bedürfnisse angepasst werden. Je nach Motortyp Ihres E-Bikes stehen verschiedene Unterstützungsprofile und Einstellungen zur Verfügung. Sie können Ihr gewünschtes Profil in der App einstellen und über das Steuergerät am E-Bike die Einstellungen für die Unterstützungsstufen unterwegs ändern. Wenn Sie ein Profil auswählen, das weniger Unterstützung bietet, können Sie mit einer Akkuladung längere Strecken fahren, während Sie mit einem höheren Unterstützungsprofil mehr Leistung für das Bezwingen eines großen Hügels erhalten.

>> *Die tatsächliche Tretunterstützung hängt von der Fahrgeschwindigkeit, dem aktuellen Unterstützungsprofil und dem Ladestand Ihres Akkus ab.*

>> *Die Unterstützung des Motors ist durch die gesetzlichen Geschwindigkeitsbegrenzungen geregelt. E-bike dürfen in der EU bis zu 25 km/h unterstützen. Wenn diese Grenze erreicht ist, hört der Motor allmählich auf, Unterstützung anzubieten.*

 Bitte beachten Sie: Ein leistungsfähigeres Unterstützungsprofil führt zu einer geringeren Reichweite.

BEVOR SIE SICH DAS ERSTE MAL AUF IHR FAHRRAD SETZEN, MÜSSEN SIE NUR EIN PAAR DINGE TUN, UM BEQUEM LOS ZU RADELN.

2.1. Registrieren Sie Ihr Fahrrad

Die Fahrzeug-Identifikationsnummer (Vehicle Identification Number - VIN) dient zur Registrierung und Identifizierung Ihres E-Bikes und kann auch für Garantiezwecke verwendet werden. Sie befindet sich an der Unterseite des E-Bikes direkt hinter der Vordergabel. Die Nummer ist unter dem Barcode aufgeführt. Durch die Registrierung Ihres Fahrrads bleiben Sie immer auf dem neuesten Stand und wir halten Sie auf dem Laufenden, wenn Ihr Fahrrad möglicherweise gewartet werden muss. Sie können auch zu speziellen QWIC-Veranstaltungen eingeladen werden und uns Ihre Meinung als echte QWIC-Botschafter mitteilen.

Sie können sich registrieren unter: qwic.nl/my-qwic/

Zum späteren Nachschlagen empfehlen wir, Ihre VIN-Nummer auf Seite 2 dieses Handbuchs zu notieren. Wir empfehlen Ihnen zudem, die Schlüsselnummer sowie das Kaufdatum aufzuschreiben. Dies kann bei Verlust oder Diebstahl Ihrer Schlüssel oder Ihres Fahrrads nützlich sein.





Beispiel einer VIN#

2.2. Sattel einstellen

Ihre Sattelhöhe kann durch Einstecken eines Inbusschlüssels in Punkt A eingestellt werden. Achten Sie darauf, dass Sie die maximale Sattelhöhe nicht überschreiten. Um die richtige Höhe zu finden, setzen Sie sich auf den Sattel und stellen Sie Ihren Fuß auf das Pedal (in der niedrigsten Position). In dieser Position sollte Ihr Knie leicht gebeugt sein. Wenn Sie Ihren Fuß flach auf den Boden stellen können, ist Ihr Sattel zu niedrig.

Der Winkel und die horizontale Position Ihres Sattels können durch Einstecken des Inbusschlüssels in Punkt B eingestellt werden. Wenn etwas unklar ist oder Sie Hilfe benötigen, zögern Sie nicht, Ihren Händler um Rat zu fragen.

 *Wenn Sie Ihre Füße flach auf den Boden stellen können, während Sie auf Ihrem Sattel sitzen, sollten Sie ihn höher einstellen.*

 *Vergessen Sie nicht, die Schrauben fest anzuziehen und vergewissern Sie sich, dass Ihr Sattel nach dem Einstellen fest eingerastet ist!*

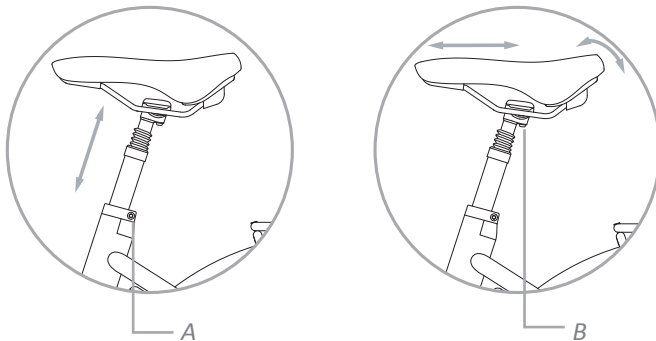

2.3. Stellen Sie den Lenker ein

Sie können den Lenker durch leichtes Lösen der Schraube C anheben oder absenken. Ziehen Sie die Schraube nach dem Einstellen wieder an. Der Lenker kann auch nach Ihren Wünschen gedreht werden. Lösen Sie die mit D gekennzeichneten Schrauben, positionieren Sie den Lenker neu und ziehen Sie die Schrauben wieder fest.

Bitte beachten Sie, dass ein (sehr) großer Abstand zwischen Sattel und Lenker zu Nacken-, Rücken- und Schulterschmerzen führen kann. Wir empfehlen Ihnen, sich an Ihren Händler zu wenden, um eine ordnungsgemäße Einstellung aller Komponenten Ihres E-Bikes zu gewährleisten.

2.4. Einstellen der Griffe

Um die Position der Griffe nach Ihren Wünschen einzustellen, lösen Sie die Schrauben E auf beiden Seiten wie unten angegeben mit einem Inbusschlüssel. Sie können die Griffe jetzt einfach durch Drehen einstellen.

 *Vergessen Sie nicht, die Schrauben fest anzuziehen, nachdem Sie den Lenker und die Griffe eingestellt haben.*

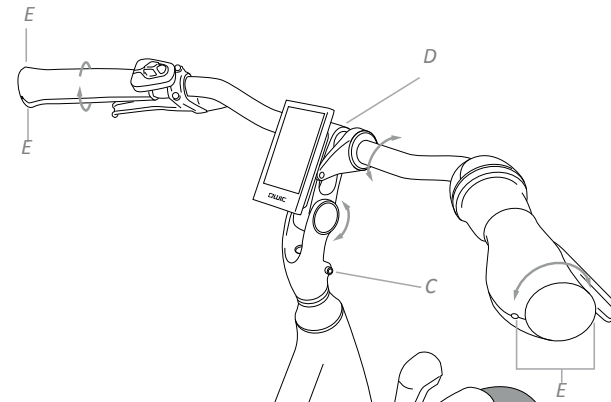

2.5. Akku laden

Ihren Akku können Sie sowohl aufladen, während er noch im E-Bike eingesetzt ist als auch wenn er entnommen wurde. Verwenden Sie zum Laden des Akkus das zu Ihrem E-Bike mitgelieferte Ladegerät.

Aufladen im Fahrrad

Um den Akku zu laden, während er im E-Bike eingelegt ist, stecken Sie einfach den Ladestecker durch die Gummidichtung auf der linken Seite Ihres E-Bikes

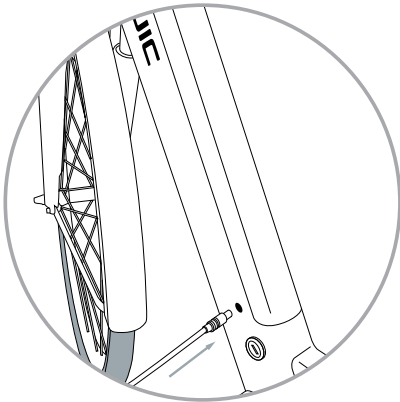

 Schließen Sie immer den Ladestecker an, bevor Sie das Gerät an das Stromnetz anschließen.

 Weitere Informationen zu Akku und Ladegerät finden Sie auf Seite 68

Laden außerhalb des Fahrrads

Entnehmen Sie zunächst den Akku aus dem E-Bike. Zum Entriegeln den Schlüssel im Batterie-Schlüsselloch drehen und das Fahrrad springt automatisch aus der Position. Achten Sie beim Entfernen des Akkus auf Beschädigungen des Rahmens

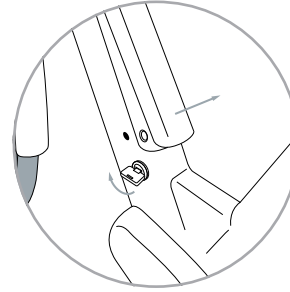

Um den Ladevorgang zu starten, stecken Sie den Ladestecker in die Akkubuchse. Schließen Sie zuerst den Ladestecker an, bevor Sie das Gerät ans Netz anschließen.

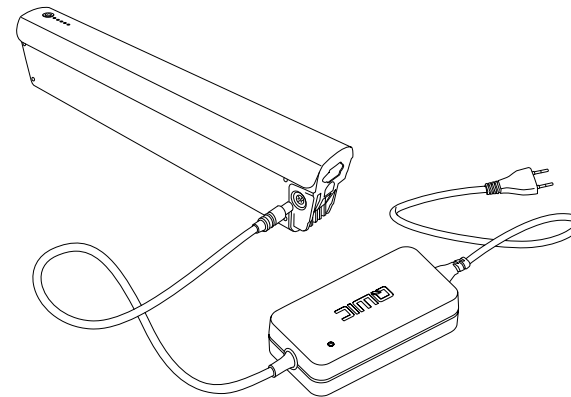

JETZT KANN ES FAST LOSGEHEN!

IN DEN FOLGENDEN ABSCHNITTEN ERFAHREN SIE MEHR ÜBER ALLE FUNKTIONEN UND EINSTELLUNGEN DES E-BIKES, WIE SIE GRUNDLEGENDE WARTUNGSARBEITEN DURCHFÜHREN UND DAS BESTE AUS IHREM FAHRRAD HERAUSHOLEN KÖNNEN.

3.1 LCD-Konsole

Das Display schaltet sich nur ein, wenn der Akku im Fahrrad eingelegt und eingeschaltet ist. Drücken Sie die Taste 'ON/OFF & STATUS' am Akku.

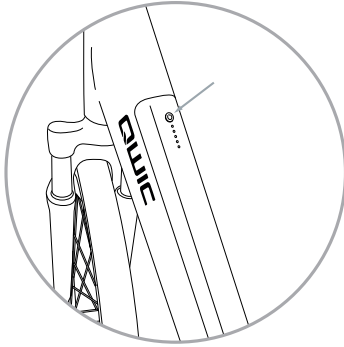

Funktionen & Bedienelemente

Die LCD-Konsole ist ein einfach zu bedienendes Display mit integrierten Tasten. Schalten Sie das Display mit der Taste 'ON/OFF' ein.

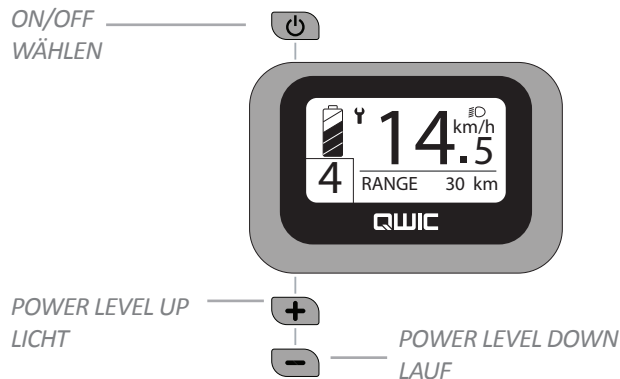

Auswahlfeld

Sie können durch kurzes Drücken von '+' zwischen den Funktionen des Auswahlfeldes wechseln.

- RANGE:** Eine Schätzung der Kilometer, die Sie noch fahren können
- TRIP DIST:** Die Entfernung, die Sie seit der letzten Fahrt zurückgelegt haben
- TRIP TIME:** Die Zeit, die das Display seit dem letzten Zurücksetzen eingeschaltet ist
- ODO:** Gesamtstrecke
- MAX SPEED:** Maximal erreichte Geschwindigkeit seit dem letzten Reset
- AVG SPEED:** Fahrtstrecke * Fahrzeit
- POWER:** Die momentan vom Motor verbrauchte Leistung in Watt
- CALORY:** Eine Schätzung des Kalorienverbrauchs in kcal

Beleuchtung

Kann durch Drücken von „+“ für 2 Sekunden ein- und ausgeschaltet werden. Denken Sie daran, dass Ihre Lichter dann auch nicht mehr funktionieren, wenn der Akku Ihres Fahrrads leer ist.

Batterieanzeige

Der Status Ihrer verbleibenden Akkukapazität in 5 Blöcken zu 20 %. Wenn der Akku unter 5 % Ladestand sinkt, beginnt der erste Block zu blinken und Sie können den Verlust der Unterstützung feststellen.

Unterstützungsstufen

Das Fahrrad ist mit 5 Leistungsstufen ausgestattet. Wechseln Sie mit „+“/“-“, zwischen diesen Stufen. Ihr Händler kann Ihre Anzeige auf Wunsch auch auf 3 oder 9 Stufen einstellen. Dies hat keinen Einfluss auf die max. Unterstützungskraft, aber erhöht oder verringert die Anzahl der Schritte zwischen min. und max. Unterstützungsleistung. Je höher die Leistungsstufe, desto stärker die Motorunterstützung. In der Leistungsstufe 0 gibt der Motor keine Unterstützung, aber Sie können das Display des Fahrrads verwenden. Bitte beachten Sie, dass der Akku bei hoher Leistung schneller leer wird als bei geringer Belastung. Die höchste Stufe ist sehr kraftvoll und nur für Hügel, Pisten und schwierige Bedingungen gedacht.

Laufunterstützung 

Ihr Fahrrad kann Sie unterstützen, wenn sie es einen Hügel hinaufschieben. Drücken Sie mehrmals „-“, bis das Laufsymbold angezeigt wird. Halten Sie danach gedrückt, um die Laufunterstützung zu aktivieren.

Trip reset

Die Tour (Trip) kann nur im Menü zurückgesetzt werden. Drücken Sie '+'/'-' gleichzeitig 2 Sekunden lang, um in das Menü zu gelangen. Die erste Option ist "Trip Reset". Drücken Sie 'ON\OFF' zur Bestätigung. Drücken Sie '+', um zu 'YES' zu wechseln. Drücken Sie 'ON\OFF', um zu bestätigen und Ihre Tourdaten zurückzusetzen.



Die Reichweite ist immer eine Schätzung und basiert auf der Nutzung Ihrer letzten Kilometer, genau wie in Ihrem Auto. Wenn sich Ihre Situation ändert (d.h. Sie fahren bergauf, wo Sie zuvor bergab gefahren sind), kann sich die Reichweite mehr oder weniger im Verhältnis zu den tatsächlich gefahrenen Kilometern verringern oder erhöhen. Es wird empfohlen, sich mit der Genauigkeit dieser Funktion vertraut zu machen und den Batteriestand immer im Auge behalten zu können.



Weitere Einstellungen können im Menü vorgenommen werden. Nicht alle werden in diesem Handbuch erläutert, da einige Einstellungen die Fachkenntnis Ihres Händlers erfordern. Ihr Händler kann Ihnen bei Bedarf weitere Informationen zu diesen Einstellungen zur Verfügung stellen.

3.2 TFT-Center-Farbdisplay

Das Display schaltet sich nur ein, wenn der Akku im Fahrrad eingesteckt und eingeschaltet ist. Drücken Sie die Taste 'ON/OFF & STATUS' am Akku.

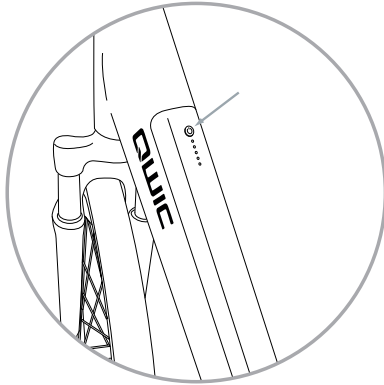

Funktionen & Bedienelemente

Die LCD-Konsole ist ein einfach zu bedienendes Display mit integrierten Tasten. Schalten Sie das Display mit der Taste 'ON/OFF' ein.

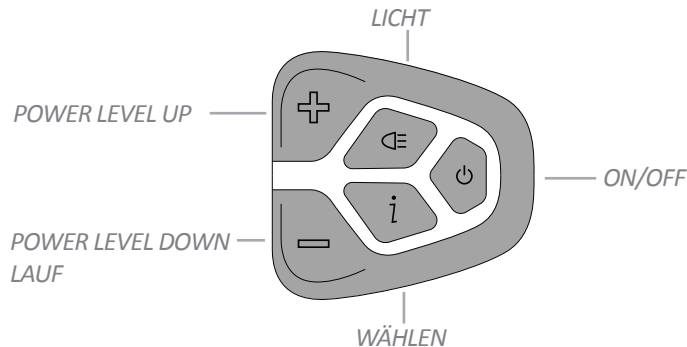

Auswahlfeld

Sie können durch kurzes Drücken von 'i' zwischen den Funktionen des Auswahlfeldes wechseln 'i'

- RANGE:** Eine Schätzung der Kilometer, die Sie noch fahren können
- TRIP DIST:** Die Entfernung, die Sie seit der letzten Fahrt zurückgelegt haben
- TRIP TIME:** Die Zeit, die das Display seit dem letzten Zurücksetzen eingeschaltet ist
- ODO:** Gesamtstrecke
- MAX SPEED:** Maximal erreichte Geschwindigkeit seit dem letzten Reset
- AVG SPEED:** Fahrtstrecke * Fahrzeit
- POWER:** Die momentan vom Motor verbrauchte Leistung in Watt
- CALORY:** Eine Schätzung des Kalorienverbrauchs in kcal

Uhr

Zeigt die aktuelle Uhrzeit an (kann im Menü eingestellt werden)

USB-Anschluss

Ihr Display ist mit einem USB-Ladeanschluss ausgestattet. Wenn Sie Ihr Gerät anschließen, wird auf dem Display durch  angezeigt, dass es aufgeladen wird. Die maximale Leistung beträgt 500 mAh.

Beleuchtung

Kann durch Drücken der Taste 'LIGHT' für 2 Sekunden ein- und ausgeschaltet werden. Ihr Fahrrad ist außerdem mit einem Lichtsensor ausgestattet, der Ihr Licht automatisch einschalten kann. Wenn Sie 'LIGHT' einmal manuell drücken, schaltet der Lichtsensor Ihr Licht nicht mehr automatisch ein/aus, bis Sie das Display neu starten. Die Empfindlichkeit des Sensors kann im Menü eingestellt werden. Denken Sie daran, dass Ihre Lichter dann auch nicht mehr funktionieren, wenn der Akku Ihres Fahrrads leer ist

Unterstützungsstufen

Das Fahrrad ist mit 5 Leistungsstufen ausgestattet. Wechseln Sie mit '+'/'-' zwischen diesen Stufen. Ihr Händler kann Ihre Anzeige auf Wunsch auch auf 3 oder 9 Stufen einstellen. Dies hat keinen Einfluss auf die max. Unterstützungskraft, aber erhöht oder verringert die Anzahl der Schritte zwischen min. und max. Unterstützungsleistung. Je höher die Leistungsstufe, desto stärker die Motorunterstützung. In der Leistungsstufe 0 gibt der Motor keine Unterstützung, aber Sie können das Display des Fahrrads verwenden. Bitte beachten Sie, dass der Akku bei hoher Leistung schneller leer wird als bei geringer Belastung. Die höchste Stufe ist sehr kraftvoll und nur für Hügel, Pisten und schwierige Bedingungen gedacht.

Laufunterstützung

Ihr Fahrrad kann Sie unterstützen, wenn sie es einen Hügel hinaufschieben. Drücken Sie mehrmals '-', bis das Laufsymbold angezeigt

wird. Halten Sie danach '-' gedrückt, um die Laufunterstützung zu aktivieren.

Trip reset

Die Tour (Trip) kann nur im Menü zurückgesetzt werden. Drücken Sie zweimal schnell auf 'Z', um in das Menü zu gelangen. Scrollen Sie mit '-' nach unten zu 'Trip Reset'. Drücken Sie 'Z' zur Bestätigung. Drücken Sie '+', um zu 'YES' zu wechseln. Drücken Sie 'Z', um zu bestätigen und Ihre Tourdaten zurückzusetzen.

Passwort

Ihr Fahrrad hat die Möglichkeit, mit einem Passwort elektronisch gesperrt zu werden. Bitte befolgen Sie hierzu die sorgfältigen Anweisungen Ihres Händlers. Wenn Sie dies nicht korrekt ausführen, kann das Fahrrad verriegelt und nicht benutzt werden.



Die Reichweite ist immer eine Schätzung und basiert auf der Nutzung Ihrer letzten Kilometer, genau wie in Ihrem Auto. Wenn sich Ihre Situation ändert (d.h. Sie fahren bergauf, wo Sie zuvor bergab gefahren sind), kann sich die Reichweite mehr oder weniger im Verhältnis zu den tatsächlich gefahrenen Kilometern verringern oder erhöhen. Es wird empfohlen, sich mit der Genauigkeit dieser Funktion vertraut zu machen und den Batteriestand immer im Auge behalten zu können.



Weitere Einstellungen können im Menü vorgenommen werden. Nicht alle werden in diesem Handbuch erläutert, da einige Einstellungen die Fachkenntnis Ihres Händlers erfordern. Ihr Händler kann Ihnen bei Bedarf weitere Informationen zu diesen Einstellungen zur Verfügung stellen.

ZUSAMMEN MIT DEM MOTOR KANN DER AKKU ALS HERZSTÜCK IHRES E-BIKES ANGESEHEN WERDEN. IN DIESEM ABSCHNITT ERFAHREN SIE, WIE SIE IHREN AKKU ORDNUNGSGEMÄSS VERWENDEN UND WARTEN

4.1. Akku einlegen und entfernen

Achten Sie beim Herausnehmen des Akkus aus dem Rahmen auf das Gewicht und achten Sie auf Beschädigungen des Rahmens. Stellen Sie beim Einsetzen des Akkus in den Rahmen sicher, dass der Akku richtig ausgerichtet ist, um Kontaktprobleme zu vermeiden. Beim Absenken des Akkus hören Sie ein Klicken, das Sie darauf hinweist, dass der Akku richtig positioniert und verriegelt ist.

 Wenn beim Einlegen des Akkus Probleme auftreten, lesen Sie die Tipps zur Fehlerbehebung auf Seite 80.

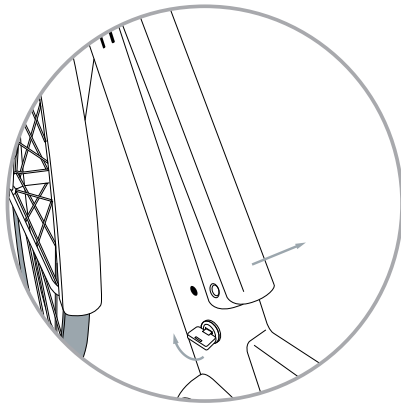

4.2. Aufladen des Akkus

Wie im ersten Abschnitt dieses Handbuchs erwähnt, stehen für Ihr E-Bike verschiedene Lademöglichkeiten zur Verfügung. Je nachdem, wie Sie Ihr Fahrrad regelmäßig benutzen und aufbewahren, finden Sie in der folgenden Tabelle die ideale(n) Ladelösung(en).

Möglichkeiten	Eigenschaften
In-Bike-Aufladung	<ul style="list-style-type: none"> • Der Akku muss nicht entfernt werden. • Ideal, wenn Sie Ihr E-Bike in einer Garage/ einem Schuppen mit Stromversorgung in der Nähe abstellen.
Off-Bike-Aufladung	<ul style="list-style-type: none"> • Erleichtert das Aufladen unterwegs (Büro, auf Reisen usw.)

Die durchschnittliche Ladedauer bei Verwendung eines Ladegeräts beträgt:

417 Wh: 5½ Stunden (leer bis ~ 95% aufgeladen)

540 Wh: 6½ Stunden (leer bis ~ 95% aufgeladen)

4.3 Grundlegendes zum Aufladen

In der folgenden Tabelle sind einige Informationen zum optimalen Laden des Akkus aufgeführt, die in wichtigste Punkte und Tipps unterteilt sind.

Wichtigste Punkte

Laden Sie den Akku nicht bei Minusgraden auf. Wenn Sie einen nicht beheizten Schuppen haben, nehmen Sie bitte den Akku aus dem E-Bike und laden Sie ihn drinnen auf.

Laden Sie den Akku nicht in direktem Sonnenlicht auf. Stellen Sie sicher, dass die Umgebungstemperatur unter 40 °C liegt.

Laden Sie den Akku immer an einem trockenen und gut belüfteten Ort auf.

Tipps

Stecken Sie zuerst den Ladestecker in den Ladeanschluss des E-Bikes oder des Akkus, bevor Sie das Ladegerät an das Stromnetz anschließen. Vergessen Sie nicht, Ihr Ladegerät vom Stromnetz zu trennen, wenn Sie es nicht benutzen. Trennen Sie das (Reise-)Ladegerät von Akku und Steckdose, wenn der Akku voll ist.

Es ist normal, dass sich Ladegeräte oder Akkus während des Ladevorgangs erwärmen. Decken Sie sie daher während des Ladevorgangs nicht mit Gegenständen ab.

Halten Sie Ihr Ladegerät frei. Ziehen Sie den Netzstecker und reinigen Sie das Ladegerät mit einem trockenen Tuch, um Staub und Schmutz zu entfernen. Das Ladegerät kann bei Defekten oder Beschädigungen nicht selbst repariert werden. Bitte wenden Sie sich diesbezüglich an Ihren Händler.

 *Das Ignorieren der wichtigsten Punkte kann den Akku schnell zerstören. Ein beschädigter Akku, der im Rahmen der Gewährleistung eingeschickt wird, wird auf eine solche Fehlnutzung hin untersucht. Umfangreiche Anzeichen von falschem Gebrauch können zum Erlöschen der Garantie führen. Bitte wenden Sie sich an Ihren Händler oder besuchen Sie unsere Website qwic.eu/battery, um weitere Informationen zu erhalten*

4.4. LED-Anzeigen

Während des Ladevorgangs zeigt die LED-Anzeige am Ladegerät den Ladezustand an.

Funktion	LED-Status
Kein Akku vorhanden	Grün
Akku vollständig aufgeladen	Grün
Akku wird aufgeladen	Rot

Auf der Oberseite des Akkus befinden sich eine Akkuanzeige und eine Statustaste. Bei Anschluss an das Ladegerät zeigt die Anzeige den Ladestatus wie folgt an:

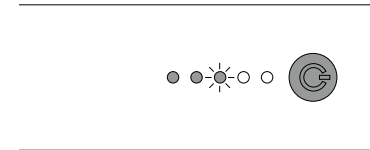

Akku aufgeladen von 40% bis 59%

Wenn kein Ladegerät angeschlossen ist, leuchten die LEDs durch kurzes Drücken der Statustaste auf und informieren Sie über den aktuellen Ladezustand.

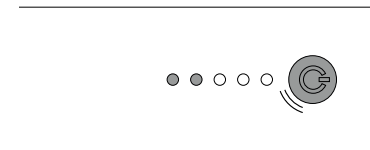

Akku aufgeladen von 20% bis 39%

4.5. Gebrauch und Lagerung des Akkus

Der ordnungsgemäße Gebrauch und die ordnungsgemäße Lagerung Ihres Akkus sind sehr wichtig, um den Zustand des Akkus zu erhalten. Informieren Sie sich über unsere wichtigsten Punkte und Tipps zur Batteriewartung, damit Sie in den kommenden Jahren das Maximale aus Ihrem E-Bike herausholen können.

Wichtigste Punkte

Lagern Sie niemals einen leeren Akku für längere Zeit (> 1 Monat), da dies den Akku innerhalb weniger Wochen beschädigen kann.

Laden Sie den Akku von Zeit zu Zeit auf, auch im Winter oder wenn Sie ihn nicht unbedingt benötigen. Ein Akku muss mindestens alle 3 Monate aufgeladen werden. Wir empfehlen jedoch, ihn jeden Monat aufzuladen.

Wenn Sie Ihr E-bike außerhalb des Autos transportieren, entfernen Sie nach Möglichkeit den Akku oder decken Sie das Fahrrad ab. Überprüfen Sie immer das vom Träger getragene Maximalgewicht.

Tips

Um die Lebensdauer des Akkus zu verlängern, empfehlen wir, ihn (fast) leer zu fahren und wieder voll aufzuladen, anstatt ihn bei jedem Gebrauch des E-Bikes teilweise aufzuladen.

Wenn Sie den Akku längere Zeit nicht benutzen, versuchen Sie, den Akku mit einer verbleibenden Ladung von ca. 70 % (3-4 Balken) zu lagern, wenn möglich bei 10-15 °C. Versuchen Sie, den Akku jeden Monat aufzuladen. Wenn Sie im Besitz einer Ladestation sind, kann der Ruhemodus verwendet werden, um den Akku automatisch auf einem Ladezustand von 50 % zu halten.

 *Das Ignorieren der wichtigsten Punkte kann den Akku schnell zerstören. Ein beschädigter Akku, der im Rahmen der Gewährleistung eingeschickt wird, wird auf eine solche Fehlnutzung hin untersucht. Umfangreiche Anzeichen von falschem Gebrauch können zum Erlöschen der Garantie führen. Bitte wenden Sie sich an Ihren Händler oder besuchen Sie unsere Website qwic.eu/battery, um weitere Informationen zu erhalten*

 *Das elektrische System verbraucht (sehr wenig) Energie, wenn es ausgeschaltet ist. Es wird empfohlen, den Akku aus dem Fahrrad zu entnehmen, wenn das Fahrrad längere Zeit nicht benutzt wird*

 *Der Akku ist versiegelt und daher regenfest. Setzen Sie den Akku jedoch nicht zu viel Wasser aus.*

4.6. Range

Die Gesamtstrecke, die Sie mit einer Akkuladung zurücklegen können, wird als Reichweite bezeichnet. Die Reichweite ist abhängig von der Kapazität des Akkus und dem Energieverbrauch des Motors. Die genaue Reichweite Ihres Fahrrads ist aufgrund vieler Variablen schwer vorherzusagen. Die durchschnittliche geschätzte Reichweite, die Sie erwarten können, wird in der folgenden Tabelle angezeigt:

Premium i	Level 1	Level 3	Level 5
400 Wh	70 - 140 km	50 - 90 km	30 - 45 km
540 Wh	90 - 180 km	60 - 120km	40 - 60 km

 *Unsere Tests wurden auf ebenem Gelände bei Temperaturen von ca. 20 °C und einer Durchschnittsgeschwindigkeit von 20 km/h mit einem Fahrer mit einem Gewicht von ca. 75 kg durchgeführt.*

Wenn die Reichweite im Vergleich zu den oben genannten Werten geringer ist, beachten Sie Folgendes:

Leistungsstufe und eigene Leistung

Je höher die Leistung, desto mehr Unterstützung bietet das Fahrrad, desto mehr Energie wird verbraucht und desto geringer ist die Reichweite. Darüber hinaus kann Ihre eigene Leistung die Gesamtreichweite vergrößern oder verkleinern. Selbst wenn 2 Personen mit demselben Fahrrad in derselben Umgebung und vergleichbaren physischen Merkmalen fahren, können sie abhängig von der eigenen Leistung völlig unterschiedliche Reichweiten haben. Im Allgemeinen; je leichter das Fahrrad zu fahren scheint, desto weniger Leistung liefern Sie und umso mehr verbraucht das System.

Anhalten und losfahren

Ampeln verringern Ihre Reichweite. Das Beschleunigen des E-Bikes aus dem Stand verbraucht relativ viel Energie und leert den Akku schneller.

Einzelne lange Reise vs. mehrere kurze Reisen

Nach unserer Erfahrung verbraucht eine einzelne lange Reise aufgrund der Kontinuität der Reise weniger Energie als mehrere kürzere Reisen.

Gewicht

Die Gesamtmasse des Fahrrads verringert Ihre Reichweite exponentiell. Das Hinzufügen von 10 kg Lebensmitteln kann zum Beispiel zu einer Verringerung der Reichweite um 10 % führen.

Drehzahl/Input

Ihre Trittfrequenz oder Umdrehungen pro Minute (RPM) beeinflussen die Reichweite des Akkus. Im Allgemeinen führt eine höhere Drehzahl zu einer größeren Reichweite. Denken Sie daher daran, beim Beschleunigen oder Bergauffahren so weit wie möglich in einen niedrigeren Gang zu schalten. Denken Sie an Herunterschalten, wie in einem Auto, wenn Sie nicht in einem höheren Gang fahren können.

Reifendruck

Der Reifendruck spielt eine wichtige Rolle in Bezug auf die Akku-Reichweite. Wenn Sie ein E-Bike fahren, werden Sie nicht bemerken, dass Ihre Reifen langsam Luft verlieren, da der Motor dies ausgleicht. Reifen mit zu niedrigem Druck verringern jedoch die Reichweite erheblich. Sie finden den minimal und maximal zulässigen Reifendruck an den Seiten Ihres Reifens und Sie können den Druck nach Ihren Wünschen einstellen. Vergessen Sie nicht, Ihre Reifen alle zwei Wochen aufzupumpen.

Umgebungseinflüsse

Kalte Temperaturen wirken sich spürbar auf die Reichweite des Akkus aus. Die Akku-Kapazität wird bei etwa 25 °C gemessen und nimmt (vorübergehend) ab, wenn es kälter ist. Bei 0 °C verfügt ein voll geladener Akku nur über 70 % seiner maximalen Kapazität und bei -10 °C kann diese sogar auf 50 % fallen. Beachten Sie, dass sich Ihr Akku im Winter möglicherweise auch schneller ausschaltet.

Sitzposition

Eine größere Person oder eine aufrechtere Sitzposition erzeugt mehr Luftwiderstand. Insbesondere bei höheren Geschwindigkeiten verringert der Luftwiderstand die Reichweite erheblich.

Aspekte wie Wind, Regen, unbefestigte Straßen usw. können Ihre Reichweite noch weiter verringern.

 *Ihr Fahrrad ist mit einem Leistungsmesser ausgestattet, mit dem Sie sehen können, wie viel Energie Ihr Motor derzeit verbraucht. Auf diese Weise können Sie feststellen, welche Auswirkungen eine geringere Übersetzung und Gegenwind auf Ihre Nutzung haben können, ohne dass Sie es bemerken. Versuchen Sie, die Nutzung so weit wie möglich zu reduzieren, um so weit wie möglich zu kommen!*

 *Wir bei QWIC sind sehr bemüht, unsere Reichweiteschätzung so genau wie möglich zu halten. Aufgrund so vieler Faktoren ist sie jedoch sehr schwer vorherzusagen. Wir empfehlen, die Batterie unter verschiedenen Umständen und Leistungsstufen einige Male fast leer zu fahren, um sich mit dem Potenzial der Batterien in Kombination mit Ihrem Fahrverhalten vertraut zu machen und Ihre persönliche maximale Reichweite zu ermitteln.*

4.7. Akku-Lebensdauer

Die Lebensdauer des Akkus hängt davon ab, wie und wie oft Sie ihn verwendet haben. Wenn Sie die Tipps und Tricks in diesem Handbuch anwenden, können Sie jahrelang problemlos Freude an Ihrem Akku haben. Denken Sie jedoch daran, dass die Kapazität von Akkus bei Gebrauch stets abnimmt. Ein Rückgang der Kapazität zwischen 5 und 15 % pro Jahr gilt als normal.

Der Akku kann unter idealen Bedingungen etwa 1000- bis 1500-mal vollständig geladen und entladen werden, wobei seine Leistung bei (intensiver) Nutzung langsam abnimmt. Wenn die Lebensdauer des Akkus erreicht ist, muss er möglicherweise ersetzt werden.

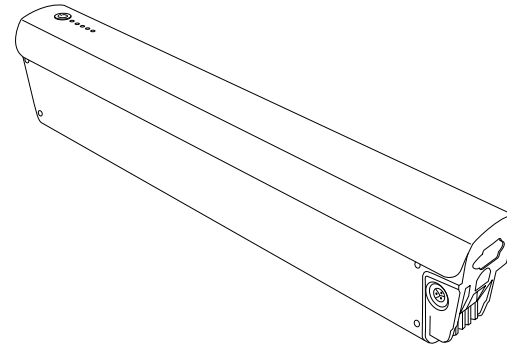

BATTERIEN, LADEGERÄTE, ZUBEHÖR UND VERPACKUNGEN
MÜSSEN UMWELTGERECHT RECYCELT WERDEN.

ENTSORGEN SIE SIE NICHT MIT DEM HAUSMÜLL,
SONDERN GEBEN SIE SIE AN DEN DAFÜR VORGESEHENEN ENTSORGUNGSSTELLEN
IHRER GEMEINDE AB.

5.1. Beleuchtung

Sie können die Lichter leicht ein- und ausschalten, indem Sie die Taste auf dem Controller drücken, wie unten dargestellt

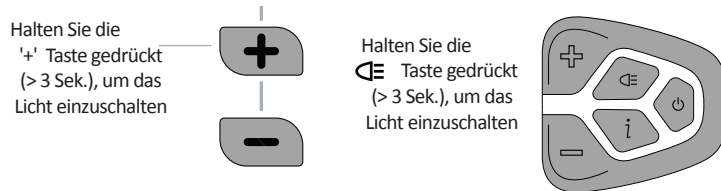

Das TFT-Farbdisplay verfügt zusätzlich über einen Lichtsensor. Die Empfindlichkeit des Lichtsensors kann von Ihrem Händler eingestellt werden. Wenn Sie das Licht manuell ein- oder ausschalten, schaltet sich das Licht nicht mehr automatisch ein, bis Sie das Display neu starten.

5.2. Bremsen

Machen Sie sich bitte mit dem Bremshebel und der Bremse (vorne und hinten) vertraut, um unangenehme Überraschungen während der Fahrt zu vermeiden. Es ist wichtig, niemals Fett oder Reinigungsmittel auf Bremsbeläge oder Bremscheiben aufzutragen, da dies beim Bremsen Geräusche verursachen und die Bremsfunktion beeinträchtigen kann.

Hydraulische Scheibenbremsen

Scheibenbremsen kombinieren hohe Bremsleistung mit einem hohen Maß an Kontrolle. Die Bremsbeläge der hydraulischen Scheibenbremsen können durch leichtes Lösen der Sechskantschrauben des Bremssattelagers eingestellt werden. Zentrieren Sie den Bremssattel, während die Bremshebel fest angezogen werden. Ziehen Sie die Schrauben fest an und üben Sie dabei Druck auf den Hebel aus. Wenn dies fehlschlägt, wenden Sie sich an einen Experten.

Einbrennvorgang

Scheibenbremsen von Shimano erfordern einen Einbrennvorgang. Wenn Sie den Einbrennvorgang nicht durchführen, erreichen Sie nicht das volle Bremspotential. Außerdem können die Bremsbeläge beim Bremsen quietschen. Wenn Sie Probleme mit quietschenden Bremsen haben, tauschen Sie die Bremsbeläge aus, reinigen Sie die Bremscheibe ordnungsgemäß und wiederholen Sie den Einbrennvorgang.

Das Einbrennen erfordert eine trockene und saubere Umgebung. Beschleunigen Sie auf 20 km/h und bremsen Sie schrittweise mit 1 Bremse bis zum Stillstand. Wiederholen Sie diesen Vorgang 20 Mal separat für Vorder- und Hinterradbremse.

 *Wir empfehlen Ihnen, sich schrittweise mit dem vollen Bremspotential Ihres Fahrrads vertraut zu machen. Auf diese Weise bereiten Sie sich auf einen eventuellen Nothalt vor, ohne die Kontrolle über Ihr Fahrrad zu verlieren.*

 *Ein vollständiger Stopp der Vorder- oder Hinterradbremse kann dazu führen, dass Sie die Kontrolle über Ihr Fahrrad verlieren. Betätigen Sie immer beide Bremsen gleichzeitig. Für sehr starkes Bremsen halten Sie Ihre Arme gerade und lehnen Sie Ihr Gewicht zurück, um einem möglichen Kippen des Fahrrads entgegenzuwirken.*

5.3. Gangschaltung

Shimano-Schaltnaben

Das Premium MN7 ist mit einer Schaltnabe Shimano Nexus 7 ausgestattet. Es ist eine wartungsarme Nabe mit 7 Gängen, die Ihnen ein Übersetzungsverhältnis von 240 % bietet. Durch Betätigen des Schalthebels können Sie auch im Stillstand problemlos die Gänge wechseln.

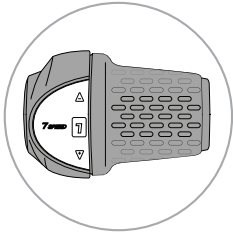

Shimano-Kettenschaltung

Das Premium MD9 ist mit einer Shimano Acera 9-Kettenschaltung mit Rapidfire-Schaltung ausgestattet. Durch Drücken des entsprechenden Hebels mit Daumen und Zeigefinger können Sie ganz einfach die Gänge wechseln.

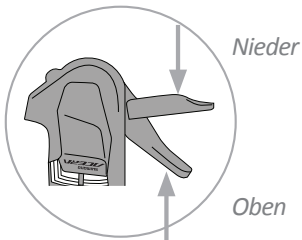

Gangsensor

Normalerweise können Gänge mit hoher Leistung umgehen, aber nicht beim Schalten. Normalerweise ist es ratsam, die Pedale beim Schalten

ruhig zu halten, aber wir verstehen, dass dies nicht immer angenehm ist. Deshalb hat QWIC einen Gangsensor in Ihr Fahrrad eingebaut. Dieser Sensor prüft, ob Sie einen Gang wechseln und stoppt in diesem Fall die Motorunterstützung für < 0,5 Sekunden. Während der Fahrt spürt man einen minimalen Halt, und die Gänge haben Zeit, eingelegt zu werden.

 *Dies könnte etwas gewöhnungsbedürftig sein, aber wenn kein Gangsensor installiert ist, könnten Ihre Zahnräder aufgrund des leistungsstarken Mittelmotors innerhalb von Monaten abgenutzt/defekt sein, und Sie brauchen nicht mehr übers Stoppen beim Schalten nachdenken*

5.4. Vorderradgabel

Das E-Bike ist mit einer Federgabel ausgestattet, die über eine Sperrfunktion verfügt. Um die Federung in der Gabel vorübergehend auszuschalten, z. B. wenn Sie mit hoher Geschwindigkeit fahren, können Sie den Geschwindigkeitssperrknopf auf der rechten Seite der Gabel im Uhrzeigersinn drehen. Dies erhöht die Effizienz des E-Bikes, jedoch auf Kosten des Komforts.

Wenn die Vorderradgabel für Ihr Gewicht zu steif oder zu locker ist, kann Ihnen Ihr Händler dabei helfen, die richtige Einstellung der Vorspannung zu finden. Die Vorspannungseinstellung befindet sich auf der linken Seite der Vorderradgabel unter der Kunststoffkappe.

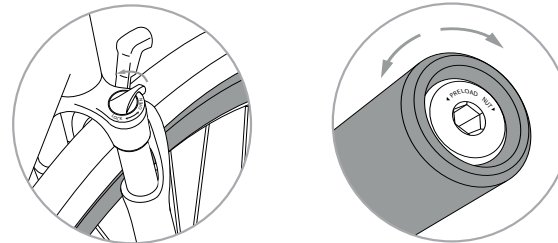

5.5. Sattelstützenfederung

Es ist auch möglich, die Federkraft der Sattelstützenfederung einzustellen. Lösen Sie zuerst die Sattelklemme und nehmen Sie die Sattelstütze aus dem Rahmen. Der silberne Bus an der Unterseite der Sattelstütze kann im schwarzen Außenrohr gedreht werden, um die Federung einzustellen. Verwenden Sie einen Inbusschlüssel und drehen Sie ihn im Uhrzeigersinn, um die Federung festzuziehen, oder drehen Sie ihn gegen den Uhrzeigersinn, um die Federung zu lockern.

 Bitte achten Sie darauf, dass der silberne Bus niemals über die Kante des schwarzen Außenrohrs hinausragt. Wenn der silberne Bus zu weit gelöst wird, kann er sich aufgrund des Federdrucks komplett lösen

5.6. Riemenantrieb

Die Premium Q MNAuto und MN8B sind mit einem Riemenantrieb ausgestattet. Ein Riemenantrieb eignet sich sehr gut für die leistungsstarken E-Bike-Motoren, wie den in diesem E-Bike verbauten Brose-Mittelmotor. Riemenantriebe sind leise, sehr langlebig und leicht zu warten, da sie während des gesamten Gebrauchs unter stabiler Spannung stehen. Ein ordnungsgemäß installierter und gebrauchter Riemen kann bis zu 25.000 km verwendet werden, ohne dass eine in Austausch erforderlich ist.

Wartung

Da Sie einen Riemen nicht schmieren müssen, ist er im Vergleich zu einer Kette viel sauberer. Dadurch wird bei Verwendung eines Riemenantriebs kein Kettenschutz benötigt. Bei Bedarf können Sie den Riemen mit Wasser reinigen. Verwenden Sie keinen Hochdruckreiniger, da dies andere Teile des Fahrrads beschädigen könnte.

Riemenspannung

Die richtige Riemenspannung ist der Schlüssel zu einer optimalen Leistung. Wenn der Riemen zu straff gespannt ist, kann die Nabe beschädigt werden. Wenn der Riemen zu locker ist, kann er Zähne überspringen und verrutschen. Wenn Sie einen dieser beiden Effekte bemerken, sollte die Riemenspannung angepasst werden. Wenden Sie sich an Ihren Händler, um Ihren Riemen überprüfen zu lassen.

 Sollten Zähne am Riemen gebrochen sein, wenden Sie sich bitte direkt an Ihren Händler.

 Das Wechseln und Spannen eines Riemens erfordert Schulung und Spezialwerkzeug. Lassen Sie dies ausschließlich von einem Experten machen.

5.7. Reifen und bevorzugter Druck

Die Reifen Ihres Fahrrads eignen sich für fast alle Geländearten, sogar auf nassem Asphalt bieten sie eine gute Haftung. Der Reifendruck hat einen großen Einfluss auf die Reichweite Ihres Akkus und den Fahrkomfort. Wir empfehlen Ihnen, Ihre Reifen immer auf dem richtigen Druck zu halten, der auf den Seiten des Reifens angegeben ist. Als Referenz sollten Sie in der Lage sein, den Reifen mit Ihrem Daumen leicht zusammenzudrücken, wenn Sie fest drücken.

 Überprüfen Sie den Reifendruck alle 2-4 Wochen

5.8. Gepäckträger

Ihr QWIC Premium Q E-Bike verfügt über einen speziell entwickelten Gepäckträger. Der Träger ist für das Tragen von Lasten bis 25 kg zugelassen. Er trägt die meisten Fahrradtaschen und -körbe mithilfe des integrierten MIK-Systems. Der Träger unterstützt auch eine Vielzahl von Kindersitzen. Fragen Sie Ihren Händler nach einer Übersicht kompatibler Produkte oder siehe mik-click.com

UM DIE LEBENSDAUER IHRES FAHRRADES ZU VERLÄNGERN, EMPFIEHLT QWIC, EINIGE GRUNDLEGENDE WARTUNGSARBEITEN SELBST DURCHZUFÜHREN UND REGELMÄSSIGE WARTUNGSCHECKS BEI IHREM HÄNDLER DURCHFÜHREN ZU LASSEN.

6.1 Wartungschecks

QWIC empfiehlt Ihnen, mindestens einmal im Jahr einen umfangreichen Wartungscheck Ihres E-Bikes vorzunehmen. Der erste Wartungscheck wird nach 250 km oder 3 Monate nach dem Kauf empfohlen. Regelmäßige Wartungschecks verringern die Wahrscheinlichkeit unnötiger Schäden am Fahrrad und senken die Kosten für Reparaturen.

Sie können Ihr Fahrrad in einem guten Zustand halten, indem Sie einige grundlegende Wartungsarbeiten selbst durchführen. In den nächsten Abschnitten geben wir Ihnen einige Tipps dazu.

 *Verpassen Sie nicht den ersten Service-Check. Teile wie Kabel und Speichen dehnen sich nach dem ersten Gebrauch, d.h. die Speichen bei der ersten Wartung nicht nachzuspannen kann zum Bruch der Speichen führen.*

Reinigung

Damit Ihr Fahrrad wieder wie neu aussieht, können Sie es mit lauwarmem Wasser und einer weichen Bürste reinigen. Eine regelmäßige Reinigung des Fahrrads verlängert zudem die Lebensdauer des Produkts. Bitte verwenden Sie keine großen Mengen Wasser in der Nähe der Elektronik und des Akkus (oder des Akkufachs). Wenn Sie das Fahrrad reinigen, entfernen Sie am besten den Akku.

 *Verwenden Sie zum Reinigen des Fahrrads keinen Hochdruckreiniger. Ein zu starker Wasserstrahl kann die Elektronik des Fahrrads beschädigen. In diesen Fällen erlischt die Garantie.*

Behandlung

Neben der regelmäßigen Reinigung des Fahrrads empfehlen wir, unbeschichtete Metallteile (wie Vorderradgabel, Pedale usw.) mit säurefreiem Vaseline (Spray) zu fetten, um Oxidation und Rost zu vermeiden. Rotierende Teile wie Kette, Kettenräder und Achsen benötigen ebenfalls regelmäßig Fett oder Öl. Wenden Sie sich hierzu an Ihren Händler.

 *Wenn Ihr Fahrrad einen Riemenantrieb hat, fetten Sie den Riemen nicht ein. Dieser ist für einen Betrieb ohne Fett ausgelegt. Reinigen Sie Ihren Riemen stattdessen regelmäßig mit lauwarmem Wasser.*

Nachfolgend finden Sie einige schnelle Tipps und Tricks zur Wartung Ihres E-Bikes:

- >> Achten Sie darauf, dass sich kein Schmutz zwischen dem Bewegungssensor und dem rotierenden Teil befindet. Sie können diese Teile im Falle von Verschmutzungen mit Wasser und einem Schwamm reinigen
- >> Überprüfen Sie die Reifenspannung und das Reifenprofil
- >> Prüfen Sie Bremsen und Bremsbeläge auf Verschleiß. Bei Bedarf ersetzen oder neu einstellen
- >> Überprüfen Sie die Speichenspannung und wenden Sie sich an Ihren Händler, wenn Sie feststellen, dass die Speichen verbogen sind oder das Rad beschädigt ist
- >> Versehen Sie alle rotierenden und (elektrischen) Verbindungsteile mit säurefreiem Vaseline (Spray)

6.2. Allgemeine Wartung

Bei größeren Wartungschecks oder für den Fall, dass Ihr Fahrrad dringend repariert werden muss, wenden Sie sich bitte an Ihren Händler. Im Folgenden finden Sie eine Übersicht über einige Überprüfungen, die Sie wöchentlich oder monatlich durchführen können, um reibungslose Fahrradfahrten zu gewährleisten.

Einmal pro Woche

- >> Funktioniert die Tretunterstützung einwandfrei?
- >> Schalten alle Gänge reibungslos?
- >> Ist die Kette richtig gespannt?
- >> Funktionieren beide Bremsen noch ordnungsgemäß?
- >> Ist Ihr Sattel auf der richtigen Höhe positioniert? Sitzen Sie immer noch bequem?
- >> Ist der Lenker in einer bequemen Position und senkrecht zum Vorderrad ausgerichtet?
- >> Gibt es kaputte Speichen?
- >> Verfügen die Reifen entsprechend ihrer Spezifikation über genügend Druck? Ist auf den Reifen noch genügend Profil vorhanden, um genügend Haftung zu gewährleisten?
- >> Funktionieren die Lichter noch? Ist das Vorderlicht richtig positioniert? Sind die Oberflächen der Reflektoren am E-Bike und an den Reifenseiten sauber und sichtbar?

Einmal pro Monat

- >> Muss das E-Bike gereinigt werden?
- >> Gibt es sichtbare Schäden am E-Bike?
- >> Ist der Ständer gut fixiert? Funktioniert er einwandfrei und ist er gefettet?
- >> Sind die Bolzen und Schrauben der Bremsen noch angezogen? Ist Verschleiß an Kabeln, Bremsen oder Reifen sichtbar?
- >> Macht das E-Bike beim Fahren ein ungewöhnliches Geräusch?
- >> Sind die Sattelstütze und die Sattelstange richtig positioniert und festgezogen?
- >> Sind Sattelstütze und Sattelstange gut gefettet (mit säurefreiem Vaseline)?
- >> Haben die Lager der Vorderradgabel ein Spiel?
- >> Sind alle Schrauben, Muttern und sonstigen Metallkleinteile gut gefettet?
- >> Funktioniert das Schloss reibungslos und ist es gefettet?
- >> Funktioniert die Klingel richtig? Ist sie in der richtigen Position montiert?



Machen Sie nach jeder Wartung eine Probefahrt

6.3. Umfangreiche Wartung

Wir empfehlen, kleinere Wartungsarbeiten alle 3 Monate und umfangreichere Wartungsarbeiten einmal im Jahr bei Ihrem Händler durchzuführen zu lassen. Um eine Vorstellung davon zu bekommen, worauf Ihr Händler achten muss, haben wir die folgenden Punkte aufgelistet:

Alle 3 Monate

- >> Felgen und Reifen prüfen (Dellen in den Felgen, Speichenspannung, Reifendruck, Reifenprofil)
- >> Ziehen Sie ggf. alle Befestigungsteile/Schrauben und Muttern fest
- >> Prüfen Sie die Bremsen auf Verschleiß, stellen Sie die Kabelspannung ein und prüfen Sie die Bremsfunktion
- >> Überprüfen Sie den Steuersatz auf Spiel, prüfen Sie den Vorbau und stellen Sie ihn gegebenenfalls ein
- >> Reinigen Sie die Kette und reinigen Sie sie bei Bedarf. Schmieren Sie die Kette.
- >> Überprüfen Sie den Riemen und die Spannung, falls erforderlich.
- >> Überprüfen Sie das elektrische System: Laden Sie den Akku vollständig auf und reinigen Sie den Bewegungssensor. Pflegen Sie die Kontaktstellen wie die Kontakte des Akkus mit säurefreiem Vaseline
- >> Überprüfen Sie das komplette Antriebssystem des E-Bikes auf fehlerhafte Komponenten

Einmal pro Jahr

- >> Folgende Teile abmontieren, entfetten, schmieren und wieder zusammenbauen:
 - Kette und Kasette
 - Naben
 - Schalt- und Bremskabel
 - Steuersatz
 - Vorbau
- >> Prüfen und schmieren:
 - Gänge und Schalthebel
 - Bremsen und Hebel
 - Schloss
 - Ständer
- >> Prüfen Sie die Speichenspannung (ggf. einstellen)
- >> Überprüfen Sie die Reifen und richten Sie sie neu aus. Passen Sie den Reifendruck an
- >> Überprüfen Sie die Tretkurbeln und Pedale und stellen Sie sie bei Bedarf ein
- >> Überprüfen Sie die Funktion aller Lichter und Reflektoren
- >> Überprüfen Sie den Sattel (Beschädigung, Polsterung)
- >> Versehen Sie das E-Bike mit einer Schutzschicht (Wachs)
- >> Machen Sie eine Testfahrt mit dem E-Bike, um alle Funktionen zu überprüfen

Problem	Answer
Mein E-Bike lässt sich nicht einschalten	Überprüfen Sie, ob der Akku richtig eingelegt ist, indem Sie ihn herausnehmen und wieder einlegen. Überprüfen Sie, ob der Akku vollständig geladen ist. Überprüfen Sie, ob alle sichtbaren Kabel angeschlossen sind. Wenn das Problem weiterhin besteht, wenden Sie sich an Ihren Händler.
Die Lichter gehen nicht an	Wenn eines der Lichter nicht aufleuchtet, schalten Sie bitte Ihr E-Bike aus und wieder ein (entfernen Sie den Akku ggf. kurz). Überprüfen Sie, ob ein Lichtkabel abgezogen oder durchtrennt ist. Wenn das Problem weiterhin besteht, wenden Sie sich an Ihren Händler. In der Zwischenzeit installieren Sie bitte eine temporäre Leuchte. Denken Sie daran, Sicherheit geht vor!
Mein Akku schaltet sich beim Radfahren plötzlich aus	Wenn Ihr Akkuladestand unter 15 % liegt, kann er möglicherweise keine vollständige Unterstützung bieten. Wenn Sie die volle Leistung anfordern, kann die Spannung schnell abfallen und aus Sicherheitsgründen vorübergehend heruntergefahren werden. Sie können das Fahrrad zu einem späteren Zeitpunkt einschalten. Es wird empfohlen, eine niedrigere Leistungsstufe zu verwenden, um nach Hause zu kommen und den Akku wieder aufzuladen.
Der Akku kann nicht in das E-Bike eingelegt oder entfernt werden	Überprüfen Sie, ob das Akkufach und der Akku frei von Schmutz sind, und entfernen Sie den Schmutz bei Bedarf. Versuchen Sie, den Schlüssel im Schloss zu drehen, während Sie den Akku vorsichtig in die richtige Position drücken, bis Sie ein Klicken hören. Um den Akku zu entnehmen, drehen Sie den Schlüssel im Schloss. Achten Sie immer darauf, dass Sie das Schloss und die beweglichen Teile von Zeit zu Zeit mit säurefreiem Vaseline einfetten.
Das Ladegerät funktioniert nicht	Bitte überprüfen Sie, ob der Stecker richtig eingesteckt ist. Bitte überprüfen Sie, ob die Stromquelle funktioniert. Bitte ziehen Sie den Stecker heraus und schließen Sie ihn erneut an. Wenn das Problem weiterhin besteht, wenden Sie sich bitte an Ihren Händler.

Problem	Answer
Die LED-Anzeige am Ladegerät leuchtet während des Ladevorgangs nicht auf	Überprüfen Sie, ob das Ladegerät an einen (funktionierenden) Netzanschluss angeschlossen ist. Überprüfen Sie, ob alle Stecker richtig angeschlossen sind und schließen Sie sie gegebenenfalls erneut an. Eine permanent leuchtende rote Anzeige (bei voll aufgeladenem Akku) weist auf ein Problem mit dem Akku hin. Trennen Sie das Ladegerät für einige Minuten vom Stromnetz und versuchen Sie, den Akku erneut aufzuladen. Wenn sich das Problem dadurch nicht beheben lässt, wenden Sie sich an Ihren Händler.
Mein Bildschirm zeigt einen Fehlercode an	Bitte lesen Sie den Abschnitt mit den Fehlercodes in diesem Handbuch (8.2).
Ich habe auf meinem Display einen Fehlercode festgestellt, der jedoch nicht mehr sichtbar ist	Der auftretende Fehler ist nicht dauerhaft. Sie müssen sich nicht sofort an Ihren Händler wenden, und der Fehler wird wahrscheinlich bei Ihrer nächsten Wartungsprüfung gefunden und behoben, da das Display einen Speicher zum Speichern von Fehlern enthält; benachrichtigen Sie also Ihren Händler
Beim Treten bekomme ich kaum Unterstützung	Der auftretende Fehler ist nicht dauerhaft. Sie müssen sich nicht sofort an Ihren Händler wenden. Der Fehler wird wahrscheinlich bei Ihrem nächsten Wartungscheck gefunden und behoben.

7.2 Fehlercodes

Ihr Fahrrad ist mit einem Selbstdiagnose-Tool ausgestattet, um potenzielle Probleme frühzeitig zu erkennen. Wurde vom System ein Fehler gemeldet, leuchtet das Wartungssymbol auf dem Display auf. Außerdem erscheint ein Fehlercode im Reisedaten-Feld (in der rechten unteren Ecke). Wenn Sie das Fahrrad benutzen, während ein Fehler angezeigt wird, wird das Fahrrad nicht beschädigt. Die am häufigsten auftretenden Fehler können Sie häufig selbst beheben:

Error code	Answer
Code 21 Geschwindigkeitssensorfehler	Die Geschwindigkeit wird durch einen kleinen Magneten am Hinterrad und einen Sensor am Rahmen überwacht. Bitte überprüfen Sie, ob der Magnet gut am runden schwarzen Sensor ausgerichtet ist.
Code 7 Batterieanschlussfehler	Überprüfen Sie, ob der Akku richtig angeschlossen ist und auch nicht vibriert. Entfernen Sie den Akku und schließen Sie ihn gegebenenfalls wieder an.
Code 10, 11 Hohe Temperatur des Motors	Ihr E-Bike läuft heiß. Bitte lassen Sie es etwas abkühlen, bevor Sie Ihre Reise fortsetzen. Stellen Sie das Fahrrad auf einem sehr steilen Hügel oder mit schwerer Last auf eine niedrigere Leistungsstufe. Wenden Sie sich an Ihren Händler, wenn das Problem unter normalen Fahrbedingungen weiterhin besteht

Es ist möglich, dass andere Fehler im System erkannt werden oder dass die obigen Anweisungen nicht helfen. In diesem Fall wenden Sie sich bitte an Ihren Händler.

8.1 Garantie

Der Rahmen wird standardmäßig mit 5 Jahren Garantie geliefert. Auf elektrische Bauteile und den Akku gewähren wir 2 Jahre Garantie. Die Garantiebedingungen finden Sie auf unserer Website.

Für eine optimale Unterstützung bitten wir Sie, die Garantiekarte auszufüllen. Diese finden Sie auf: www.qwic.de/garantie

 *Durch unsachgemäßen Gebrauch des Fahrrads können Sie und andere gefährdet werden. Bei nicht bestimmungsgemäßer Verwendung erlischt auch Ihr Anspruch auf Garantie.*

 *Verwenden Sie für Ihr E-Bike keinen anderen Akku als der von QWIC bereitgestellte*

 *Wartungschecks für Ihr E-Bike können Sie jederzeit bei Ihrem QWIC-Händler anfordern.*

 *Durch den Austausch typgenehmigter Bauteile gegen andere Modelle wird die Typgenehmigung für das gesamte Fahrrad aufgehoben. Erlauben Sie ausschließlich Ihrem Händler, Komponenten an Ihrem Fahrrad auszutauschen.*

Kolophon

QWIC behält sich das Recht vor, Änderungen der technischen Daten und / oder Preise ohne vorherige Ankündigung vorzunehmen. Dieses Handbuch wurde mit großer Sorgfalt erstellt. QWIC übernimmt keine Haftung für irgendwelche Ungenauigkeiten.

 *Ihr Fahrrad kann von den Abbildungen in diesem Handbuch abweichen.*

Herausgeber & Copyright ©: QWIC, Amsterdam

9. BIKE SPECIFICATIONS / FIETS SPECIFICATIE / FAHRRADSPEZIFIKATIONEN

Parts	MN7+	MN7	MD9	MN7+b	MN8+c
Display	TFT Colour display + USB charge	LCD Console	LCD Console	TFT Colour display + USB charge	TFT Colour display + USB charge
Battery cells	18650NCM/11.6Ah/417Wh Li-ion 21700NCM/15Ah/540 Wh Li-ion	18650NCM/11.6Ah/417Wh Li-ion 21700NCM/15Ah/540 Wh Li-ion	18650NCM/11.6Ah/417Wh Li-ion 21700NCM/15Ah/540 Wh Li-ion	18650NCM/11.6Ah/417Wh Li-ion 21700NCM/15Ah/540 Wh Li-ion	18650NCM/11.6Ah/417Wh Li-ion 21700NCM/15Ah/540 Wh Li-ion
Motor	Bafang M420 <i>Torque sensor, Rotation sensor, Speed sensor, Gear sensor</i>	Bafang M300 <i>Rotation sensor, Speed sensor, Gear sensor</i>	Bafang M300 <i>Rotation sensor, Speed sensor, Gear sensor</i>	Bafang M420 <i>Torque sensor, Rotation sensor, Speed sensor, Gear sensor</i>	Bafang M420 <i>Torque sensor, Rotation sensor, Speed sensor, Gear sensor</i>
Suspension fork	Suntour NEX E25 + lockout	Suntour NEX E25 + lockout	Suntour NEX E25 + lockout	Suntour NEX E25 + lockout	Suntour NEX E25 + lockout
Gears	Shimano Nexus 7 speed	Shimano Nexus 7 speed	Shimano Acera 9 Derailleur - rapidfire shifter	Shimano Nexus 7 speed	Shimano Nexus 8 speed
Brakes	Shimano MT200	Shimano MT200	Shimano MT200	Shimano MT200	Shimano MT200 + coasterbrake
Front light	Busch&Muller Upp 30Lux	Busch&Muller Upp 30Lux	Busch&Muller Upp 30Lux	Busch&Muller Upp 30Lux	Busch&Muller Upp 30Lux
Seat post	Promax SP-886	Promax SP-886	Promax SP-886	Promax SP-886	Promax SP-886
Belt / Chain	Shimano HG71 1/2"x3/32"x100L	Shimano HG71 1/2"x3/32"x100L	KMC e9 1/2"x11/128"x116L	Gates CDX centertrack 120T	Shimano HG71 1/2"x3/32"x100L
Rear carrier	MIK system	MIK system	MIK system	MIK system	MIK system
Lock (rear)	ABUS 5850 - one key solution	ABUS 5850 - one key solution	ABUS 5850 - one key solution	ABUS 5850 - one key solution	ABUS 5850 - one key solution

10. MAINTENANCE LOG / ONDERHOUDSLOG / WARTUNGSPROTOKOLL

Charger	Travel charger
Product code	STC-8127LC-Q
Input	220-240 V 50-60HZ 90W
Output	41.9V (36V Nominal) 2A
Operating temperature	5 - 40 °C
Storage temperature	-20 - 65 °C

#	Mechanic	Kilometers / Miles	Remarks	Date	Signature
1		----- km / mi		--/--/----	
2		----- km / mi		--/--/----	

10. MAINTENANCE LOG / ONDERHOUDSLOG / WARTUNGSPROTOKOLL

#	Mechanic	Kilometers / Miles	Remarks	Date	Signature
3		----- km / mi		--/--/----	
4		----- km / mi		--/--/----	
5		----- km / mi		--/--/----	
6		----- km / mi		--/--/----	

10. MAINTENANCE LOG / ONDERHOUDSLOG / WARTUNGSPROTOKOLL

#	Mechanic	Kilometers / Miles	Remarks	Date	Signature
7		----- km / mi		--/--/----	
8		----- km / mi		--/--/----	
9		----- km / mi		--/--/----	
10		----- km / mi		--/--/----	

10. MAINTENANCE LOG / ONDERHOUDSLOG / WARTUNGSPROTOKOLL

#	Mechanic	Kilometers / Miles	Remarks	Date	Signature
11		----- km / mi		--/--/----	
12		----- km / mi		--/--/----	
13		----- km / mi		--/--/----	
14		----- km / mi		--/--/----	

QWIC
DUTCH DESIGN E-BIKES