

# QWIC



**Atlas**

Handleiding | Manual | Bedienungsanleitung



## E-BIKE REGISTRATION, E-BIKE REGISTRATIE, E-BIKE REGISTRIERUNG

Your dealer, Jouw dealer, Ihr Händler:

Name dealer: \_\_\_\_\_  
(Naam dealer, Name Händler)

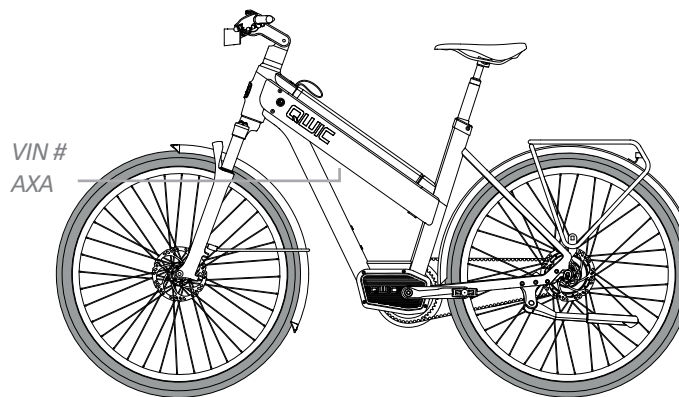

Model e-bike: QWIC Atlas \_\_\_\_\_  
(Derailleur, Vario)

VIN # \_\_\_\_\_  
(25km/u) EFY: \_\_\_\_\_

Brand and type ART  
approved lock: \_\_\_\_\_

Key number: \_\_\_\_\_  
(Sleutelnummer, Schlüsselnummer)

Date of purchase: \_\_\_\_\_ - \_\_\_\_\_ - \_\_\_\_\_  
(Aankoopdatum, Kaufdatum)

AXA Bike Security: IMEI: \_\_\_\_\_

 Remember to take a picture of the key number of your bike or write it down in this manual. In case of loss you will be able to order a new key through this number.

 Denk eraan om een foto te maken van het sleutelnummer van de e-bike (of noteer deze in de handleiding). Aan de hand van dit nummer kan er bij verlies een nieuwe sleutel geleverd worden.

 Denken Sie daran, ein Foto von der Schlüsselnummer Ihres Fahrrads zu machen, oder notieren Sie diese in dieser Bedienungsanleitung. Bei Verlust können Sie über diese Nummer einen neuen Schlüssel anfordern.

NEDERLANDS

ENGLISH

DEUTSCH

**INDEX:**

NEDERLANDS – PAGINA 4

ENGLISH – PAGE 28

DEUTSCH – SEITE 52

**Gefeliciteerd!**

Jij bent zojuist de trotse bezitter geworden van een QWIC e-bike. Nu wil je vast maar één ding doen: naar buiten en rijden! Voordat je op jouw nieuwe e-bike springt, willen we je vragen om deze handleiding grondig door te nemen. Zo kun je later zorgeloos van jouw nieuwe fiets genieten!

**QWIC Services App**

Jouw fiets kan uitgerust worden met een "smart" en "connected" module. Indien geïnstalleerd, download deze App om de locatie van jouw fiets te traceren zodat jouw fiets verzekerd is tegen diefstal en schade.

**QWIC Dashboard App**

Download de officiële App om al je e-bike functies te kunnen gebruiken.

Alle QWIC Apps zijn te verkrijgen via de App Store en Google Play.

**Meer weten?**

Voor meer informatie en het laatste nieuws kunt u terecht op onze website, of volg ons op Facebook.

[www.qwic.nl](http://www.qwic.nl) | [info@qwic.nl](mailto:info@qwic.nl) | [www.facebook.com/qwicnl](https://www.facebook.com/qwicnl)



*Bewaar de handleiding goed aangezien deze overgedragen dient te worden aan toekomstige gebruikers.*

<b>1. Kennis maken met uw e-bike</b>			
1.1. E-bike onderdelen	6		
1.2. Trapondersteuning	7		
1.3. Ondersteuningsprofielen en power levels	7		
<b>2. Voor we op pad gaan</b>			
2.1. Registreer uw e-bike	8		
2.2. Instellen zadelhoogte	9		
2.3. Stuur afstellen	9		
2.4. Handvatten afstellen	9		
2.5. Accu opladen	10		
2.6. Travel oplader	10		
2.7. De Charging Station (accessoire)	11		
2.8. De telefoonhouder	11		
<b>3. Bediening &amp; display</b>			
3.1. Display	12		
3.2. Bediening	12		
<b>4. De accu</b>			
4.1. Plaatsen en verwijderen van de accu	13		
4.2. Het opladen van de accu	13		
4.3. Tips voor het laden van de accu	14		
4.4. LED indicatielampjes	14		
4.5. Accu gebruik en opslag	15		
4.6. Actieradius	15		
4.7. Accu levensduur	17		
<b>5. Onderdelen</b>			
5.1. Verlichting	18		
5.2. Remmen	18		
5.3. Versnellingen	19		
5.4. Voorvork	20		
5.5. Geveerde zadelpen	20		
5.6. Riemaandrijving	21		
5.7. Banden en gewenste bandenspanning	21		
5.8. Achterdrager	21		
<b>6. Uw e-bike onderhouden</b>			
6.1. Service beurten	22		
6.2. Algemeen onderhoud	23		
6.3. Grote servicebeurt	24		
<b>7. Troubleshooting</b>			
7.1. Troubleshooting	25		
7.2. Foutmeldingen	26		
<b>8. Garantie</b>			
Colophon	27		
<b>9. E-bike specificaties</b>			
	76		
<b>10. Onderhoudslog</b>			
	77		

## 1.1 E-bike onderdelen

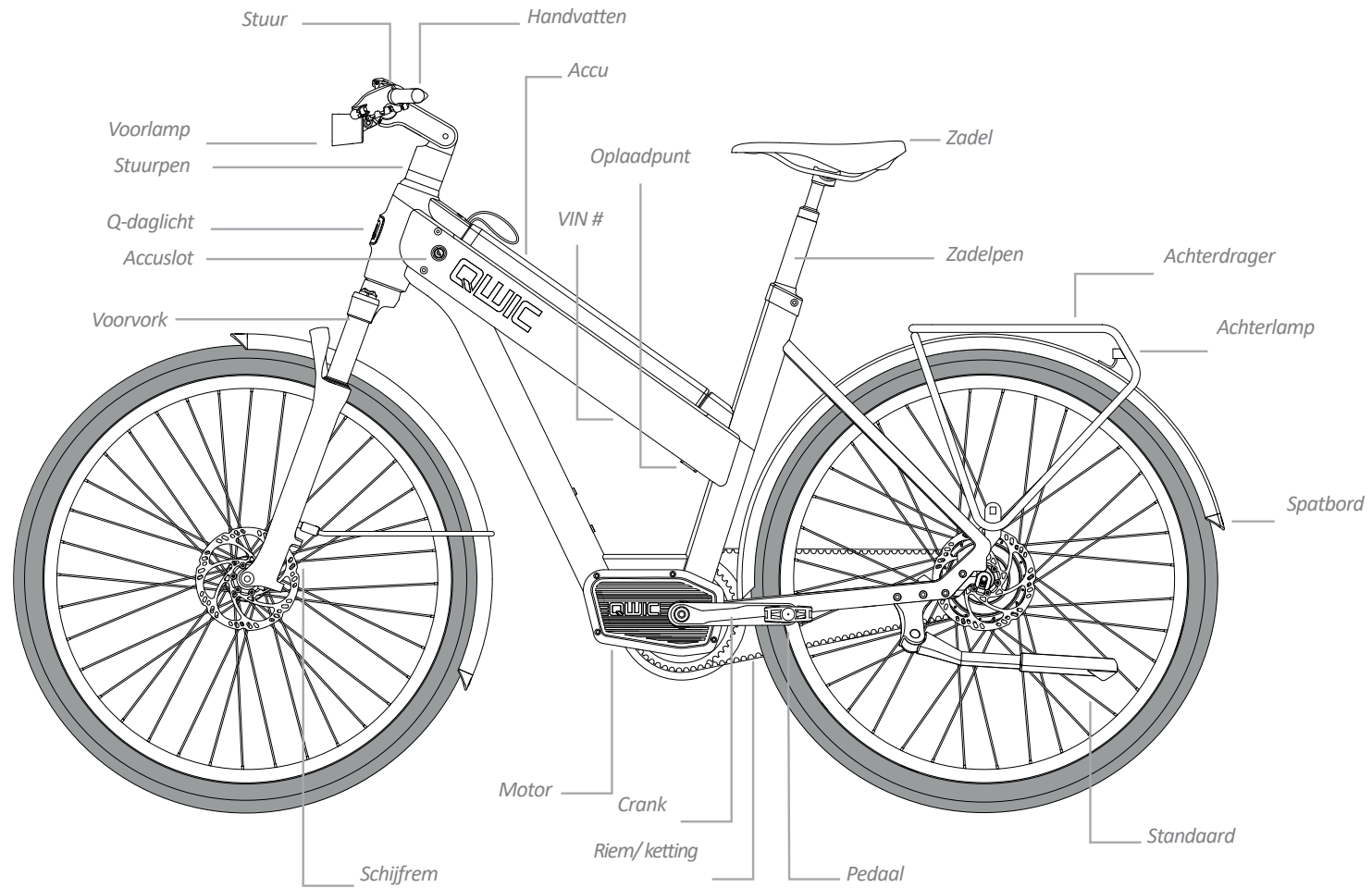

# JE ZULT ER SNEL ACHTERKOMEN DAT DIT GEEN GEWONE E-BIKE IS, MAAR ÉÉN MET VELE MOGELIJKHEDEN. LATEN WE BEGINNEN MET DE BASICS.

### 1.2 Trapondersteuning

Een e-bike voorziet jou van elektrische trapondersteuning. Zo geeft de motor jou zo een duwtje in de rug, wat het fietsen stukken makkelijker en sneller maakt. Afhankelijk van de snelheid waarmee je fietst en de geleverde trapkracht zal de motor de bijpassende ondersteuning leveren. Hierdoor trek je eenvoudig op vanuit stilstand, maar helpt de motor ook onderweg voldoende mee.

>> Dankzij de krachtige ondersteuning van de motor ben je snel(ler) op weg. Om hier aan te wennen, raden we jou aan om de e-bike de eerste keer in een rustige omgeving te gebruiken.

>> Denk eraan dat zodra je de trapondersteuning activeert, de motor direct ondersteuning levert zodra je begint met fietsen. Gebruik daarom bij voorkeur de laagste ondersteuningsstand bij het weg rijden.

>> De e-bike kan ook gebruikt worden zonder trapondersteuning. Houd er wel rekening mee dat de lampen van de fiets niet werken als de e-bike niet aan staat of de accu niet aanwezig is.

 *Zet de trapondersteuning of het display uit als je afstapt. Gebruik de "Walk assist" optie enkel als je de e-bike lopend naast je meeneemt.*

### 1.3 Ondersteuningsprofielen en power levels

De mate van trapondersteuning kan eenvoudig worden aangepast aan jouw persoonlijke behoefte. Afhankelijk van het type motor in de e-bike zijn er verschillende profielen en instellingen beschikbaar. Overweeg hierbij dat je met een lage ondersteuningsstand meer kilometers kan afleggen met een acculading, maar een hogere stand jou makkelijker die hoge brug over helpt.

>> De mate van trapondersteuning is afhankelijk van de snelheid waarmee je fietst, de gekozen ondersteuningsstand en de hoe vol de accu is.

>> De ondersteuning van een e-bike motor is wettelijk begrensd op 25 km/h (15½ mp/h). Wanneer je de maximum snelheid nadert, zal de ondersteuning van de motor geleidelijk afnemen. Je kan sneller fietsen, maar dit zal dan geheel op eigen kracht zijn.

 *Let op: een krachtiger ondersteuningsprofiel resulteert in een lager bereik*

### VOOR WE OP PAD GAAN ZIJN ER NOG ENKELE ZAKEN DIE GEREGLD MOETEN WORDEN.

#### **2.1. Registreer uw e-bike**

Het VIN-nummer (Vehicle Identification Number) van de e-bike wordt gebruikt voor registratie-, identificatie- en garantiedoeleinden. Je vindt het VIN-nummer (als nummer en als barcode) aan de onderkant van de fiets, vlak achter de voorvork (op pagina 6 zie je de exacte locatie). Je registreert jouw e-bike eenvoudig met behulp van de QWIC Dashboard app door de barcode te scannen. Eventueel kan het VIN-nummer ook handmatig ingevoerd worden.

Je kan jouw e-bike registreren op: [qwic.nl/my-qwic/](https://qwic.nl/my-qwic/)

We adviseren jou om het VIN-nummer te noteren in deze handleiding mocht je deze in de toekomst nodig hebben. Daarnaast raden we ook aan om sleutelnummers en de datum van aankoop te noteren in geval van verlies of diefstal van de e-bike.



*Voorbeeld van een VIN-nummer*



### 2.2. Instellen zadelhoogte

Gebruik een inbussleutel (positie A) om de hoogte van het zadel in te stellen. Om de juiste hoogte van jouw zadel te bepalen, raden we jou aan om zittend op het zadel jouw voet te laten rusten op de pedalen in de laagste stand. In deze stand zou jouw knie nog licht gebogen moeten zijn. Wanneer de voeten plat op de grond kunnen rusten, staat het zadel te laag.

Ook de hoek en horizontale positie van het zadel kunnen aangepast worden met een inbussleutel (positie B). Voor eventuele hulp bij het afstellen van het zadel kan je altijd contact opnemen met jouw persoonlijke QWIC dealer.

 *Wanneer de voeten plat op de grond kunnen rusten terwijl je op het zadel zit, staat deze te laag.*

 *Let op dat de maximale hoogte van de zadelpen niet overschreden wordt.*

 *Vergeet na het afstellen van het zadel niet om alle bouten weer goed vast te zetten!*

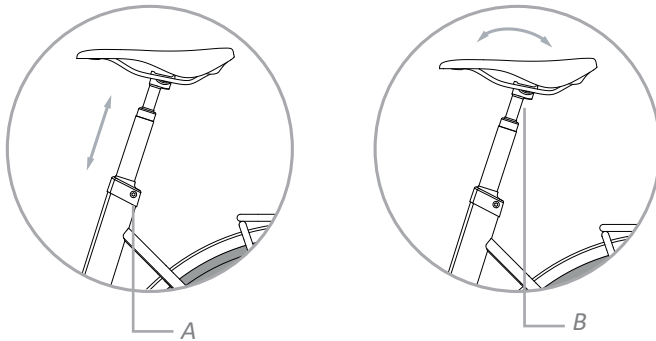

### 2.3. Stuur afstellen

De hoogte van het stuur kan aangepast worden door bout "C" voorzichtig los te draaien. Om het stuur te roteren dienen de bouten "D" losgedraaid te worden. Draai de bouten na het afstellen van het stuur weer stevig vast.

Let op dat een te grote afstand tussen zadel en stuur of een verkeerde afstelling de oorzaak kan zijn van nek-, rug- en schouderklachten. We adviseren jou om samen met jouw dealer het stuur en zadel naar wens in te stellen.

### 2.4. Handvatten afstellen

Gebruik een inbussleutel om de bouten aangeduid met "E" (2x) licht los te draaien. De handvatten kunnen nu in de gewenste positie gedraaid worden. Draai de bouten na het instellen weer stevig vast.

 *Vergeet nooit om alle bouten weer stevig vast te draaien na het afstellen van het stuur en/of de handvatten.*

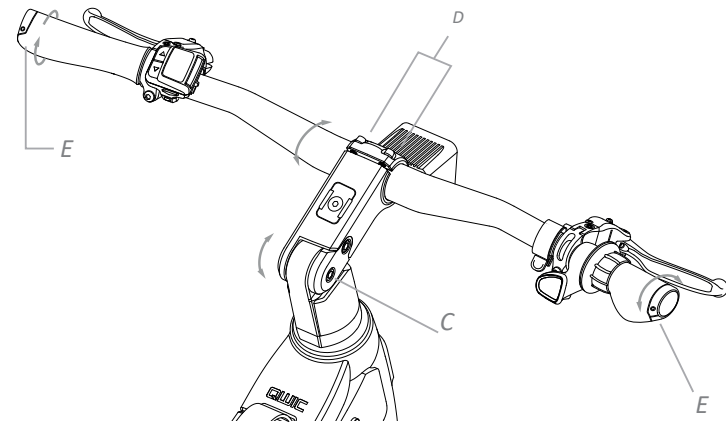

### 2.5. Accu opladen

Ontgrendel de accu door de fietssleutel in het accuslot te steken. Vervolgens til je de accu eenvoudig uit het frame aan het nylon handvat.

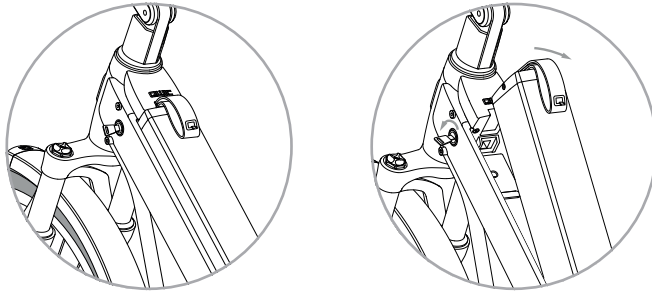

### Accu opladen in de e-bike

Het oplaadpunt van de fiets bevindt zich onderaan de toptube. Het oplaadpunt is 100% waterdicht en de magnetische connector kan maar op 1 manier aangesloten worden.

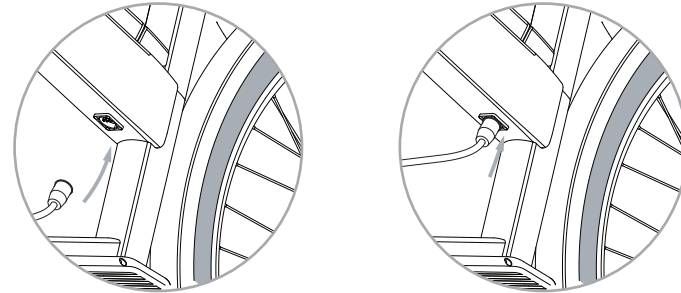

### 2.6. Reis lader

Bij je fiets krijg je standaard een 4A snellader. U kunt de accu in de e-bike en buiten de e-bike opladen met de speciale verloopkabel (accessoire).

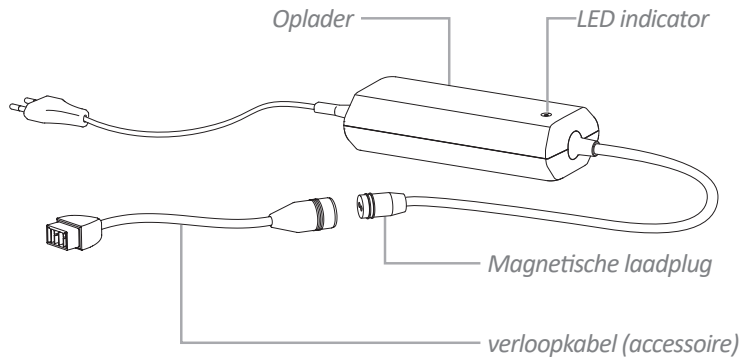

### Accu opladen los van de e-bike (accessoire)

Om de accu los van de e-bike op te laden, kun je gebruik maken van de (optionele) verloopkabel die aan te sluiten is op de lader. Deze verloopkabel kun je als extra aanschaffen.

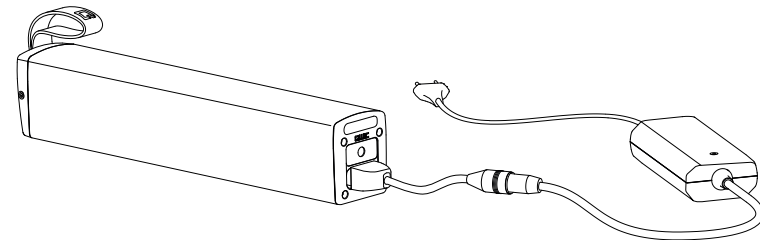

### 2.7. Charging station (accessoire)

De accu van jouw e-bike kun je ook opladen met het QWIC Charging station. Met dit automatische oplaadsysteem behoudt jouw accu ook bij langdurige stalling de ideale hoeveelheid lading.

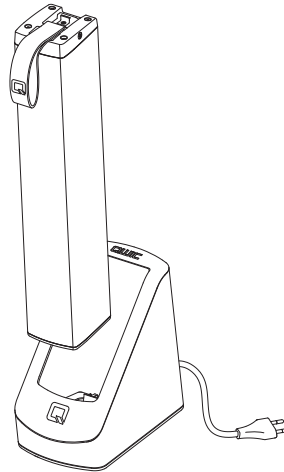

### Hibernation mode

Voor de QWIC Li-Ion-accus raden we aan deze op ~70% van hun capaciteit op te slaan bij langdurige opslag (langer dan 30 dagen). Activeer de hibernation modus door de knop aan de achterzijde van de charging station eenmaal in te drukken.

Voor meer informatie en uitgebreidere mogelijkheden, raadpleeg de handleiding van het charging station.



*Verbind altijd eerst de lader met de accu alvorens de lader aan te sluiten op de netspanning.*



*Meer informatie over jouw accu en soorten opladers kan je vinden op pagina 13.*

### 2.8. Telefoonhouder

Je stuurpen is geschikt gemaakt voor SP accessoires. Met de meegeleverde SP adapter en een fit-to-phone SP behuizing draai je je smartphone eenvoudig om en bevestig je hem aan de Atlas.

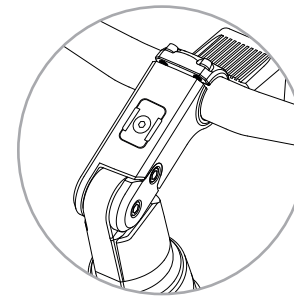

*Snap op*

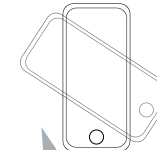

*Draaien 90 graden en vergrendel*

HET IS BIJNA TIJD OM OP PAD TE GAAN!

LEES VERDER VOOR GEDETAILLEERDE  
INFORMATIE OVER ALLE MOGELIJKHEDEN  
VAN JOUW E-BIKE OM ALLES UIT DE FIETS TE  
HALEN.

### 3.1 Het display

Het display werkt alleen als de accu in de e-bike zit. Schakel het display aan door kort op de 'AAN/UIT' knop te drukken

### 3.2 Bediening

#### Gebruik van de trapondersteuning

Bij het display zie je links twee knoppen; een met een pijl omhoog en een met een pijl naar beneden. Met deze knoppen kun je eenvoudig jouw gewenste ondersteuningsniveau selecteren. De hoogste stand staat garant voor de sterkste ondersteuning. Kies je voor stand '0', levert de motor geen fietsondersteuning en fiets je op eigen kracht. Houd er rekening mee dat de accu sneller leeg raakt bij een krachtige ondersteuning.

#### Gebruik van de walk assist

Gebruik de Walk-assist-functie om de fiets gemakkelijk aan de hand mee te nemen. Houd de 'WALK' knop (3 seconden) ingedrukt terwijl je het stuur goed vasthoudt. Na enkele seconden slaat de motor aan. Houd de knop ingedrukt zolang je gebruik wenst te maken van deze functie. Zodra je de 'WALK' knop niet langer indrukt, schakelt de Walk-assist-functie zichzelf uit. De Walk assist kent een maximale snelheid van 6 km/u.

#### Keuzeveld

Druk kort op de 'WALK' knop om te kiezen tussen de verschillende weergaveopties in het keuzeveld.

#### USB aansluiting

De USB aansluiting aan de zijkant van het display kan je gebruiken om apparaten zoals smartphones en navigatietoestellen van stroom te voorzien. De aansluiting kan je ook gebruiken wanneer de e-bike uitgeschakeld is, mits de accu aanwezig is in de fiets. Maximale laadstroom bij 800 mA.



#### Foutmeldingen

Raadpleeg pagina 25 voor oplossingen van mogelijke foutmeldingen.

#### Reset

Je kan het display resetten door de accu uit de fiets te halen en de aan/uit knop een paar seconden in te houden, waardoor de rest-stroom uit het systeem gaat. Vervolgens kan je de accu weer in de fiets plaatsen en de fiets aanzetten.

## SAMEN MET DE MOTOR VORMT DE ACCU HET HART VAN JOUW E-BIKE. LEES HIERONDER MEER OVER HET GEBRUIK EN ONDERHOUD VAN DE ACCU.

### 4.1. Plaatsen en verwijderen van de accu

Je kunt de accu eenvoudig uit het frame tillen met behulp van de nylon band. Zorg er bij het plaatsen van de accu voor dat deze goed is uitgelijnd met het frame van de fiets. Je hoort een "klikgeluid" wanneer de accu zich vergrendelt in de fiets ter indicatie dat de accu correct is geplaatst.

 Mochten zich problemen voordoen met de accu, raadpleeg dan de troubleshooter tips op pagina 25.

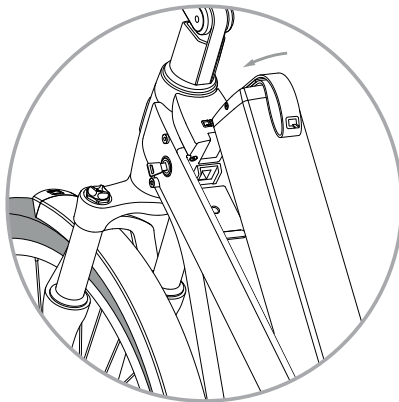

### 4.2. Het opladen van de accu

Er zijn verschillende manieren van laden beschikbaar voor jouw e-bike. Afhankelijk van de manier waarop je de fiets gebruikt en stalt, vind je jouw ideale oplader in de onderstaande tabel.

Opties	Product	characteristics
Accu opladen los van de e-bike	Charging station (accessoire)	<ul style="list-style-type: none"> <li>Slim, snel en moeiteloos opladen. Ondersteunt hibernation mode (langdurige opslag).</li> </ul>
Accu opladen in de e-bike	Reis lader	<ul style="list-style-type: none"> <li>U hoeft de accu niet te verwijderen uit de e-bike.</li> <li>Ideaal als u uw fiets parkeert in een garage / schuur met elektriciteit in de buurt.</li> </ul>
Accu opladen los van de e-bike	Reis lader + verloopkabel (accessoire)	<ul style="list-style-type: none"> <li>Handig om de accu op te laten als u onderweg bent of als u uw e-bike buiten parkeert.</li> </ul>

De gemiddelde oplaadduur bij gebruik van de reis lader is:

522 Wh: 3½ uur (leeg tot ~95% vol)  
756 Wh: 5½ uur (leeg tot ~95% vol)

Het optionele charging station heeft een snellaad-functie, waardoor de accu bijna 50% sneller laadt.

### 4.3. Tips voor het laden van de accu

In onderstaande tabel vind je informatie over hoe je jouw accu het beste kunt opladen, deze tabel geeft de belangrijkste aandachtspunten en tips aan. Neem deze zeker in acht, aangezien het niet naleven hiervan de levensduur van jouw accu sterk kan beïnvloeden. QWIC vindt het belangrijker dat je verantwoordelijk omgaat met de accu. Het niet naleven van de belangrijkste aandachtspunten kan daarom als misbruik beschouwd worden en kan tot gevolg hebben dat jouw garantie komt te vervallen.

#### Belangrijkste aandachtspunten

Laad de accu niet op bij temperaturen onder het vriespunt. Neem de accu eventueel uit de e-bike en laad deze ergens anders op.

Laad de accu niet op in direct zonlicht. Zorg dat de omgevingstemperatuur niet hoger is dan 40 °C.

Zorg dat de accu opgeladen wordt in een droge en goed geventileerde omgeving.

#### Tips

Verbind eerst de laadstekker met de e-bike of de accu voordat u de lader op het lichtnet aansluit. Vergeet niet uw lader los te koppelen wanneer deze niet in gebruik is. Koppel de lader los van zowel de accu als het stopcontact als de accu vol is.

Het is normaal dat een oplader of accu tijdens het opladen opwarmt; voorkom daarom dat deze afgedekt worden tijdens gebruik.

Houd je oplader schoon. Trek de stekker uit het stopcontact en reinig de lader met een droge doek om stof en vuil te verwijderen. De lader kan niet zelf worden gerepareerd in geval van defecten of schade. Neem hiervoor contact op met uw dealer.

### 4.4. LED indicatielampjes

Aan de bovenzijde van de accu vind je een lading-indicator en een statusknop. Tijdens het opladen geeft de indicator de laadstatus als volgt weer:

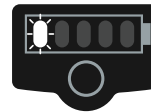

Accu laad  
naar 20%

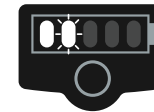

Accu laad  
naar 40%

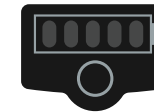

Accu vol geladen

Als de accu niet geladen wordt kun je de huidige lading van de accu controleren door op de statusknop te drukken.

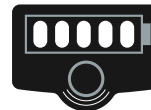

100% vol

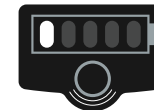

20% vol

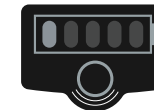

5% vol (rode LED  
licht op)

Tijdens het opladen van de accu geeft de LED-indicator op de reis lader (accessoire) het volgende weer:

Functie	LED status
Geen accu aanwezig	Groen
Accu volledig opgeladen	Groen
Accu wordt opgeladen	Rood

#### 4.5. Accu gebruik en opslag

Het juist gebruiken en opslaan van jouw accu is erg belangrijk om de levensduur te garanderen. Lees hieronder onze belangrijkste aandachtspunten en tips over het accu-onderhoud om er de komende jaren het maximale uit te halen.

##### Belangrijke aandachtspunten

Laad een accu meteen op als je deze heb leeggereden. Een lege accu kan na een lange tijd van niet terug opladen onherstelbaar beschadigd zijn.

Laad de accu van tijd tot tijd op, ook in de winter of wanneer u deze langere tijd niet gebruikt. Een accu moet minimaal elke 3 maanden worden opgeladen, maar we raden aan om dit elke maand te doen.

Wanneer je jouw e-bike met de auto vervoert, verwijder dan indien mogelijk de accu of dek deze af.

##### Tips

Om de levensduur van de accu te verlengen, raden we aan om deze regelmatig (bijna) leeg te rijden en vervolgens weer volledig op te laden in plaats van gedeeltelijk bijladen na iedere fietstocht.

Als je de accu een tijdje niet gebruikt, probeer deze dan op te slaan met een lading van ongeveer 70% (2-3 streepjes); indien mogelijk bij 10-15 ° C. Indien je in het bezit bent van een QWIC Charging station, kun je de hibernation mode gebruiken welke ervoor zorgt dat de accu automatisch tot 70% geladen blijft.

 *De accu zal sneller ontladen wanneer deze in de e-bike zit dan wanneer hij los van de fiets wordt opgeslagen.*

 *De accu is waterdicht en daardoor bestand tegen regen. Stel de accu echter niet (onnodig) bloot aan grote hoeveelheden water.*

#### 4.6. Bereik

Het bereik van de e-bike is de totale afstand die je kan afleggen met een volle acculading. Het bereik is afhankelijk van de capaciteit van de accu en het energieverbruik van de motor. Het exacte bereik van jouw fiets is lastig in te schatten vanwege de vele variabelen die hier invloed op hebben. Het gemiddelde geschatte bereik dat je kan verwachten, lees je in onderstaande tabel:

Atlas	Level 1	Level 4
756 Wh	140 - 170 km	65 - 90 km
522 Wh	90 - 120 km	40 - 65 km

Indien je een kleiner bereik ervaart in vergelijking met de bovenstaande waarden, houd dan rekening met het volgende:

 *Onze testen zijn uitgevoerd op vlak terrein, bij temperaturen van ongeveer 20 °C, met een gemiddelde snelheid van 20 km/u en een totaalgewicht op de fiets van ongeveer 75 kg.*

#### Ondersteuningsstand en eigen kracht

**Hoe hoger de ondersteuningsstand, des te meer de motor ondersteunt** en dus verbruikt. Daarnaast heeft jouw eigen inspanning ook veel invloed. Bij twee vergelijkbare fietsen met dezelfde instelling, kan de ene fiets alsnog een hoger bereik hebben omdat er meer zelf wordt getrapt. Bij de ander zal de motor dan ongemerkt meer meehelpen. In het algemeen; des te lichter het fietsen voelt, des te meer energie er verbruikt wordt.

**Stoppen en optrekken**

(Vaak) stoppen voor verkeerslichten heeft een negatief effect op jouw bereik. Optrekken vanuit stilstand verbruikt relatief veel energie en zorgt ervoor dat de accu sneller leeg raakt.

**Een lange rit of meerdere korte ritten**

Uit onze ervaring is gebleken dat een enkele lange reis minder energie kost in vergelijking met meerdere kortere ritten.

**Gewicht**

Het totale gewicht op de fiets vermindert het bereik exponentieel. Als je bijvoorbeeld 10 kg boodschappen vervoert, kan het bereik met 10% afnemen.

**Trapfrequentie**

De trapfrequentie (RPM) beïnvloedt het bereik van de e-bike. Over het algemeen resulteert een hoger toerental in een groter bereik, dus vergeet niet om zoveel mogelijk in lagere versnellingen te fietsen wanneer je optrekt of klimt. Zo kom je immers ook sneller op gang vanuit stilstand. Vergelijk de e-bike hier met een auto; deze heeft namelijk ook meer moeite wanneer je niet terugschakelt bij een stoplicht.

**Bandenspanning**

De bandenspanning speelt een belangrijke rol in het bereik van de fiets. In tegenstelling tot een normale fiets, merk je op een e-bike niet of nauwelijks wanneer jouw banden langzaam leeglopen. Zachte banden zullen het bereik echter aanzienlijk verminderen. Je kan de minimale en maximale aanbevolen bandenspanning vinden op de zijkanten van de fietsband en deze naar wens oppompen. Vergeet niet om jouw banden elke twee weken te controleren.

**Temperatuur**

Houd er rekening mee dat lage temperaturen een merkbaar effect hebben op het bereik. De accu capaciteit wordt gemeten bij 25 °C en zal (tijdelijk) afnemen als het kouder is.

Bij 0 °C heeft een volledig opgeladen accu ongeveer 70% van zijn maximale capaciteit en bij -10 °C kan dit verder afnemen tot 50%.

Houd er rekening mee dat jouw e-bike zich in de winter mogelijk sneller uitschakelt dan normaal het geval is, en dit terwijl het display wellicht nog vulling weergeeft. Behalve de temperatuur hebben zaken als heuvels, wind, regen en het type wegdek allemaal hun aandeel in het resterende bereik van de accu.



*Bij QWIC doen we erg ons best om het bereik zo eerlijk en duidelijk mogelijk te communiceren. Daarom kiezen voor een duidelijke omschrijving van onze eigen testomstandigheden zodat je dit goed met jouw eigen situatie kunt vergelijken. Het komt alsnog voor dat het bereik hoger of lager kan uitvallen omdat, zoals je wellicht net hebt gelezen, het bereik van ontzettend veel factoren afhankelijk is. We adviseren daarom ook om zeker net na aanschaf, de fiets een paar keer (vrijwel) leeg te rijden. Op die manier leer je jouw fiets en het bijbehorend persoonlijke bereik goed kennen.*



**4.7. Accu levensduur**

De levensduur van de accu is afhankelijk van hoe en hoeveel je deze gebruikt. Met de tips in deze handleiding kan deze gemakkelijk jaren mee gaan. Houd er echter rekening mee dat de levensduur van een accu met gebruik altijd minder wordt. Een daling van de accucapaciteit tussen de 5% en 15% per jaar wordt als normaal beschouwd.

De accu kan onder ideale omstandigheden ongeveer 1000 tot 1500 keer worden geladen en ontladen waarbij de capaciteit geleidelijk afneemt. Mocht de levensduur van de accu bereikt zijn, dient deze vervangen te worden voor een nieuw exemplaar.

ACCUS, LADERS, ACCESSOIRES EN  
VERPAKKINGEN MOETEN OP EEN  
MILIEUVRIENDELIJKE MANIER WORDEN  
GERECYCLED.

GOOI ZE NIET WEG MET HET HUISHOUELIJK  
AFVAL, MAAR LEVER ZE IN OP DE DOOR JOU  
AANGEWEZEN WEGWERPLOCATIES.

### 5.1. Verlichting

Je kan de verlichting in- en uitschakelen door onderstaande knop 3 seconden ingedrukt houden.

Het TFT kleuren-display is ook uitgerust met een lichtsensor die de verlichting automatisch inschakelt. Als je de verlichting vervolgens handmatig aan- of uitschakelt, komt deze functie te vervallen totdat je het display weer opnieuw opstart.

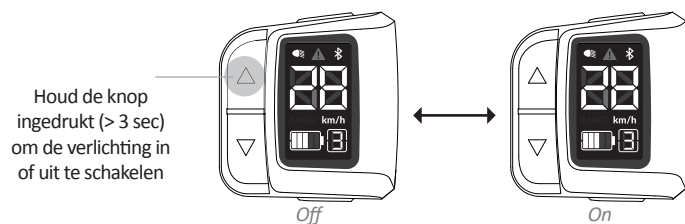

### 5.2. Remmen

Om verrassingen tijdens het rijden te voorkomen, is het belangrijk om te weten welke remhendel de voorrem en welke de achterrem bedient. Gebruik nooit vet of reguliere reinigingsmiddelen op remblokken of rotoren omdat dit lawaai kan veroorzaken tijdens het remmen en de remwerking kan verminderen.



#### Hydraulische schijfremmen

Schijfremmen combineren een krachtig remgevoel met veel gevoel van controle. Bij de schijfremmen kan je de remblokken verstellen door de inbusbouten, waar de remklauw aan vastzit, iets lossier te draaien, de remhendel stevig in te drukken en ingedrukt te houden om tegelijkertijd de inbusbouten weer aan te draaien.

### Inrem procedure

Schijfremmen vereisen een inremprocedure. Als de inremprocedure wordt overgeslagen bereik je niet het maximale remvermogen, en heb je kans dat de remblokken gaan piepen. Mochten de remmen piepen, vervang dan de remblokken, maak de schijf schoon met remmenreiniger en doe de inremprocedure opnieuw.

Inremmen vereist een droge/schone omgeving. Versnel tot 20km/h, en rem gedoseerd tot stilstand op 1 rem. Doe dit 20 maal voor beide remmen.

-  *Sommige dealers hebben een zogenoemde inremmachine beschikbaar en kunnen de inremprocedure voor aflevering voor u doen.*
-  *Leer het stopvermogen van uw rem goed kennen, zodat u in een het geval van een noodstop weet wat u kunt verwachten.*
-  *Een noodstop via slechts één rem kan ervoor zorgen dat je de controle over jouw fiets verliest. Gebruik altijd twee remmen gelijktijdig, houd jouw armen recht en jouw gewicht naar achter. Op die manier kom je het snelste stabiel tot stilstand.*

### 5.3. Versnellingen

#### Enviolo

De Atlas Vario uitvoering is uitgerust met een versnellingsnaaf van Enviolo. Deze naaf heeft 380% schakelbereik tussen de kleinste en grootste versnelling. Uniek voor Enviolo is dat elke overbrenging binnen dit bereik traploos in te stellen is.

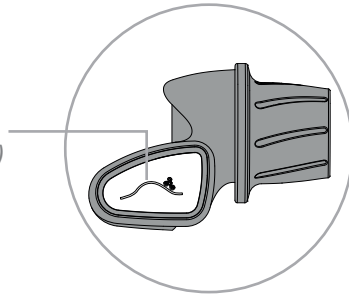

Het icoon geeft weer of u in een lage versnelling (platte fietser) of hoge versnelling (fietser op 'heuvel') fietst

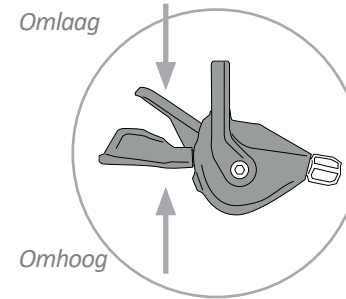

#### Shimano derailleur

De Atlas met derailleurversnelling is uitgerust met een Shimano derailleur in combinatie van een Rapidfire shifter. Hiermee kun je makkelijk schakelen met jouw duim en wijsvinger. Je kan tot 3 versnellingen tegelijk opschakelen.



-  *Met een derailleur fiets kan je niet schakelen in stilstand. Leer jezelf aan alvast terug te schakelen voordat je helemaal stilstaat*
-  *Een derailleur fiets heeft over het algemeen meer onderhoud nodig. Vraag jouw dealer voor een passend onderhoudsplan.*

#### Schakelsensor

Normaliter kunnen versnellingen hoge krachten aan, maar niet tussen het schakelen in (net als schakelen in een auto zonder te koppelen) In plaats van continue jouw benen te moeten stilhouden, hebben wij op jouw fiets een schakelsensor gemonteerd. Deze meet wanneer je schakelt en schakelt vervolgens 0.5 seconden de motorondersteuning uit. Hierdoor heeft de versnelling net genoeg tijd om zonder overbelasting te schakelen. Deze schakelsensor is alleen nodig bij een derailleur, en daarom is deze niet gemonteerd op de Vario uitvoering.

-  *Je kan deze onderbreking in de ondersteuning voelen. Hierdoor verlengen we echter de levensduur van de versnellingen aanzienlijk en kunnen we een lang gebruik garanderen.*

#### 5.4. Voorvork

De e-bike beschikt over een instelbare vering met lock-out functie. Om tijdelijk de vering uit te schakelen in de voorvork, bijvoorbeeld tijdens een rit met hoge snelheid, kun je de speed-lock-knop aan de linker bovenzijde van de voorvork met de klok meedraaien. Dit verhoogt de efficiëntie van de fiets, maar gaat ten koste van comfort.

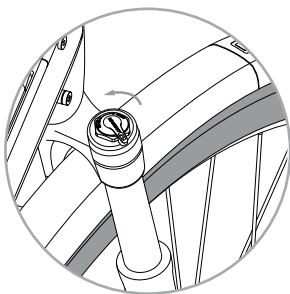

Het is mogelijk om de veerkracht van de voorvork nauwkeurig af te stellen met behulp van een speciale pomp. De druk is afhankelijk van jouw rijgewicht, gebruik de tabel hiernaast als referentie. Pomp de vork nooit verder op dan 120 PSI, anders raakt deze onherstelbaar beschadigt. Je kan ook de 'rebound' inschakelen, de snelheid waarmee de demper uitveert. Deze instelling vind je onderaan de rechter poot.

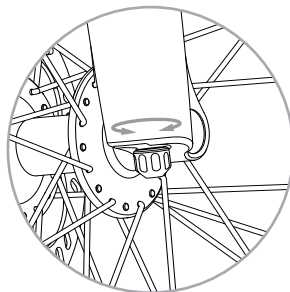
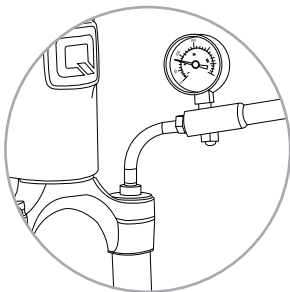

RIDERS WEIGHT(KG)	RECOMMENDED PRESSURE (PSI)
<55	40-55
55-65	55-65
65-75	65-75
75-85	75-85
85-95	85-100
95+	100+
FACTORY SETTING	80PSI
MAX PRESSURE	120PSI

 *Gebruik enkel een speciale vorkpomp voor het afstellen van de vering in de voorvork. De voorvork kan door overdruk defect raken. Raadpleeg bij twijfel jouw QWIC dealer.*

#### 5.5. Geveerde zadelpen

Het is mogelijk om de vering in de zadelpen af te stellen. Haal eerst de zadelpen geheel uit het frame door de zadelklem los te draaien. Aan de onderkant van de zadelpen ziet u een zilveren bus gemonteerd. Door deze bus met een inbusleutel dieper in de buis te draaien (rechtsom) zal de vering stijver zijn. Wilt u liever een soepelere vering, dan draait u linksom.

 *Let op! Het is belangrijk dat de zilveren bus nooit verder uitsteekt dan de zwarte buis. Als u de bus te ver uit de buis draait dan kan deze onder de druk van de vering losschieten.*

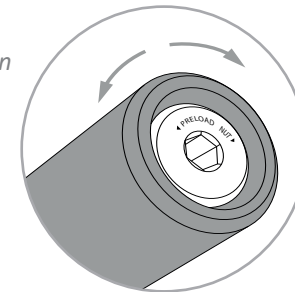

### 5.6. Riemaandrijving

De Atlas Vario uitvoering is uitgerust met riemaandrijving. Een riemaandrijving is uitermate geschikt voor krachtige e-bike motoren zoals de Brose middenmotor. De riem is geruisloos in gebruik en zeer onderhoudsvriendelijk omdat de spanning langer behouden blijft. Een goed geïnstalleerde riem kan tot wel 25.000 km gebruikt worden zonder vervangen te hoeven worden.

#### Onderhoud

Aangezien je een riem niet moet smeren, is het een stuk schoner dan een ketting. Hierdoor is een kettingkast ook niet noodzakelijk voor een riemaandrijving. Mocht het nodig zijn, dan kun je de riem eventueel schoonmaken met water. Gebruik hiervoor geen hogedrukspuit, omdat dit schade kan veroorzaken aan overige fietsonderdelen.

#### Riemsparing

Voor optimale prestaties is het belangrijk dat de riem op de juiste spanning staat. Ondanks dat riemen nauwelijks rekken tijdens gebruik, kan het gebeuren dat de riem gespannen moet worden. Merk je dat de riem slijpt of dat er een tandje wordt overgeslagen, dan moet de riemsparing worden aangepast. Laat dit doen door jouw dealer.

 *Mochten er tanden van de riem afgebroken zijn, neem dan direct contact op met jouw dealer.*

 *De riem is kwetsbaar wanneer deze niet goed uitgelijnd is. Dit kan vroegtijdige slijtage en meer geluid tijdens het fietsen met zich meebrengen. Een riem kan je niet verwijderen zoals een ketting. Laat de riemafstelling alleen uitvoeren door jouw dealer*

### 5.7. Banden en gewenste bandenspanning

De bandenspanning heeft een grote invloed op de actieradius en het comfort van jouw fiets. Het is aan te raden de banden altijd hard op te pompen. Aan de zijkant van alle banden is terug te vinden wat de juiste bandenspanning is. Als vuistregel geldt dat als je met jouw duimen op de bovenkant van het profiel drukt, je de band licht kan indrukken.

 *Controleer je bandendruk elke 2-4 weken.*

### 5.8. Achterdrager en accessoires

Jouw QWIC Atlas e-bike is uitgerust met een speciaal ontwikkelde achterdrager. Deze drager is goedgekeurd voor een belasting van 25kg en kan je eenvoudig combineren met de meeste fietstassen, mandjes en kinderzitjes dankzij het geïntegreerde MIK systeem. Vraag jouw dealer voor een overzicht van de beschikbare producten of kijk op [www.mik-click.com](http://www.mik-click.com)

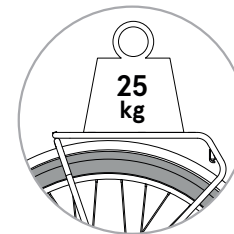

**MIK**  
MOUNTING . IS . KEY

### OM LANG VAN JOUW E-BIKE GEBRUIK TE KUNNEN MAKEN, ADVISEREN WIJ JE OM JOUW FIETS ZELF REGELMATIG VAN KLEIN ONDERHOUD TE VOORZIEN, NAAST DE GEBRUIKELIJKE ONDERHOUDSBEURTEN BIJ JOUW DEALER.

#### 6.1 Service beurten

Een eerste servicebeurt wordt geadviseerd na 250 km of 3 maanden na aanschaf. Verder is het onderhoud vooral afhankelijk van hoe intensief je de fiets gebruikt. Spreek daarom goed af met jouw dealer wat voor jou een passend onderhoudsplan is. QWIC adviseert om na de eerste servicebeurt, minimaal elke 6 maanden de fiets opnieuw te laten controleren.

Natuurlijk kan je er ook zelf voor zorgen dat jouw fiets zo lang mogelijk in topconditie blijft. Hieronder volgen enkele tips.

 *Kom altijd langs voor de 1e servicebeurt. Componenten als spaken en kabels kunnen snel rekken. Als dit niet tijdig wordt ingesteld heb je sneller kans op spaakbreuk of een overslaande versnelling*

#### Schoonmaken

Je kan een e-bike schoonmaken door met een zachte borstel vuil te verwijderen en deze met warm water te wassen. Zo ziet jouw fiets er weer als nieuw uit. Een regelmatige schoonmaakbeurt van de fiets bevordert de levensduur. Pas op met te overvloedig gebruik van water in de buurt van electronica en de accu. Het is aanbevolen om de accu te verwijderen tijdens een wasbeurt.

 *Gebruik geen hogedrukreiniger om de e-bike schoon te spuiten. De straal kan de elektronica van de fiets beschadigen.*

#### Na-behandeling

Behalve een regelmatige schoonmaakbeurt is het verstandig om bepaalde onderdelen van de fiets na het schoonmaken direct te behandelen. Zo adviseren wij om verchromde delen, ongelakt aluminium en roestvrijstalen onderdelen in te vetten met zuurvrije vaseline of vasaline-spray om oxidatie (roest) te voorkomen. Draaiende delen hebben vet / olie nodig. Het is aan te bevelen de ketting, tandwielen en assen regelmatig te smeren. Jouw dealer kan dit voor jou doen.

 *Mocht jouw e-bike uitgerust zijn met een riemaandrijving, dient deze niet ingevet te worden. Als deze vies wordt, kan je deze lichtelijk afspoelen met water.*

### 6.2. Algemeen onderhoud

Voor acute reparaties aan de fiets kan je altijd terecht bij jouw dealer. Om jouw fiets verder in optimale conditie te houden, moet deze met enige regelmaat door jouw dealer gecontroleerd worden. Tijdig preventief onderhoud voorkomt eventueel later grotere reparaties. Omdat de hoeveelheid onderhoud afhangt van hoe intensief de fiets gebruikt wordt, dient je samen met jouw dealer een geschikt onderhoudsprogramma af te spreken. Onderstaand onderhoudsprogramma is een advies van QWIC bij normaal gebruik. Servicebeurt frequentie;

1e beurt ; 2 maanden/<500km

2e beurt; 6 maanden (Kleine beurt) (of elke 1000km)

3e beurt; 12 maanden (Grote beurt) (of elke 2000km)

Vervolgens elk halfjaar 1 kleine beurt , 1 grote beurt tot einde gebruik.

#### **Bij elke kleine servicebeurt (jaarlijks) en bij aflevering;**

>> De werking van de remmen, versnelling en verlichting moet worden gecontroleerd en of bijgesteld.

>> Alle bouten en moeren worden nagelopen om lostrillen te voorkomen. Eventuele RVS/Aluminium onderdelen met vasaline spraybeschermd.

>> De versnelling en evt rem kabels en ketting moet worden geïnspecteerd op spanning en afstelling.

>> De banden worden op de juiste spanning gebracht en op profiel gecontroleerd. De spaken in de wielen worden weer op de juiste spanning gebracht om eventuele slagen in het wiel te corrigeren.

>> Speling op balhoofd, trapas en wiellagers wordt gecontroleerd en afgesteld.

>> Beschikbaarheid update voor software wordt gecontroleerd en waar mogelijk ge-update.

>> Remmen worden ingeremd (Aflevering) (of consument uitgelegd hoe ze zelf kunnen inremmen)(ook bij vervangen remschijven/blokken).

#### **1e Servicebeurt - 2 maanden/<500km - extra aandachtspunten**

>> Standaard werkzaamheden (Kleine beurt).

>> Extra nadruk op achterwiel spaak spanning. Controleer de spaakspanning met geschikt gereedschap en volg de spaakspanningstabel bekend bij de dealer.

>> Extra nadruk op spanning; Ketting, remkabels, versnellingkabel(s).

>> Accu wordt uitgelezen. Gebruik accu wordt besproken met consument en bekeken of deze geoptimaliseerd kan worden. Er wordt gewaarschuwd voor misbruik.

>> Waar mogelijk instellingen van de fiets mbt torque sensor input/power-modus wordt naar gelang wens consument aangepast.

### 6.3. Bij elke grote service beurt (jaarlijks);

>> Standaard werkzaamheden (Kleine beurt).

>> Versnellingsnaaf wordt gecontroleerd, eventueel open gemaakt en opnieuw gesmeerd.

>> Ketting wordt gedemonteerd, schoongemaakt en door oliebad gehaald.

>> Overige draaiende onderdelen worden gedemonteerd, schoongemaakt en ingevet/geolied (Trapas, Naven, Balhoofd, etc)

>> Remschijven/Remblokken en eventueel velgen (bij velgremmen) worden gecontroleerd op dikte en slijtage. Als de slijtagelimiet is bereikt worden deze vervangen.

 *Laat jouw dealer het onderhoud in dit boekje afstempelen. Hiermee kun je aantonen dat jouw fiets goed onderhouden is.*



## 7. TROUBLESHOOTING

Probleem	Oplossing
<b>De fiets gaat niet aan</b>	Controleer of de accu op de juiste manier geplaatst is en of alle (zichtbare) kabels goed zijn aangesloten. Probeer de accu opnieuw te plaatsen en controleer of de accu is opgeladen. Als het probleem zicht blijft voordoen, neem dan contact op met jouw dealer.
<b>De verlichting gaat niet aan</b>	Zet de e-bike uit en opnieuw aan (neem eventueel kort de accu uit de fiets). Controleer of alle kabels goed aangesloten zijn en of er eventuele schade aan de kabels is ontstaan. Neem contact op met jouw dealer als het probleem zich blijft voordoen. Installeer in de tussentijd een tijdelijk licht. Denk eerst aan uw veiligheid!
<b>De accu valt spontaan uit tijdens het fietsen</b>	Als de accucapaciteit onder 5% komt, schakelt de ondersteuning automatisch terug naar level 2. Je kan dan uitval van de ondersteuning of van het display verwachten. Dit is een veiligheidsmechanisme om de accu te beschermen tegen diepteontlading. Als je het display in een lagere stand zet, dan kun je meestal wel weer verder rijden, maar laad de accu vervolgens zo snel mogelijk weer op.
<b>De accu plaatsen of verwijderen lukt niet</b>	Controleer of er vuil in de uitsparing in het frame en/of op de accu zit en verwijder dit als nodig. Voor het plaatsen van de accu; druk de accu rustig naar beneden tot je een klik hoort. Smeer het accuslot eventueel met vasaline spray.

Probleem	Oplossing
<b>Het LED indicatielampje op de oplader brand niet tijdens het opladen/ De accu laad niet op</b>	<ol style="list-style-type: none"><li>1. De accu is al vol</li><li>2. Controleer of de oplader verbonden is met een werkende netspanning. Haal de lader een aantal minuten uit het stopcontact en probeer opnieuw op te laden. Controleer alle overige stekkers en sluit ze eventueel opnieuw aan</li></ol>
<b>Het display geeft geen snelheid weer</b>	Controleer de positie van de magneet in het achterwiel. Deze moet gecentreerd langs de sensor op de linkerachterbrug staan op een afstand van niet meer dan 15mm
<b>Het display geeft een error code weer</b>	Raadpleeg de lijst met error codes in deze handleiding (7.2).
<b>Ik zag een error code maar die verdween gelijk weer.</b>	De error is niet constant. Als er verder volledige functie is kun je gewoon doorfietsen. Wijs uw dealer op de storingscode bij uw volgend bezoek. Storingscodes worden in het geheugen van het display opgeslagen en kunnen ingekeken worden
<b>Ik krijg nauwelijks ondersteuning van de motor tijdens het fietsen.</b>	De motor van de e-bike bepaalt aan de hand van de geleverde kracht op de pedalen hoeveel ondersteuning er geleverd moet worden. Oefen je naar jouw gevoel voldoende kracht uit en blijft de ondersteuning uit, neem dan contact op met jouw dealer.

## 7.2 Foutmeldingen

Jouw e-bike is uitgerust met een zelfdiagnosetool om potentiële problemen vroegtijdig te identificeren. Als het systeem een fout ontdekt zal het een foutmelding weergeven. Het gebruik van de e-bike terwijl een foutmelding wordt weergegeven, is niet schadelijk voor de fiets. De meest voorkomende fouten kunnen zelfs vaak door jezelf worden opgelost, start eerst jouw display opnieuw op om te kijken of de foutcode consistent is, anders:

Foutmelding	Oplossing
<b>Code 48</b> <b>Foutmelding speedsensor</b>	De snelheid wordt gemeten door een kleine magneet die bevestigd zit op een spaak in het achterwiel en een sensor aan het frame. Controleer de uitlijning van de magneet en de sensor.
<b>Code 64, 66 or 67</b> <b>Accu voltage te lag</b>	Controleer of de accu voldoende is opgeladen en laadt deze op indien nodig.
<b>Code 80</b> <b>Te hoge temperatuur</b>	Je e-bike is te warm geworden. Laat de fiets afkoelen en vervolg uw reis. Mocht het probleem blijven terugkeren, neem dan contact op met uw dealer.

### 8.1 Garantie

Je hebt 5 jaar garantie op het frame. Voor alle accutypen geldt tevens 5 jaar garantie. Op de elektrische componenten heb je 2 jaar garantie.

 *Voor optimale ondersteuning bij jouw e-bike en meer informatie over jouw garantie ga dan naar: <https://qwic.nl/garantie/>*

 *Bij ongecontroleerd gebruik kun je jezelf en anderen in gevaar brengen. Bovendien vervalt bij ongecontroleerd gebruik de garantie.*

 *Gebruik geen andere dan de door QWIC meegeleverde accu voor jouw fiets.*

 *Voor het onderhoud aan jouw elektrische fiets kun je te allen tijde bij jouw QWIC dealer terecht.*

### Colophon

Handleiding elektrische fietsen

QWIC behoudt zich het recht voor om zonder nadere kennisgeving wijzigingen in- en uitvoering(en) en/of prijzen aan te brengen. Deze handleiding is met grote zorgvuldigheid samengesteld. QWIC kan echter niet aansprakelijk gesteld worden voor eventuele onjuistheden van welke aard dan ook.

 *Jouw e-bike kan (licht) afwijken van de afbeeldingen die gebruikt zijn in deze handleiding.*

Publishers & copyright ©: QWIC, Amsterdam

## INDEX:

NEDERLANDS – PAGINA 4

ENGLISH – PAGE 28

DEUTSCH – SEITE 52

### Congratulations!

You have just become the proud owner of a QWIC electric bike. Probably the only thing you want to do right now is to get out and ride! Before you jump on your saddle, we encourage you to take a moment to read through this manual. It will show you all that is needed for many carefree bike tours.



#### QWIC Services App

Your bike can be fitted with the optional 'smart' and 'connected' manual. If install, download this app to trace your bike and insure it against theft.



#### QWIC Dashboard App

To unlock all your e-bike features please download the official app.

All QWIC Apps are available on the App Store and Google Play.



### Want to know more?

For more information and the latest news, please visit our website or follow us on facebook.

[www.qwic.eu](http://www.qwic.eu) | [info@qwic.nl](mailto:info@qwic.nl) | [www.facebook.com/qwicnl](https://www.facebook.com/qwicnl)

 *Please keep this manual safely stored. It should be transferred to anyone using the bike or performing maintenance tasks to it.*

## TABLE OF CONTENT

<b>1. Get to know your bike</b>		<b>5. Other bike components</b>	
1.1. Frame components	30	5.1. Lights	42
1.2. Pedal assistance	31	5.2. Breaks	42
1.3. Assistance profiles and power levels	31	5.3. Gears	43
<b>2. First steps</b>		5.4. Front fork	44
2.1. Register your bike	32	5.5. Seatpost suspension	44
2.2. Adjust the saddle	33	5.6. Belt drive	45
2.3. Adjust the Handlebars	33	5.7. Tires and preferred pressure	45
2.4. Adjusting the grips	33	5.8. Rear carrier	45
2.5. Charging the battery	34	<b>6. Take care of your E-bike</b>	
2.6. Travel charger	34	6.1. Maintenance	46
2.7. Charging station (accessory)	35	6.2. General maintenance	47
2.8. Phone mount	35	6.3. Major check - once a year	48
<b>3. Controls: Console &amp; Display</b>		<b>7. Trouble shooter</b>	
3.1. Display	36	7.1. Trouble shooter	49
3.2. Controls	36	7.2. Errors	50
<b>4. Battery: use, charging &amp; range</b>		<b>8. Insurance, Warranty &amp; Warnings</b>	
4.1. Placing and removing the battery	37	Colophon	51
4.2. Charging your battery	37	<b>9. Bike specifications</b>	76
4.3. Charging essentials	38	<b>10. Service chart</b>	77
4.4. LED indicators	38		
4.5. Battery usage and storage	39		
4.6. Range	39		
4.7. Battery lifespan	41		

NERLANDS

ENGLISH

DEUTSCH

1.1 Frame components

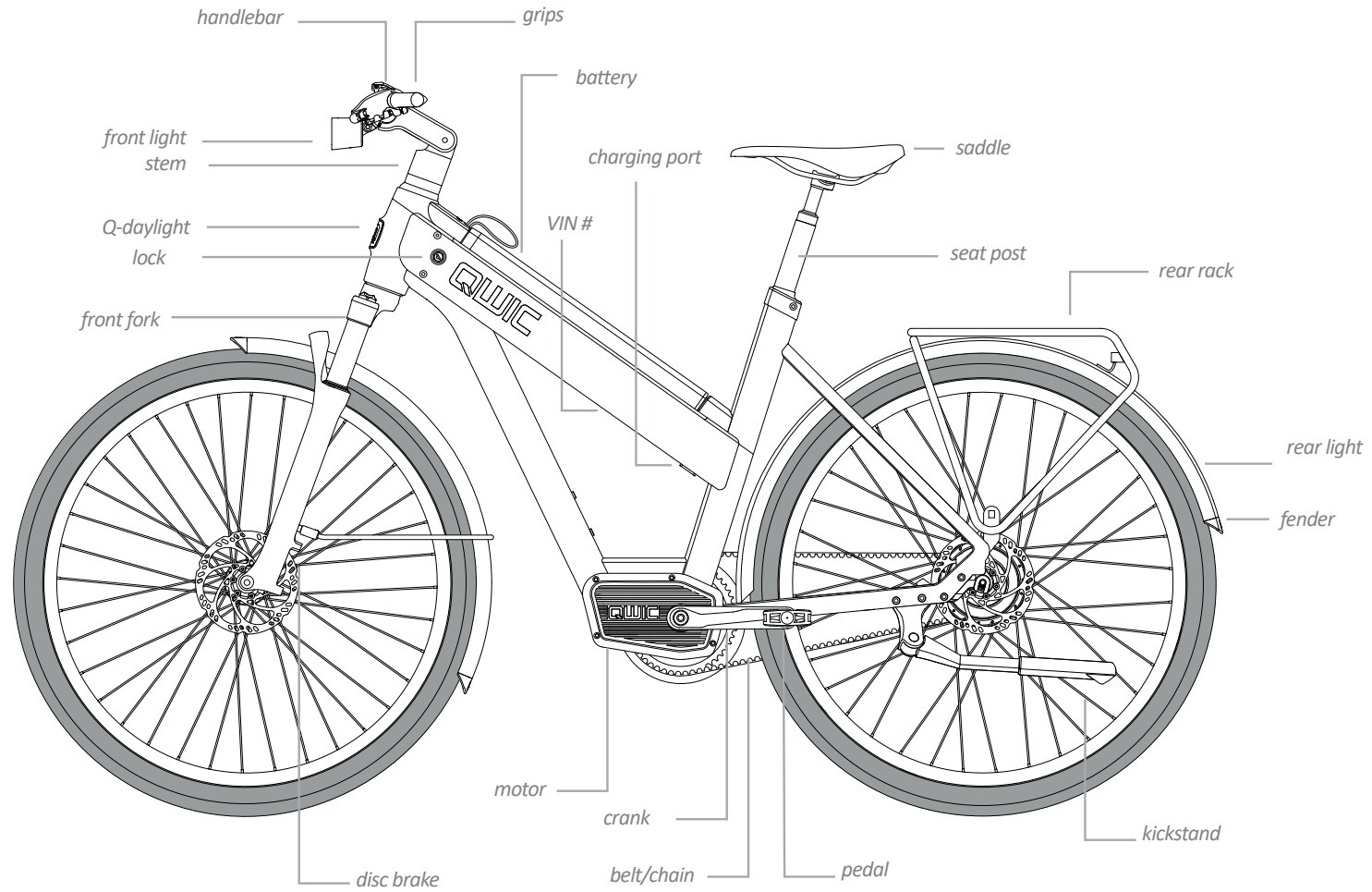

SOON YOU WILL REALIZE THAT THIS E-BIKE IS NOT A CONVENTIONAL ONE, BUT ONE THAT HAS MANY SPECIAL FEATURES. LET'S START WITH THE BASICS.

### 1.1. Pedal assistance

The e-bike is equipped with electric pedal assistance. It will help you to get around with ease. Based on your speed and the amount of force you deliver on the pedals the motor will assist you in your efforts. This results in an easy start when accelerating from a standstill and steady assistance throughout your journey.

- >> Due to the powerful support of the motor you will be able reach high speeds faster than usual. To get used to this, we advise to use the e-bike in a familiar setting without too much traffic around when driving it for the first time.
- >> When you start biking, be aware of the assistance that will instantly be provided by the motor. We advise to use the lowest power level when driving off.
- >> When switching off pedal assistance the e-bike can still be used just like a regular bike. However, be aware that the lights of the e-bike will not work when driving around without a battery inserted.

 *Switch off the assistance when you step off the bicycle. Never walk with assistance enabled.*

### 1.2. Assistance profiles and power levels

The assistance provided by the motor can be adjusted to your needs. Depending on the type of motor on your e-bike, several assistance profiles and settings are available. You can set your desired profile in the app and use the control unit on the e-bike to change its power level settings on the go. By selecting a profile that offers less support you will be able to drive longer distances on a single battery charge, while a higher support profile will provide you with more power to climb that big hill.

- >> The amount of pedal assistance depends on the cycling speed, the current assistance profile and the amount of charge in your battery.
- >> The support of the motor is regulated by the legal speed limitations. When this limit is reached, the motor will gradually stop offering support. Pedelects are allowed to offer support up to 25 km/h (15½ mph) in the EU.

 *Please note: a more powerful assistance profile will result in a lower range.*

## BEFORE TAKING OFF FOR A DRIVE, THERE ARE FEW THINGS TO BE DONE TO GET YOU UP AND RUNNING.

### 2.1. Register your bike

The Vehicle Identification Number (VIN) is used to register and identify your e-bike and can also be used for warranty purposes. It can be found on the bottom side of the e-bike just behind the front fork (see page 28 for the exact location). The number is listed below the barcode. The barcode can be scanned through the QWIC dashboard app, and the VIN number will be added automatically. If required, you can also input the number manually.

For future reference we recommend writing down your VIN number on page 3 of this manual. We advise to list down your key number and date of purchase as well in case of loss or theft of your keys or bicycle.



*Example of a VIN #*



### 2.2. Adjusting the saddle

Your saddle height can be adjusted by inserting an Allen key into point A. Make sure you don't exceed the maximum saddle height. To find the correct height, sit on the saddle and rest your foot on the pedal (in the lowest position). In this position, your knee should be slightly bent. If you are able to reach the ground with your foot flat on the floor, your saddle is too low.

The angle and horizontal position of your saddle can be adjusted by inserting the Allen key into Point B. If something is unclear or you need assistance, do not hesitate to ask your dealer for advice.

 *If you can rest your feet flat on the ground while sitting on your saddle, you should raise it.*

 *Do not forget to tighten the bolts and make sure that your seat is firmly locked in place after making adjustments!*

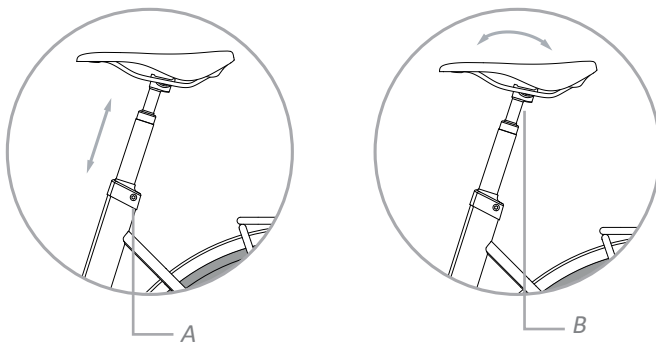

### 2.3. Adjust the handlebars

You can raise or lower the handlebar by slightly loosening bolt C. After making adjustments, retighten the bolt. The handlebar can also be angled according to your needs. Loosen the bolts indicated with D, re-position the handlebar and retighten the bolts.

Please note that a (very) large distance between the saddle and the handlebar can result in neck-, back-, and shoulder pain. We recommend that you consult your dealer for a proper setup of all components on your e-bike.

### 2.4. Adjusting the grips

To adjust the position of the grips to your liking, loosen the screws E on both sides as indicated below with an Allen key. Adjust the grips simply by rotating them.

 *Do not forget to securely tighten the bolts after adjusting your handlebar and grips.*

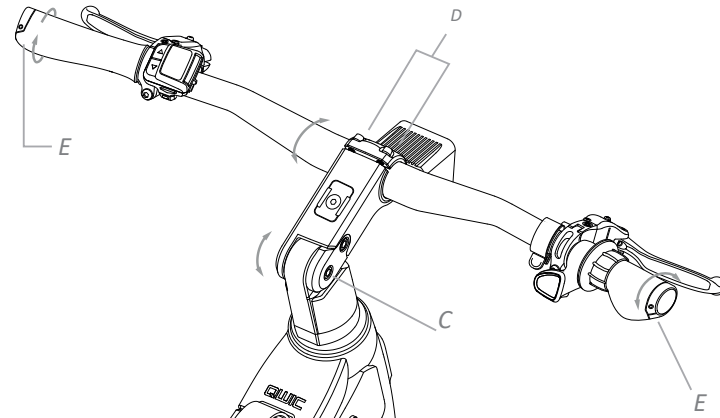

### 2.5. Charging the battery

First remove the battery from the e-bike. Unlock it by turning the key in the battery keyhole. The nylon strap can be used to easily lift the battery out of the frame and carry it around.

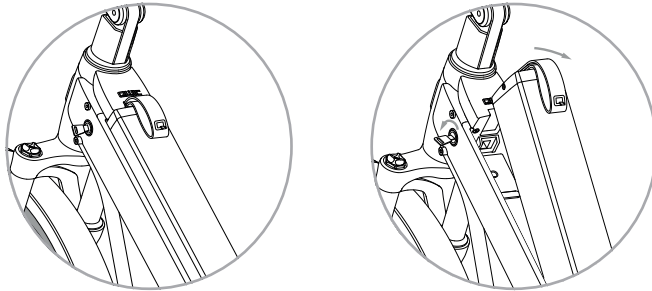

### 2.6. Travel charger

With your bike you get a 4A fast charger as standard. You can charge the battery in the e-bike and outside the e-bike, with the dedicated Extension cable (accessory).

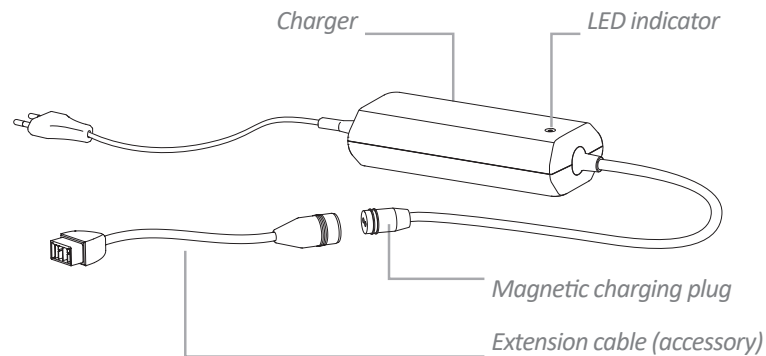

### In-bike charging

To start charging the battery while it is inserted in the e-bike, please hold down the rubber cap that seals the e-bike's charging port and connect the magnetic charger plug. Connect the magnetic plug first before connecting the charger to mains.

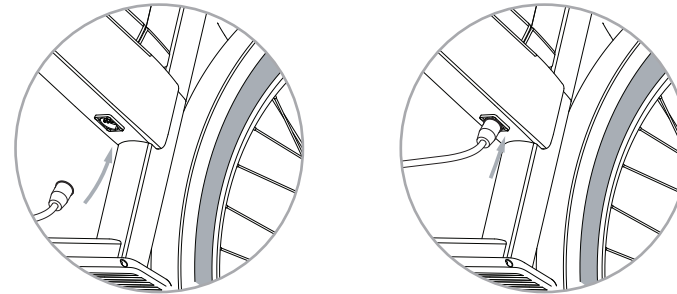

### Off-bike charging

To charge the battery outside of the bike, you will need the extension cable (accessory) that mates with the travel charger. To start charging, insert the charging plug into the battery socket. Connect the charging plug first before connecting to mains.

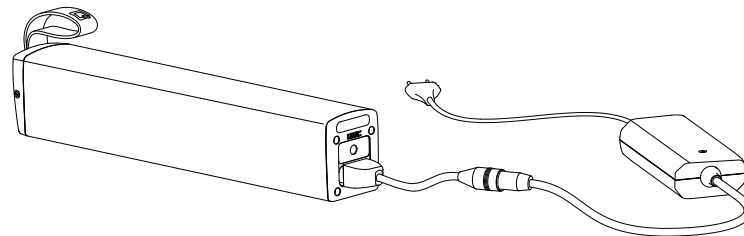

### 2.7. The Charging station (accessory)

You can also charge the battery of your e-bike with the QWIC Charging station. With this automatic charging system, your battery retains the ideal amount of charge even during long-term storage.

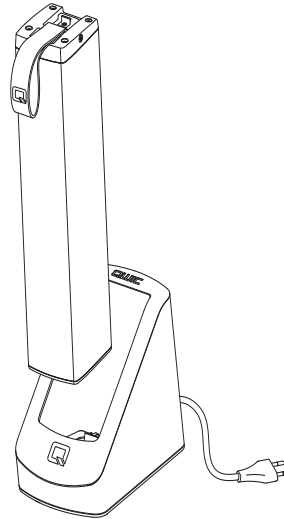

### Hibernation mode

For the long term storage of QWIC Li-Ion batteries (longer than 30 days) we recommend storing them at 50% charge. Activate hibernation mode by pressing the button at the back. The charger ensures that the battery will be charged up to 50% and it will keep it at this level.

For more specific information, refer to the dedicated manual of the charging station.

 *Always connect the charging plug before placing the battery.*

 *More detailed information regarding your battery and charger can be found on page 37*

### 2.8. Phone mount

Your bike stem is made suitable for SP accessories. With the included SP adapter and a fit-to-phone SP casing, you can easily turn and attach your smartphone to the Atlas.

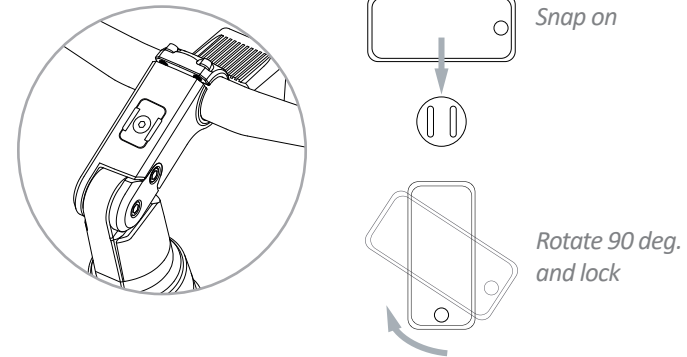

YOU ARE NOW ALMOST READY TO GO!

LEARN MORE ABOUT ALL FEATURES AND SETTINGS OF THE E-BIKE, HOW TO PERFORM BASIC MAINTENANCE AND GET THE MOST FROM YOUR BIKE IN THE FOLLOWING SECTIONS.

### 3.1 Display

The console will only switch on if the battery is inserted in the bike. Switch on the display by shortly pressing the 'ON/OFF' Button, located on top of the console.

### 3.2 Controls

#### Adjusting the pedal assistance

Use the '▲' and '▼' buttons to change the assistance level. A higher assistance level means more assistance from the motor. Power level 0 provides no pedal assistance but allows you to still use the display of the e-bike. Please note that the battery uses power faster when using a high-power level compared to a lower power level.

#### Operating the walk assist

Enable the walk assist function to get assistance while walking next to your bike. Keep the 'WALK' button pressed (3 seconds) while firmly holding the handlebars. Please keep at least one hand on the brakes. After a few seconds, the motor will start providing assistance. As soon as you release the 'WALK' button, the walk assist function automatically switches off. Walk assist has a maximum speed of 6 km/h (without load).

#### Selection field

Briefly press the 'WALK' button to switch between speed and range.

#### USB connection

The USB port on the back of the display can be used to provide power to devices such as smartphones and navigation devices. The USB port can also be used when the bike is switched off (as long as the battery is inserted). Maximum charging current at 800mAh.



#### Errors

If an error occurs, please refer to page 49 for solutions.

#### Reset

You can reset the display by removing the battery from the bike and pressing the on/off button for a few seconds. This causes the residual current to leave the system. After you have done this you can put the battery back in the bike and turn it on.

TOGETHER WITH THE MOTOR, THE BATTERY CAN BE CONSIDERED THE HEART OF YOUR E-BIKE. THIS SECTION SHOWS YOU HOW TO USE AND MAINTAIN IT WELL.

**4.1. Placing and removing the battery**

When taking the battery out of the frame, please carry it by the leather strap. When inserting the battery in the frame, make sure your battery is aligned properly to avoid any contact issues. You will hear a "clicking" sound when lowering the battery in place letting you know that the battery is positioned and locked correctly.

 *If you encounter any problem when placing the battery, check the troubleshooting tips on page 49.*

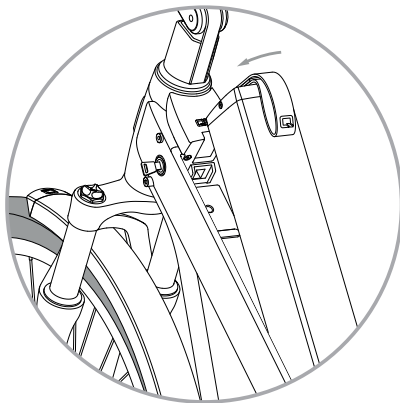

**4.2. Charging your battery**

As mentioned in the first section of this manual, several charging options are available for your e-bike. Depending on the way you use and store your bike on a regular basis, you will find your ideal charging solution(s) in the table below.

Options	Product	characteristics
Off-bike charging	Charging station (accessory)	<ul style="list-style-type: none"> <li>• Smart, fast and effortless charging</li> <li>• Hibernation mode (long term storage)</li> </ul>
In-bike charging	Travel charger	<ul style="list-style-type: none"> <li>• No need to remove battery</li> <li>• Ideal if you park your e-bike in a garage/shed that has electricity nearby</li> </ul>
Off-bike charging	Travel charger + extension cable (accessory)	<ul style="list-style-type: none"> <li>• Facilitates charging on the go (office, when travelling etc.)</li> <li>• ideal if you park your e-bike outside</li> </ul>

The average charge duration when using a travel charger will be:  
 522 Wh: 3½ hours (empty up to ~95% charge)  
 756 Wh: 5½ hours (empty up to ~95% charge)

The charging station is able to fast charge your battery, speeding up charging times by almost 50%.

### 4.3 Charging essentials

In the table below we listed some information on how to best charge your battery, divided into key essentials and tips. Keep the key essentials in mind, as not applying these you will shorten the lifespan or even wear down your battery completely. QWIC feels that you have the responsibility to take care of your battery and therefore ignoring these key essentials will be considered misuse and might void your warranty.

#### Key essentials

Don't recharge your battery in sub-zero temperatures. If you have a non-heated shed, please take the battery out of the e-bike and recharge it indoors.

Don't charge the battery in direct sunlight. Make sure that the environment temperature below 40 °C.

Always charge the battery in a dry and well-ventilated area.

#### Tips

First insert the charging plug into the e-bike or battery socket before connecting the charger to the mains. Don't forget to disconnect your charger when not in use. Disconnect the (travel) charger from both battery and socket when the battery is full.

It is normal for any charger or battery to get warm during charging, so do not cover them up with anything while charging.

Keep your charger clear. Unplug the power cord and clean the charger with a dry cloth to remove dust and dirt. The charger cannot be self-repaired in case of any defects or damages. Please contact your dealer regarding this matter.

### 4.4. LED indicators

On the top side of the battery, you will find a battery indicator and a status button. When connected to the charger, the indicator displays the charging status as follows:

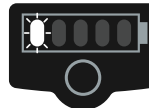

*Battery charging to 20%*

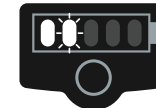

*Battery charging to 40%*

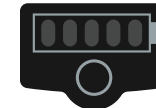

*Battery fully charged*

If no charger is connected, shortly pressing the status button will light up the LEDs and inform you about the current state of charge.

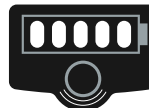

*100% charge*

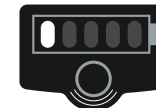

*20% charge*

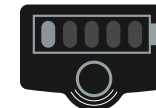

*5% charge (red light)*

While charging the battery the LED indicator on the travel charger (accessory) will provide the following visual information about the state of charge.

Function	LED status
No battery present	Green
Battery fully charged	Green
Battery charging	Red

#### 4.5. Battery usage and storage

Using and storing your battery in a proper way is very important to maintain good battery health. Please find our key essentials and tips on battery maintenance to get the most out of it over the coming years.

##### Key essentials

Never store an empty battery for prolonged periods (> 1 month), as this can damage the battery in weeks.

Charge your battery from time to time, also during winter or when you don't necessarily use it. A battery will need a charge every 3 months minimum, but we advise to charge it every month.

When transporting your bike outside the car, please check the maximum weight of the carrier. If needed remove the battery and cover the bike.

##### Tips

To increase battery lifespan, we recommend to drive it (almost) empty and charge it back to full rather than partially recharging it every time you used the e-bike.

If you are not using the battery for a while, try to store the battery with approximately 50% charge (2-3 bars) left, if possible at 10-15 degrees. Try to charge it every month. If you are in the possession of a charger station, hibernation mode can be used to automatically keep your battery at 50% charge.

 *If the battery is connected to the e-bike it will run out of power faster than if it is taken out and stored inside.*

 *The battery is sealed and therefore resistant to rain. However, do not to expose the battery to excess amounts of water.*

#### 4.6. Range

The total distance that you can travel on a single battery charge is called the range. The range depends on the capacity of the battery and the energy consumption of the motor. The exact range of your bike is hard to predict due to many variables that influence it. The average estimated range that you can expect is displayed in below table:

Atlas	Level 1	Level 4
756 Wh	140 - 170 km	65 - 90 km
522 Wh	90 - 120 km	40 - 65 km

 *Our tests have been carried out on flat terrain, at temperatures of approximately 20 °C, at an average speed of 20 km/h with a driver having a weight of approximately 75 kg.*

If you are experiencing reduced range compared to the values above keep the following in mind:

##### Power level and own input

The higher the power level, the more support the bike gives you, the more energy you are using, and the lower your range will be. Next to that your own input can increase or decrease your overall range. Even 2 people with the same bike in the same setting and comparable physical features can have completely different ranges depending on their own input. In general; the lighter the biking seems to go, the less input you provide, the more energy the system is using.

##### Stopping and starting

Traffic lights will decrease your range significantly. Accelerating the e-bike from standstill consumes a relatively large amount of energy and drains the battery faster.

### Single long journey vs multiple short journeys

From our experience, a single long journey will consume less energy compared to multiple shorter trips due to the continuity of the trip.

### Weight

The total mass on the bike decreases your range exponentially. For example, adding 10 kg of groceries can result in a 10% decrease in range.

### RPM/input

Your pedaling rate, or Rotations Per Minute (RPM) influences the range of the battery. In general, a higher RPM results in more range, so remember to switch into lower gears as much as possible when accelerating or climbing a hill. Think of shifting down like in a car, where you would not be able to drive away in a higher gearing.

### Tire pressure

Tire pressure plays an important role in battery range. When driving an e-bike, you will not notice that your tires slowly deflate as the motor will compensate this. However, deflated tires will greatly decrease your range. You can find the minimum and maximum allowed tire pressure on the sides of your tire and set the pressure according to your preference. Remember to inflate your tires every two weeks.

### Environmental influences

Cold temperatures have a noticeable effect on battery range. The battery capacity is measured at around 25 °C and will (temporarily) decrease when it is colder. At 0 °C a fully charged battery only holds 70% of its maximum capacity and at -10 °C this can even drop to 50%. Take into account that your battery might also shut down faster in winter.



*Your bike is fitted with a power meter and with this you can see how much energy your motor is currently using. You can use this to see what effect a lower gearing and head wind can have on your usage without you even noticing. Try to get the usage down as far as possible to get as far as possible!*



*At QWIC we try very hard to keep our range estimation as accurate as possible. However, because of so many factors it is very difficult to predict. We advise to drive the battery nearly empty a few times under different circumstances and power levels to familiarise yourself with the battery's potential in combination with your driving behaviour to learn your personal maximum range.*



#### 4.7. Battery Lifespan

The lifespan of the battery depends on how and how much you have used it. If you make apply the tips and tricks in this manual you can easily enjoy your battery for years. Keep in mind however that batteries will always degrade with use. A decrease between 5-15% per year is considered normal.

The battery pack can, under ideal conditions, be fully charged and discharged around 1000 to 1500 times, whereby its performance will slowly decline with (intensive) usage. When the life-expectancy of the battery has been reached, it could be in need for a replacement.

BATTERIES, CHARGERS, ACCESSORIES AND  
PACKAGING MUST BE RECYCLED IN AN  
ENVIRONMENTALLY RESPONSIBLE MANNER.

DO NOT DISPOSE OF THEM WITH HOUSEHOLD  
WASTE, BUT HAND THEM IN AT THE DESIGNATED  
DISPOSABLE LOCATIONS OF THE MUNICIPALITY.

### 5.1. Lights

You can easily switch the lights on and off by pressing the button on the controller as shown below. Your e-bike has a Q-daylight that is on by default to enhance your visibility during the day.

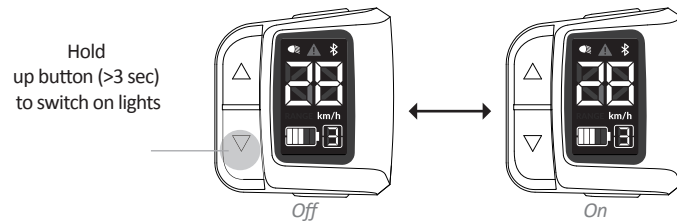

### 5.2. Brakes

To prevent any surprises while driving, please familiarize yourself which brake lever operates which brake (front and rear). It is important to never apply any grease or cleaning agents on braking pads or rotors as it can cause noise while braking and diminish braking functionality.

#### Hydraulic Disc brakes

Disc brakes combine high braking power with a high level of control. The brake pads of the hydraulic disc brakes can be adjusted by slightly loosening the hexbolts of the calliper mount. Center the calliper while pulling the brake levers firmly. Tighten the screws firmly when you are done adjusting.

#### Burn-in procedure

Disc brakes from Shimano require a burn-in procedure. By not doing the burn-in procedure, you will not reach the full stopping-potential of the brakes. Moreover there is a chance that the brake pads can squeak while braking. If you have problems with squeaking brakes, replace your brake-pads, clean your disc appropriately and redo the burn-in procedure.

Burn-in requires a dry and clean environment. Accelerate to 20km/h and gradually brake on 1 brake until standstill. Repeat 20 times for front and rear brake separately.

 We advise you to familiarise yourself gradually with the full stopping potential of your bike. In that way you are preparing yourself for an eventual emergency stop without losing control of your bike.

 A full stop on a front- or rear-brake alone could potentially make you lose control of your bike. Always make use of both brakes simultaneously. For very strong braking keep your arms straight and your weight back to counteract potential tilting of the bike.

### 5.3. Gears

#### Enviolo

The Atlas Vario is equipped with the Enviolo gear shifter. The Enviolo hubs is characterized by stepless shifting. Together with the large shifting ratio of 380%, you have unlimited possibilities to shift to your desired RPM. You can not reach the full ratio while standing still, so you need to shift while driving.

*The Enviolo has a surprising display with a small cyclist that seems to move either over a hill (low gear) or move over a flat surface (high gear).*

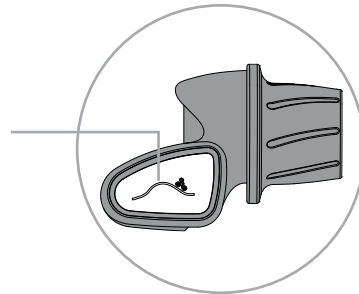

#### Shimano dérailleur

De Atlas dérailleur version is equipped with a Shimano Rapidfire Shifter. You can shift up and down using your index finger or thumb. You can shift up to 3 gears simultaneously.

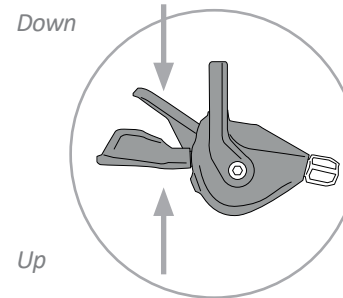

 *Release pressure on the pedals while shifting for smooth shifting and a prolonged lifetime of the gears.*

 *A dérailleur bike requires more maintenance then an internal geared hub bikes. Please ask your dealer for a fitting maintenance plan*

#### Gearsensor

All QWIC e-bikes with a mid-motor and a Shimano geared hub or derailleur are equipped with a gearsensor. The purpose of this sensor is to cut off the motor power for a split second to make sure no power is applied to the hub while shifting. This will increase the lifespan of your gears.

### 5.4. Front fork

The e-bike is equipped with a suspension fork that has lock-out functionality. To temporarily switch off the suspension in the fork, for example when cycling at high speeds, you can turn the speed lock button located on the right side of the fork clockwise. This will increase the efficiency of the e-bike at the expense of comfort.

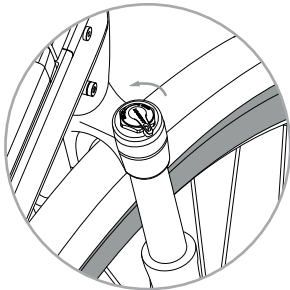

It is possible to adjust the fork to your weight by inflating/deflating it with a special fork-pump. Use the table as a reference to adjust the pressure to your weight for the most comfortable riding experience. Never exceed a pressure of 120PSI. You can also adjust the rebound speed with the knob under the right leg. This will determine the speed of which the fork will rebound after it has hit an obstacle.

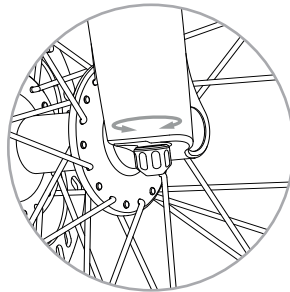
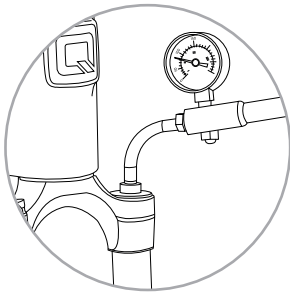

RIDERS WEIGHT(KG)	RECOMMENDED PRESSURE (PSI)
<55	40-55
55-65	55-65
65-75	65-75
75-85	75-85
85-95	85-100
95+	100+
FACTORY SETTING	80PSI
MAX PRESSURE	120PSI

 Do not use a regular bicycle pump in this case as you may permanently damage the fork. Consult your dealer in case of doubt

### 5.5. Seatpost suspension

It is also possible to adjust the spring load of the seatpost suspension. First loosen the seat clamp and take the seatpost out of the frame. The silver bus on the bottom side of the seatpost can be rotated in the black outer tube to adjust the suspension. Use an Allen key and rotate clockwise to tighten the suspension or rotate counter-clockwise to loosen the suspension.

 Please make sure that the silver bus never protrudes the edge of the black outer tube. If the silver bus is loosened too far, it can break loose due to pressure from the spring.

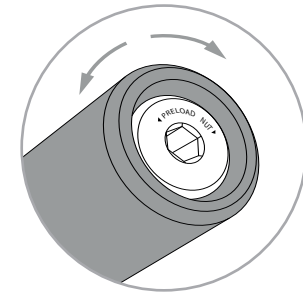

### 5.6. Belt drive

The Atlas Vario version is equipped with a belt drive. A belt drive is ideal for powerful e-bike motors such as the Brose mid-engine. The belt is silent in use and very maintenance-friendly because the tension is retained longer. A properly installed belt can be used for up to 25,000 km without having to be replaced.

#### Maintenance

As you do not need to lubricate a belt, it is a lot cleaner compared to a chain. As a result, no chain guard is needed when using a belt drive. If needed, you can clean the belt with water. Do not use a high-pressure cleaner, as this could cause damage to other parts of the bicycle.

#### Belt tension

Proper belt tension is key to optimal performance. If the belt is too tight, it can cause drag and damage the hub. If the belt is too loose it can skip teeth and slip. If you notice either of these, the belt tension should be adjusted. Contact your dealer to get your belt checked.



*In case any teeth are broken from the belt, please contact your dealer directly.*



*It is important to properly align the belt. If the alignment is not perfect, the belt will wear down more quickly and cause noise. A belt cannot be pried or pushed off the chainwheel like regular chains. Only let an accredited dealer service your belt drive.*

### 5.7. Tires and preferred pressure

The tires on your bike are suitable for almost all types of terrain, with good grip on wet asphalt as well. Tire pressure has a large influence on the range of your battery and the comfort of your ride. It is advisable to always keep your tires at the right pressure, which is indicated on the sides of the tire. As a reference, you should be able to slightly compress the tire with your thumb when pressing firmly.

### 5.8. Rear carrier

Your QWIC Atlas e-bike is equipped with a specially developed rear carrier. This carrier is approved for a load of 25kg and can easily be combined with most bicycle bags, baskets and child seats thanks to the integrated MIK system. Ask your dealer for an overview of the available products or visit [www.mik-click.com](http://www.mik-click.com)

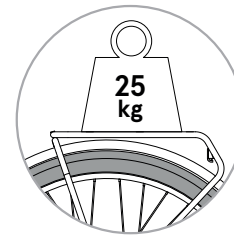

**MIK**  
MOUNTING . IS . KEY

### TO PROLONG THE LIFESPAN OF YOUR BIKE, QWIC ADVISES YOU TO PERFORM SOME BASIC MAINTENANCE YOURSELF NEXT TO SCHEDULING CHECK-UPS AT YOUR DEALER ON A REGULAR BASIS.

#### 6.1 Maintenance

QWIC advises you to schedule a major check-up for your e-bike at least once a year. The first maintenance check-up is recommended after driving 250 km or 3 months after purchase. Performing a check-up on regular basis will decrease the possibility of unnecessary damage to the bike and lowers the amount of money spent on repairs.

You can keep your bicycle in a good shape by doing some basic maintenance yourself, and in the next sections we will provide you with some tips in doing so.

#### Cleaning

To make your bike look like new again, you can clean it with lukewarm water and a soft brush. Cleaning the bike on a regular basis will also prolong the lifetime of the product. Please refrain from using large amounts of water near the electronics and the battery (compartment). When cleaning the bicycle it is best to remove the battery.

 *Don't use a high-pressure water beam to clean the bicycle. A too powerful beam of water can damage the electronics of the bike and pre-emptively void the warranty.*

#### Treatment

Next to the regular cleaning of the bike, we advise you to grease uncoated metal components (such as the front fork, pedals etc.) with acid-free Vaseline (spray) to prevent oxidation and rust. Rotating parts, such as the chain, chainwheels and axes need grease or oil on a regular basis as well. You can consult your dealer in helping you with this.

 *If your bike has a belt drive, do not grease the belt. It is intended to run without any grease. Instead, clean your belt regularly with lukewarm water.*

Please find below some quick tips and tricks to maintain your e-bike:

- >> Take care that there will be no dirt in between the motion sensor and the rotating part. You can clean it with water and a sponge when dirty
- >> Check the tire tension and tire profile
- >> Check for wear and tear on the brakes and brake pads, replace or adjust them if needed
- >> Check the spoke tension, visit your dealer when you notice that spokes are bent or the wheel is damaged
- >> Maintain all rotating and (electrical) connection parts with acid-free Vaseline (spray)

### 6.2. General maintenance

You can always contact your dealer for urgent repairs to the e-bike. To keep your bike in optimal condition, it has to be checked regularly by your dealer. Preventive maintenance avoids possibly larger repairs later. Because the amount of maintenance depends on how intensively the bike is used, you must agree with your dealer on a suitable maintenance program. The below maintenance program is an advice from QWIC under normal use. Service frequency:

1st turn; 2 months / <500km

2nd turn; 6 months (Small service) (or every 1000km)

3rd turn; 12 months (Major service) (or every 2000km)

Then every six months 1 small service, 1 major service until the end of use.

#### **With every minor service (annually) and on delivery;**

>> The working of the brakes, gear and lighting must be checked and / or adjusted

>> All bolts and nuts are checked to prevent vibration loosening. Any stainless steel / aluminum parts is protected with vasaline spray.

>> The gear and possibly brake cables and chain must be inspected for tension and adjustment.

>> The tires are brought to the correct pressure and profile checked. The spokes in the wheels are put back on the right position and it has to be checked any possible dents on the wheel.

>> Play on the steering, bottom bracket and wheel bearings is checked and adjusted.

>> The software is checked and updated where possible.

>> Brakes are run in (Delivery) (or consumer explained how they can brake themselves) (also when replacing brake discs / blocks).

#### **1st Service - 2 months / <500km - extra points for attention**

>> Standard work (Small service).

>> Extra emphasis on rear wheel spoke tension. Check spoke tension with a suitable tool and follow the spoke tension chart.

>> Extra emphasis on tension; Chain, brake cables, gear cable(s).

>> The battery is read for diagnostics. Battery use is discussed with the user and see whether it can be optimized. There is a warning against abuse.

>> Adjust possible settings of the bike with regard to torque sensor input /power mode according to consumer requirements.

### 6.3. At every major service (annually);

>> Standard work (Small service).

>> Gear hub is checked, opened if necessary and re-lubricated.

>> Chain is disassembled, cleaned and applied an oil bath.

>> Other rotating parts are disassembled, cleaned and greased / oiled (bottom bracket, hubs, headset, etc)

>> Brake discs / brake pads and possibly rims (with rim brakes) checked for thickness and wear. When the wear limit is reached they will be replaced.



*Have your dealer stamp the maintenance in this booklet. With this you can demonstrate that your bicycle has been properly maintained.*



## 7. TROUBLESHOOTING

Problem	Answer
<b>My e-bike does not switch on</b>	Check if the battery is inserted correctly, by removing it and placing it back in. Check if the battery is fully charged. Check if any visible cables are not connected. If the problem persists, please contact your dealer.
<b>The lights are not switching on</b>	If any of the lights don't switch on, please switch off your e-bike and switch it on again (if needed, take out the battery shortly). Check if any light cable could be disconnected or cut. If the problem persists, please check with your dealer. In the meantime, please install a temporary light. Remember, safety first!
<b>My battery suddenly shuts down while cycling</b>	If your battery level is below 5%, the bike will automatically set itself to assistance level 2. At around 1%, the assistance will switch off, but the lights will still work. Remember: even without a battery (charge), you can always cycle, shift gears and brake!
<b>The battery cannot be inserted or taken out of the e-bike</b>	Check if the battery slot and the battery are free from dirt and if not, clean them. Try rotating the key in the lock while gently pushing the battery in the correct position, until you hear a clicking sound. To remove the battery, please rotate the key in the lock while gently pushing the battery slightly inward before taking it out by the leather strap. Always make sure that you grease the lock and movable parts with acid-free Vaseline from time to time.
<b>The charger doesn't work</b>	Please check that the plug is inserted correctly. Please check if the power source is working. Please detach the cable and attach again. If the problem subsist, please contact your dealer.

Problem	Answer
<b>The LED indicator on the battery does not light up during charging</b>	Check whether the charger is connected to a (working) mains connection. Check that all plugs are properly connected and if necessary, connect them again. A permanently lit red indicator (with a fully charged battery) indicates an issue with the battery. Disconnect the charger from the mains for a few minutes and try recharging. If this does not solve the problems, please contact your dealer for support.
<b>The display shows no information</b>	If you switch on the e-bike and the display doesn't show information, please check if the speed sensor is clean from dust or dirt. Also check that the battery is inserted correctly. When the problem persists, please check with your dealer.
<b>My screen displays an error code</b>	Please refer to the error codes section in this manual (8.2).
<b>I noticed an error code on my display, but is no long visible</b>	The occurring error is not persistent. There is no need to contact your dealer immediately and the error will likely be found and solved during your next maintenance check.
<b>While pedaling, I hardly get any assistance</b>	The motor has a torque sensor and supplies assistance accordingly to the applied force. If you do not supply a sufficient amount of force on your pedals, you won't get assistance. If you feel that you are applying force but still no assistance, contact your dealer.

## 7.2 Error codes

Your bike is equipped with a self-diagnosis tool to identify potential issues early on. In case an error has been reported by the system the maintenance symbol on the display will light up. It will be accompanied by an error code in the journey data field (located in the bottom right corner). Using the bike while an error is displayed will not harm the bike. The most frequently occurring errors can quite often be solved by yourself:

Error code	Answer
<b>Code 48</b> <b>Speedsensor error</b>	The speed is monitored by a small magnet on the rear wheel and a sensor on the frame. Please check if the magnet is aligned well with the round black sensor.
<b>Code 64, 66 or 67</b> <b>Battery voltage too low</b>	Check if the battery is sufficiently charged. Recharge the battery if necessary.
<b>Code 80</b> <b>High temperature</b>	Your e-bike is running to hot. Please let it cool down a little bit before continuing your journey. Contact your dealer if this problem persists.

It is possible that other errors are detected in the system, or that the above instructions do not help. In this case, please contact your dealer.

### 8.1 Warranty

The frame comes with a 5-year warranty by default. For electrical components and the battery, we offer a 2-year warranty.

The warranty terms and conditions can be found on our website.

 *For optimal support we ask you to fill out the warranty card at: [www.qwic.eu/garantiekaart](http://www.qwic.eu/garantiekaart)*

 *Improper use of the bike can put yourself and others at risk. With improper use, warranty will expire as well.*

 *Do not use any other battery with your e-bike than the one provided by QWIC.*

 *Maintenance check-ups for your e-bike you can always be requested from your QWIC dealer.*

 *By replacing type-approved components with different models, the type-approval is cancelled for the entire bike. Only allow your dealer to replace components on your bike.*

### Colophon

Manual electric bicycles

QWIC reserves the right to make changes in specifications and / or prices without notice. This manual has been compiled with great care. QWIC cannot be held responsible for any inaccuracies whatsoever.

 *Your bike may differ from the illustrations in this manual.*

Publishers & copyright ©: QWIC, Amsterdam

**INDEX:**

NEDERLANDS – PAGINA 4

ENGLISH – PAGE 28

DEUTSCH – SEITE 52

**Herzlichen Glückwunsch!**

Du bist soeben stolzer Besitzer eines QWIC Elektrofahrrads geworden. Wahrscheinlich ist das Einzige, das du jetzt tun möchtest, aufs Fahrrad zu steigen und loszufahren! Bevor du auf deinen Sattel springst, empfehlen wir dir, dass du dir einen Moment Zeit nimmst, um dieses Handbuch durchzulesen. Es zeigt dir alles, was du für viele unbeschwerte Radtouren benötigst.

**QWIC Services App (optional)**

Dein E-Bike kann optional mit einem "smart" und "connected" Modul aufgerüstet werden. Lade dir die QWIC App herunter, um dort das Mobilitätspaket zu erwerben und zu aktivieren. Damit kannst du jederzeit den Standort deines E-Bikes verfolgen und bist zusätzlich gegen Diebstahl versichert.

**QWIC Dashboard App**

Mit der offiziellen App kannst du alle Funktionen deines E-Bikes freischalten.

Alle QWIC Apps sind im App Store und in Google Play erhältlich.

**Möchtest du mehr erfahren?**

Ausführlichere Informationen sowie die neuesten Nachrichten werden über unsere QWIC Website oder auf Facebook geteilt.  
[www.qwic.de](http://www.qwic.de) | [info@qwic.nl](mailto:info@qwic.nl) | [www.facebook.com/qwicnl](https://www.facebook.com/qwicnl)



*Dieses Handbuch sollte an einem sicheren Platz aufbewahrt und an die Person weitergegeben werden, die dieses E-Bike benutzt oder Wartungsarbeiten daran ausführt.*

<b>1. Lerne dein E-Bike kennen</b>			
1.1. E-Bike Komponenten	54		
1.2. Tretunterstützung	55		
1.3. Unterstützungs Stufen	55		
<b>2. Vor dem Start</b>			
2.1. Registrierung	56		
2.2. Sattelleinstellung	57		
2.3. Lenkereinstellung	57		
2.4. GriffEinstellung	57		
2.5. Akku laden	58		
2.6. Reiseladegerät	58		
2.7. Ladestation (Zubehör)	59		
2.8. Telefonhalterung	59		
<b>3. Bedienelemente &amp; Display</b>			
3.1. Display	60		
3.2. Bedienelemente	60		
<b>4. Akku</b>			
4.1. Akku einlegen und entfernen	62		
4.2. Akku aufladen	62		
4.3. Hinweise und Tipps zum Aufladen	63		
4.4. LED Anzeige	63		
4.5. Gebrauch und Lagerung des Akkus	64		
4.6. Reichweite	64		
4.7. Akkulebensdauer	66		
<b>5. Komponenten</b>			
5.1. Beleuchtung	67		
5.2. Bremsen	67		
5.3. Gangschaltung	68		
5.4. Vorderradgabel	68		
5.5. Sattelstützenfederung	69		
5.6. Riemenantrieb	70		
5.7. Reifen und bevorzugter Druck	70		
5.8. Gepäckträger	70		
<b>6. Pflege und Wartung</b>			
6.1. Wartungschecks	71		
6.2. Allgemeine Wartung	72		
6.3. Umfangreiche Wartung	73		
<b>7. Fehlermeldungen</b>			
7.1. Fehlersuche	74		
7.2. Fehlercodes	75		
<b>8. Garantie</b>			
Kolophon	75		
<b>9. Fahrradspezifikationen</b>			
	76		
<b>10. Wartungsprotokoll</b>			
	77		

## 1.1 E-Bike Komponenten

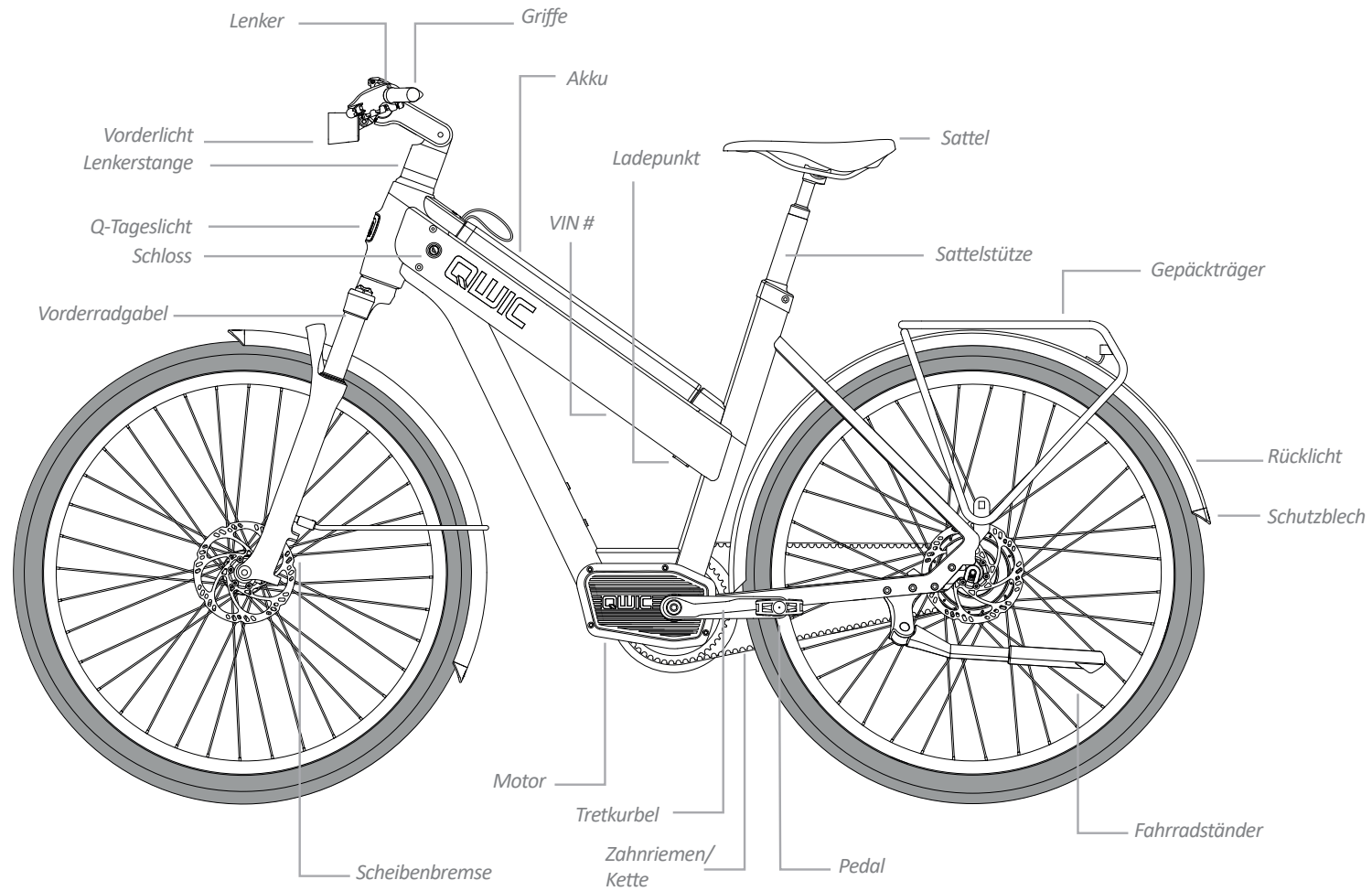

## SCHON BALD WIRST DU FESTSTELLEN, DASS DIESES E-BIKE KEIN HERKÖMMLICHES IST, SONDERN VIELE BESONDERHEITEN AUFWEIST. FANGEN WIR MIT DEN GRUNDLAGEN AN

### 1.2. Tretunterstützung

Dieses Modell ist mit einer elektrischen Tretunterstützung ausgestattet. Diese wird dir dabei helfen, mühelos und bequem dein Ziel zu erreichen. Abhängig von Geschwindigkeit und Kraft, die du auf die Pedale ausübst, unterstützt dich der Motor bei deinen Anstrengungen. Dies führt zu einem einfachen Start beim Beschleunigen aus dem Stand sowie zu einer stetigen Unterstützung während der gesamten Fahrt.

- >> Durch die kraftvolle Unterstützung des Motors kannst du hohe Geschwindigkeiten erreichen. Um dich mit deinem E-Bike vertraut zu machen, empfehlen wir, das E-Bike bei der ersten Fahrt in einer verkehrsarmen Umgebung zu testen.
- >> Wenn du mit dem Radeln beginnst, beachte, dass die Unterstützung des Motors sofort aktiviert wird. Wir empfehlen, beim Anfahren die niedrigste Unterstützungsstufe zu verwenden.
- >> Beim Ausschalten der Tretunterstützung kann das E-Bike weiterhin und wie ein gewöhnliches Fahrrad benutzt werden. Beachte jedoch, dass die Lichter des E-Bikes nur funktionieren, wenn das E-Bike eingeschaltet ist.

 Schalte die Unterstützung aus, wenn du vom E-Bike steigst. Verwende die Gehhilfe, wenn du mit dem E-Bike läufst.

### 1.3. Unterstützungsstufen

Die Unterstützung durch den Motor kann an deine Bedürfnisse angepasst werden. Je nach Motortyp deines E-Bikes stehen dir verschiedene Unterstützungsprofile und Einstellungen zur Verfügung. Das gewünschte Profil kann in der App ausgewählt und die entsprechende Unterstützungsstufe in den Einstellungen über das Steuergerät am E-Bike unterwegs jederzeit angepasst werden. Wenn du ein Profil mit weniger Unterstützung auswählst, kannst du mit einer Akkuladung längere Strecken fahren. Mit einem höheren Unterstützungsprofil erhältst du mehr Leistung für das Bezwingen eines großen Hügels.

- >> Die tatsächliche Tretunterstützung hängt von der Fahrgeschwindigkeit, dem aktuellen Unterstützungsprofil sowie dem Ladestand des Akkus ab.
- >> Die Unterstützung des Motors ist durch die gesetzlichen Geschwindigkeitsbegrenzungen geregelt. E-bikes dürfen in der EU bis zu 25 km/h unterstützen. Wenn diese Grenze erreicht ist, hört der Motor sukzessive auf, Unterstützung anzubieten.

 Bitte beachten: Ein leistungsfähigeres Unterstützungsprofil führt zu einer geringeren Reichweite.

# BEVOR DU DICH DAS ERSTE MAL AUF DEIN E-BIKE SETZT, BEDARF ES LEDIGLICH EIN PAAR SCHRITTE, UM BEQUEM LOS ZU RADELN.

### 2.1. Registrierung

Die Fahrzeug-Identifikationsnummer (Vehicle Identification Number - VIN) dient zur Registrierung und Identifizierung deines E-Bikes und kann ebenso für Garantiezwecke verwendet werden. Sie befindet sich an der Unterseite des E-Bikes direkt hinter der Vordergabel. Die Nummer ist unter dem Barcode aufgeführt. Durch die Registrierung deines Modells bleibst du stets auf dem neuesten Stand und wir informieren dich darüber, sobald dein E-Bike möglicherweise gewartet werden muss. Du kannst auch zu speziellen QWIC-Veranstaltungen eingeladen werden und uns deine Meinung als QWIC-Botschafter/In mitteilen.

Die Registrierung erfolgt unter [qwic.de/my-qwic/](http://qwic.de/my-qwic/)

Wir empfehlen, die VIN-Nummer auf Seite 2 dieses Handbuchs zu vermerken. So kann sie zu einem späteren Zeitpunkt schnell nachgeschlagen werden. Darüber hinaus ist es ratsam, die Schlüsselnummer sowie das Kaufdatum zu notieren. Dies kann bei Verlust oder Diebstahl deiner Schlüssel oder deines E-Bikes außerordentlich hilfreich sein.



*Beispiel einer VIN#*



### 2.2. Satteleinstellung

Deine Sattelhöhe kann durch Einstecken eines Inbusschlüssels in Punkt A eingestellt werden. Achte darauf, dass du die maximale Sattelhöhe nicht überschreitest. Um die richtige Höhe zu finden, setze dich auf den Sattel und stelle deinen Fuß auf das Pedal (in der niedrigsten Position). In dieser Position sollte dein Knie leicht gebeugt sein. Wenn du deinen Fuß vollständig auf den Boden stellen kannst, ist dein Sattel zu niedrig.

Der Winkel und die horizontale Position deines Sattels können durch Einstecken des Inbusschlüssels in Punkt B individuell angepasst werden. Wenn etwas unklar ist oder du weitere Hilfe benötigst, steht dir dein/e QWIC Händler/In zur Verfügung.

 *Wenn du deine Füße flach auf den Boden stellen kannst, während du auf dem Sattel sitzt, solltest du ihn höher einstellen.*

 *Vergiss nicht, die Schrauben fest anzuziehen und vergewissere dich, dass dein Sattel nach dem Einstellen fest eingerastet ist!*

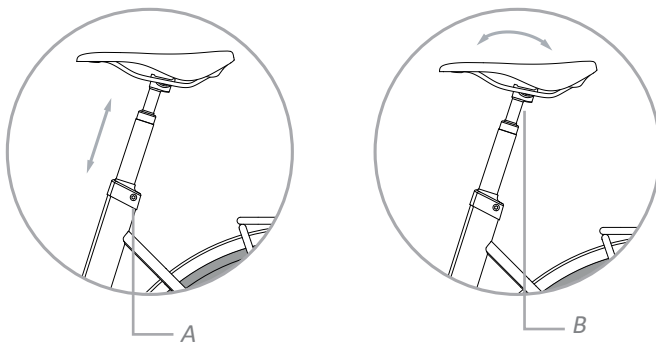

### 2.3. Lenkereinstellung

Du kannst den Lenker durch leichtes Lösen der Schraube C anheben oder absenken. Ziehe die Schraube nach dem Einstellen wieder fest. Der Lenker kann auch nach deinen persönlichen Wünschen gedreht werden. Löse dafür die mit D gekennzeichneten Schrauben, positioniere den Lenker neu und ziehe die Schrauben anschließend wieder fest.

Bitte beachte, dass ein (zu) großer Abstand zwischen Sattel und Lenker zu Nacken-, Rücken- und Schulterschmerzen führen kann. Wir empfehlen dir, dich an eine/n QWIC Händler/in zu wenden, um eine ordnungsgemäße Einstellung aller Komponenten deines E-Bikes zu gewährleisten.

### 2.4. Griffeneinstellung

Um die Position der Griffe nach deinen persönlichen Wünschen einzustellen, löse die Schrauben E auf beiden Seiten mit einem Inbusschlüssel (wie unten angegeben). Du kannst die Griffe jetzt durch einfaches Drehen einstellen.

 *Vergiss nicht, die Schrauben fest anzuziehen, nachdem du den Lenker und die Griffe individuell eingestellt hast.*

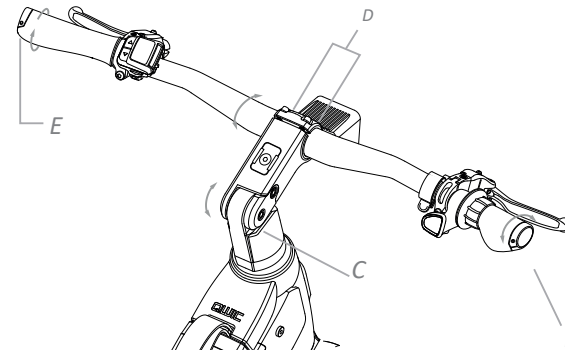

### 2.5. Akku laden

Entferne zunächst den Akku aus dem E-Bike. Du entriegelst ihn, indem du den Schlüssel im Akku-Schlüsselloch im Uhrzeigersinn drehst. Mit dem Lederriemen kann der Akku mühelos aus dem Rahmen herausgenommen und transportiert werden.

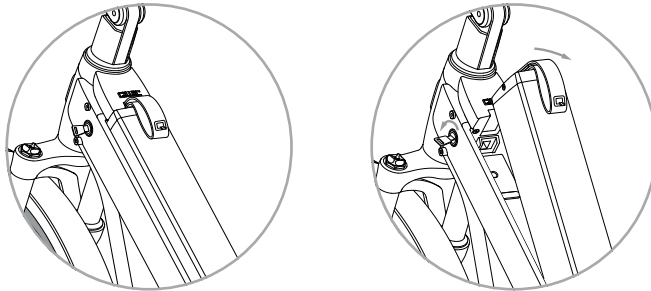

### 2.6. Reiseladegerät

Mit deinem Fahrrad erhältst du standardmäßig ein 4A-Schnellladegerät. Du kannst den Akku im E-Bike und außerhalb des E-Bikes mit dem speziellen Verlängerungskabel (Zubehör) aufladen.

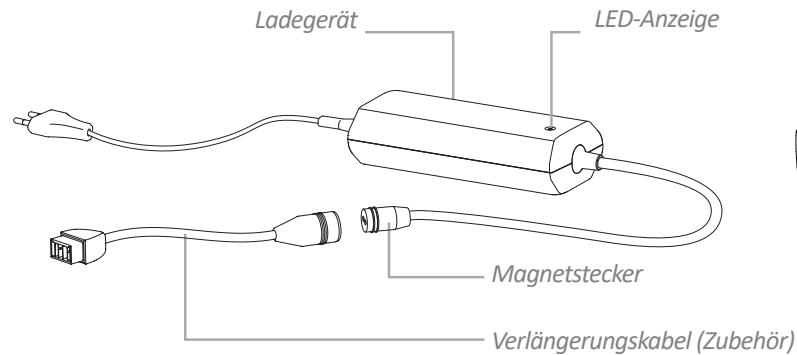

### Laden des Akkus im E-Bike

Um den Akku im E-Bike zu laden, muss die Gummikappe, die den Ladeanschluss verschließt, zugleich gedrückt und gehalten werden. Bitte beachte, dass zunächst der Magnetstecker angeschlossen und anschließend mit dem Stromnetz verbunden wird.

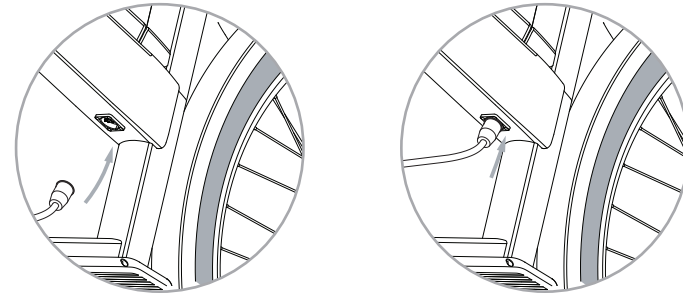

### Akku getrennt vom E-Bike laden (Zubehör-Kabel)

Um den Akku separat vom E-Bike aufzuladen, ist ein Verlängerungskabel (optionales Zubehör) nötig. Der Ladevorgang wird mit dem Hineinstecken in die Akkubuchse gestartet. Bitte beachte, dass zunächst der Ladestecker angeschlossen und anschließend mit dem Stromnetz verbunden wird.

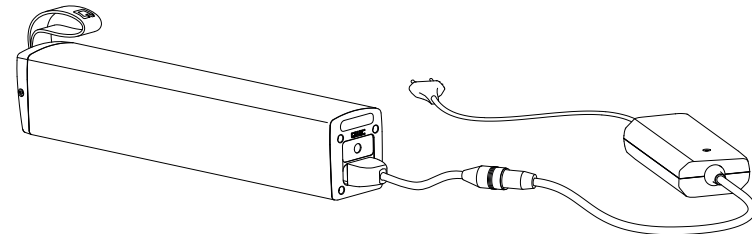

### 2.7. Ladestation (Zubehör)

Du kannst den Akku deines E-Bikes auch mit der QWIC Ladestation aufladen. Mit diesem automatischen Ladesystem behält dein Akku auch während der Langzeitlagerung die ideale Ladungsmenge.

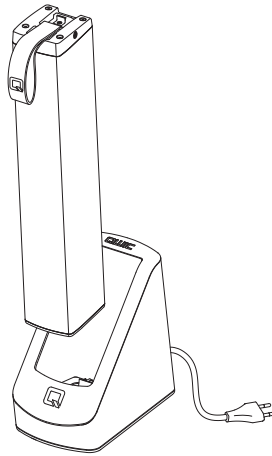

### Ruhemodus

Bei langfristiger Lagerung von QWIC Li-Ion-Akkus (länger als 30 Tage) empfehlen wir eine Ladung von 70 %. Aktiviere den „R Modus“ durch einmaliges Betätigen des Knopfes an der Rückseite der Ladestation. Die Ladestation sorgt dafür, dass der Akku auf 70 % geladen und anschließend auf diesem Level gehalten wird.

Weitere Informationen findest du im separaten Handbuch zur Ladestation.

 *Schließe als Erstes den Ladestecker an bevor du das Gerät an das Stromnetz anschließt.*

 *Weitere Informationen zum Akku und Ladegerät findest du auf Seite 61*

### 2.8. Telefonhalterung

Dein E-Bike ist für SP-Zubehör geeignet. Mit dem mitgelieferten SP-Adapter und einem an das Telefon passenden SP-Gehäuse kannst du dein Smartphone ganz einfach an dein E-Bike anschließen.

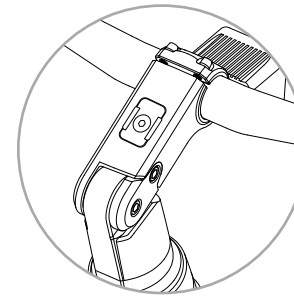

*einklicken*

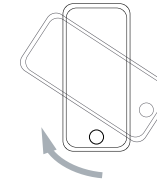

*um 90 Grad drehen  
und verriegeln*

**ES KANN BEINAH LOSGEHEN!**

**IN DEN FOLGENDEN ABSCHNITTEN ERFÄHRST DU MEHR ÜBER ALLE FUNKTIONEN UND EINSTELLUNGEN DES E-BIKES, WIE DU GRUNDLEGENDE WARTUNGSARBEITEN DURCHFÜHRST UND DADURCH DAS BESTE AUS DEINEM E-BIKE HERAUSHOLST.**

### 3.1 Display

Das Display schaltet sich nur dann ein, wenn der Akku im E-Bike eingelegt ist. Durch ein kurzes Drücken der „ON/OFF“-Taste oberhalb der Konsole wird das Display sowohl ein- als auch wieder ausgeschaltet.

### 3.2 Bedienelemente

#### Tretunterstützung einstellen

Mit den Tasten '△' und '▽' wird die Unterstützungsstufe verändert. Je höher die Unterstützungsstufe, desto mehr unterstützt der Motor. Die Unterstützungsstufe 0 bietet keine Tretunterstützung, dennoch kann das E-Bike Display gleichermaßen benutzt werden. Bei der Verwendung einer höheren Unterstützungsstufe muss der Akku schneller wieder aufgeladen werden.

#### Bedienung der Schiebehilfe

Mit der Schiebehilfe erhältst du Unterstützung beim Schieben des E-Bikes (Höchstgeschwindigkeit 6 km/h ohne Last). Diese wird durch ein Drücken der „WALK“ Taste (3 Sekunden) aktiviert. Fixiere dabei den Lenker und halte zugleich mindestens eine Hand auf der Bremse. Nach einigen Sekunden beginnt der Motor mit der Unterstützung. Sobald die „WALK“ Taste losgelassen wird, schaltet sich die Schiebehilfe automatisch aus.

#### USB-Anschluss

Über den USB-Anschluss auf der Rückseite des Displays können Geräte wie Smartphones und Navigationsgeräte mit Strom versorgt werden. Der USB-Anschluss kann auch beim ausgeschalteten E-Bike verwendet werden (solange sich der Akku im Modell befindet). Maximaler Ladestrom liegt bei 800mAh.

#### Auswahlfeld

Drücke kurz die „WALK“ Taste um zwischen Geschwindigkeit- und Reichweitenanzeige zu wechseln.



#### **Fehlermeldungen**

Auf Seite 73 findest du Lösungen zu Fehlermeldungen.

#### **Reset**

Du kannst das Display zurücksetzen, indem du den Akku aus dem E-Bike entnimmst und die Ein/Aus Taste einige Sekunden lang gedrückt hältst. Dadurch verlässt der Reststrom das System. Anschließend kannst du den Akku wieder einsetzen und das E-Bike einschalten.

## MOTOR UND AKKU BILDEN DAS HERZ DES E-BIKES. IN DIESEM ABSCHNITT ERFÄHRST DU ALLES ÜBER DIE RICHTIGE VERWENDUNG UND WARTUNG DES AKKUS.

### 4.1. Akku einlegen und entfernen

Nachdem der Akku aus dem Rahmen entnommen wird, lässt er sich mühelos mit dem Lederriemen transportieren. Es ist wichtig, dass der Akku richtig ausgerichtet ist, sobald er in den Rahmen eingelegt wird. Dadurch können Kontaktprobleme bestmöglich vermieden werden. Beim Absenken des Akkus ist ein deutliches Einrasten hörbar. Das weist darauf hin, dass der Akku richtig positioniert und entsprechend verriegelt ist.

 Wenn beim Einlegen des Akkus Probleme auftreten, helfen Tipps zur Fehlerbehebung auf Seite 74 weiter.

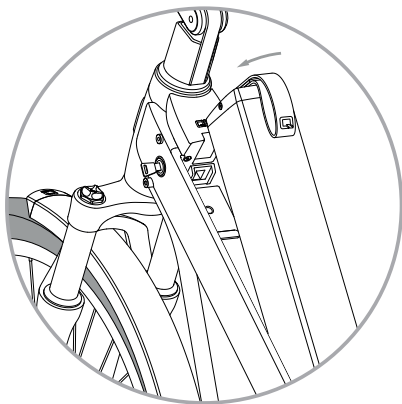

### 4.2. Akku aufladen

Es stehen verschiedene Möglichkeiten zum Aufladen des Akkus zur Verfügung. In der folgenden Tabelle werden die idealen Ladelösungen angegeben. Diese sind von der Intensität der Benutzung sowie der Lagerung abhängig.

Möglichkeiten	Produkt	Eigenschaften
Akku getrennt vom E-Bike laden (Zubehör-Kabel)	Die Charging station (Zubehör)	<ul style="list-style-type: none"> <li>• Intelligentes, schnelles und müheloses Laden.</li> <li>• Ruhemodus (Langzeitlagerung).</li> </ul>
Laden des Akkus im E-Bike	Reiseladegerät	<ul style="list-style-type: none"> <li>• Der Akku muss nicht entfernt werden.</li> <li>• Ideal, wenn du dein E-Bike in einer Garage/einem Schuppen mit Stromversorgung in der Nähe abstellst.</li> </ul>
Akku getrennt vom E-Bike laden (Zubehör-Kabel)	Reiseladegerät + Verlängerungskabel (Zubehör)	<ul style="list-style-type: none"> <li>• Erleichtert das Aufladen unterwegs (Büro, auf Reisen usw.)</li> <li>• Ideal, wenn du dein E-Bike draußen abstellst.</li> </ul>

Die durchschnittliche Ladedauer bei Verwendung eines Reiseladegeräts beträgt:

522 Wh: 3½ Stunden (leer bis ~ 95% aufgeladen)

756 Wh: 5½ Stunden (leer bis ~ 95% aufgeladen)

Die Ladestation verfügt über eine Schnellladefunktion. Damit wird die Ladezeit des Akkus um circa 50 % verkürzt.

### 4.3 Hinweise und Tipps zum Aufladen

In der folgenden Tabelle sind einige Informationen zum optimalen Laden des Akkus aufgeführt. Diese werden in wichtige Hinweise und Tipps unterteilt.

#### Wichtigste Punkte

Der Akku sollte nicht in Räumlichkeiten mit Minusgraden aufgeladen werden (Das gilt auch für beheizte Schuppen. Wir empfehlen, den Akku separat drinnen aufzuladen).

Direkte Sonneneinstrahlung während des Ladevorgangs sollte vermieden werden. Die Umgebungstemperatur beträgt max. 40 °C.

Der Akku sollte immer an einem trockenen und gut belüfteten Ort aufbewahrt werden.

#### Tipps

Bevor das Ladegerät an das Stromnetz angeschlossen wird, sollte zuerst der Ladestecker in den Ladeanschluss des E-Bikes oder des Akkus gesteckt werden. Sobald der Ladevorgang abgeschlossen ist, sollte das (Reise-)Ladegerät vom Akku und Steckdose getrennt werden. Wenn der Akku nicht geladen wird, sollte das Ladegerät vom Stromnetz getrennt und sicher gelagert werden.

Es ist üblich, dass sich sowohl Ladegeräte als auch Akkus während des Ladevorgangs erwärmen. Sie sollten daher während des Ladevorgangs nicht mit Gegenständen abgedeckt werden.

Das Ladegerät sollte stets sauber und trocken gehalten werden. Für die Reinigung und Schmutzentfernung vom Ladegerät (getrennt vom Netzstecker) eignet sich ein trockenes Tuch. Das Ladegerät kann bei Defekten oder Beschädigungen nicht selbst repariert werden. Hierzu sollte der/die persönliche QWIC Händler/In um Rat gefragt werden.

### 4.4. LED Anzeige

Auf der Oberseite des Akkus befinden sich eine Akkuanzeige und eine Statustaste. Bei Anschluss an das Ladegerät zeigt die Anzeige den Ladestatus wie folgt an:

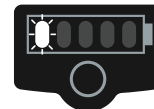

Akku aufladen bis 20%

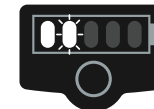

Akku aufladen bis 40%

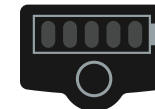

Akku vollständig aufgeladen

Wenn kein Ladegerät angeschlossen ist, leuchten die LEDs durch kurzes Drücken der Statustaste auf und informieren dich über den aktuellen Ladezustand.

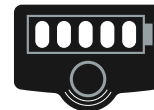

100% aufgeladen

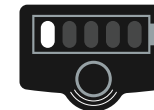

20% aufgeladen

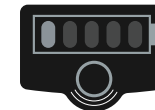

5% aufgeladen (rotes Licht)

Während des Ladevorgangs zeigt die LED Anzeige am Ladegerät den Ladezustand an.

Funktion	LED status
Kein Akku vorhanden	Grün
Akku vollständig aufgeladen	Grün
Akku wird aufgeladen	Rot

#### 4.5. Gebrauch und Lagerung des Akkus

Damit der Zustand des Akkus bestmöglich erhalten bleibt, ist ein ordnungsgemäßer Gebrauch sowie eine ordnungsgemäße Lagerung des Akkus sehr wichtig. In der folgenden Tabelle werden alle wichtigen Hinweise und Tipps zur Akkuwartung aufgelistet, um somit die Lebensdauer des Akku zu fördern und einen optimalen Zustand zu gewährleisten.

##### Wichtigste Punkte

Ein leerer Akku sollte niemals über einen längeren Zeitraum gelagert werden (> 1 Monat). Dadurch kann der Akku innerhalb weniger Wochen beschädigt werden.

Der Akku sollte in regelmäßigen Abständen aufgeladen werden, das gilt sowohl für Wintermonate als auch bei Nichtgebrauch. Ein Akku muss mindestens alle 3 Monate vollständig aufgeladen werden. Wir empfehlen, den Akku jeden Monat aufzuladen.

Sofern das E-Bike auf einem Autogepäckträger transportiert wird (bitte Maximalgewicht des Trägers überprüfen!), sollte entweder der Akku zuvor entnommen oder das E-Bike sorgfältig abgedeckt werden.

##### Tipps

Die Lebensdauer eines Akkus wird automatisch dadurch verlängert, dass er anstelle von täglichem Aufladen erst (nahezu) leer gefahren und erst anschließend wieder voll aufgeladen wird.

Sollte der Akku über einen unbestimmten Zeitraum nicht genutzt werden, ist eine Lagerung mit einer verbleibenden Ladung von ca. 70 % (3-4 Balken) bei 10-15 °C ideal. Wir empfehlen, den Akku jeden Monat aufzuladen. Wenn du im Besitz einer Ladestation bist, kann der Ruhemodus verwendet werden, um den Akku automatisch auf einem Ladezustand von 70 % zu halten.

 *Wenn der Akku an das E-Bike angeschlossen ist, wird der Akku schneller entladen, als wenn er herausgenommen und drinnen gelagert wird.*

 *Der Akku ist versiegelt und daher regenfest. Setze den Akku jedoch nicht zu viel Wasser aus.*

#### 4.6. Reichweite

Die Gesamtstrecke, die mit einer Akkuladung zurückgelegt werden kann, wird als Reichweite bezeichnet. Sie ist von der Kapazität des Akkus sowie dem Energieverbrauch des Motors abhängig. Die exakte Reichweite des E-Bikes lässt sich aufgrund vieler Variablen nur bedingt vorhersagen. In der folgenden Tabelle wird die durchschnittlich geschätzte und zu erwartende Reichweite angegeben:

Atlas	Level 1	Level 4
756 Wh	140 - 170 km	65 - 90 km
522 Wh	90 - 120 km	40 - 65 km

 *Alle Tests wurden auf einer ebenen Fläche bei Temperaturen von ca. 20 °C sowie einer Durchschnittsgeschwindigkeit von 20 km/h durchgeführt. Das Körpergewicht der Testperson betrug dabei 75 kg*

**Sofern die Reichweite im Vergleich zu den oben genannten Werten geringer ausfällt, sollte Folgendes berücksichtigt werden:**

##### Leistungsstufe und eigene Leistung

Je höher die Leistung, desto mehr Unterstützung bietet das E-Bike. Demzufolge wird mehr Energie verbraucht und desto geringer fällt die entsprechende Reichweite aus. Darüber hinaus kann die eigene Leistung die Gesamtreichweite sowohl vergrößern als auch verkleinern. Selbst wenn zwei Personen dasselbe E-Bike in der gleichen mit vergleichbaren physischen Merkmalen nutzen, können die Reichweiten dieser Personen, abhängig von der eigenen Leistung, völlig unterschiedlich ausfallen.

##### Lange und kürzere Reisen

Nach unserer Erfahrung verbraucht eine einzelne lange Reise aufgrund der Kontinuität der Reise weniger Energie als mehrere kürzere Reisen.



**Gewicht**

Die Gesamtmasse des E-Bikes verringert die Reichweite exponentiell. So kann zum Beispiel das Hinzufügen von 10 kg Lebensmitteln zu einer Verringerung der Reichweite um 10 % führen.

**Reifendruck**

Die Trittfrequenz oder Umdrehungen pro Minute (RPM) beeinflussen die Reichweite des Akkus. Im Allgemeinen führt eine höhere Drehzahl zu einer größeren Reichweite. Beim Beschleunigen oder Bergauffahren sollte idealerweise in einen niedrigeren Gang geschaltet werden. E-Bike fahren lässt sich mit dem Auto fahren vergleichen, wenn man nicht in einem höheren Gang fahren kann, sollte heruntergeschaltet werden.

**Umgebungseinflüsse**

Kalte Temperaturen wirken sich spürbar auf die Reichweite des Akkus aus. Die Akkukapazität wird bei etwa 25 °C gemessen und nimmt (vorübergehend) ab, wenn es kälter ist. Bei 0 °C verfügt ein voll geladener Akku lediglich über 70 % seiner maximalen Kapazität. Bei -10 °C kann diese sogar auf 50 % herabfallen. Im Winter kann sich ein Akku möglicherweise auch schneller ausschalten.

Aspekte wie Wind, Regen, unbefestigte Straßen usw. können Ihre Reichweite noch weiter verringern.

**Sitzposition**

Eine größere Person oder eine aufrechtere Sitzposition erzeugt mehr Luftwiderstand. Insbesondere bei höheren Geschwindigkeiten wirkt sich dieser Luftwiderstand erheblich auf die Reichweite aus. Aspekte wie Wind, Regen, unbefestigte Straßen usw. können die Reichweite darüber hinaus noch weiter verringern.



*Das E-Bike ist mit einem Leistungsmesser ausgestattet. Damit lässt sich überprüfen, wie viel Energie der Motor derzeit ungefähr verbraucht. Zudem kann man auf diese Weise feststellen, welche Auswirkungen eine geringere Übersetzung sowie Gegenwind auf die Nutzung haben, ohne diese unmittelbar zu spüren. Um so weit wie möglich zu kommen, sollte diese Nutzung auf ein Minimum reduziert werden.*



*Eine realistische Einschätzung der Reichweite ist für uns von oberster Priorität. Dennoch lässt sie sich aufgrund vieler Faktoren nur bedingt vorhersagen. Um sich mit dem Akkupotenzial in Kombination mit dem entsprechenden Fahrverhalten vertraut zu machen und so die persönliche maximale Reichweite ermitteln zu können, sollte der Akku unter verschiedenen Umständen und Leistungsstufen einige Male fast leer gefahren werden.*

#### 4.7. Akkulebensdauer

Die Lebensdauer des Akkus hängt davon ab, wie häufig und unter welchen Umständen er genutzt wurde. Sofern die Hinweise und Tipps in diesem Handbuch angewendet und berücksichtigt wurden, kann der Akku jahrelang Freude bereiten. Dennoch ist zu berücksichtigen, dass die Kapazität des Akkus bei kontinuierlichem Gebrauch stets abnimmt. Ein Rückgang der Kapazität zwischen 5 und 15 % pro Jahr gilt als normal.

Der Akku kann unter idealen Bedingungen etwa 1000- bis 1500-mal vollständig geladen und entladen werden, wobei seine Leistung bei (intensiver) Nutzung langsam abnimmt. Ist die Lebensdauer des Akkus erreicht, muss er entsprechen ausgetauscht werden.

AKKUS, LADEGERÄTE, ACCESSOIRES UND  
VERPACKUNGEN  
MÜSSEN UMWELTGERECHT RECYCLET  
WERDEN. SIE GEHÖREN NICHT IN DEN  
NORMALEN HAUSMÜLL. DIE ENTSORGUNG  
ERFOLGT AN DEN DAFÜR VORGESEHENEN  
ENTSORGUNGSSTELLEN.

### 5.1. Beleuchtung

Die Lichter lassen sich leicht ein- und ausschalten, indem die Taste auf dem Controller gedrückt wird (unten abgebildet). Das E-Bike verfügt über ein Q-Tageslicht, das standardmäßig eingeschaltet ist, um die Sichtbarkeit tagsüber zu verbessern.

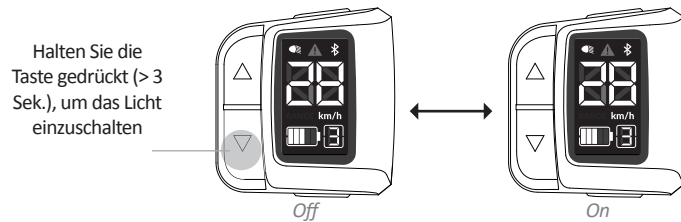

### 5.2. Bremsen

Damit unangenehme Überraschungen während der Fahrt weitestgehend vermieden werden können, ist es wichtig, sich zunächst mit der Bedienung des Bremshebels sowie der Bremse (vorne und hinten) vertraut zu machen. Fett und Reinigungsmittel sollte niemals für Bremsbelägen oder Bremsscheiben genutzt werden, da sie beim Bremsen Geräusche verursachen und die Bremsfunktion beeinträchtigen.

#### Hydraulische Scheibenbremsen

Scheibenbremsen kombinieren hohe Bremsleistung mit einem enormen Maß an Kontrolle. Die Bremsbeläge der hydraulischen Scheibenbremsen können durch ein leichtes Lösen der Sechskantschrauben an der Bremssattelhalterung eingestellt werden. Während die Bremshebel fest angezogen sind, kann der Bremssattel zentriert werden. Sofern die Einstellung erfolgt ist, können die Schrauben fest angezogen werden.

### Einbremsvorgang

Scheibenbremsen erfordern einen Einbremsvorgang. Wenn Du den Einbremsvorgang nicht durchführst, erzielst Du nicht dessen volles Bremspotential. Außerdem können die Bremsbeläge beim Bremsen quietschen. Wenn Probleme mit quietschenden Bremsen auftreten, sollten die Bremsbeläge ausgetauscht werden. Zudem sollte die Bremsscheibe ordnungsgemäß gereinigt werden bevor der Einbremsvorgang wiederholt wird.

Das Einbremsen erfordert eine trockene und saubere Umgebung. Beschleunigen auf 20 km/h und bremsen schrittweise mit einer Bremse bis zum Stillstand. Wiederhole diesen Vorgang ungefähr 20 Mal separat für Vorder- und Hinterradbremse.

Wir empfehlen, sich schrittweise mit dem vollen Bremspotential des E-Bikes vertraut zu machen. Auf diese Weise bereitest Du Dich auf einen eventuellen Nothalt vor, ohne die Kontrolle über Dein E-Bike zu verlieren.

Ein vollständiger Stopp der Vorder- oder Hinterradbremse kann dazu führen, dass die Kontrolle über das E-Bike verloren wird. Betätige daher immer beide Bremsen gleichzeitig. Für sehr starkes Bremsen halte Deine Arme gerade und lehne Dein Gewicht zurück, um einem möglichen Kippen des E-Bikes entgegenzuwirken.

### 5.3. Gangschaltung

#### Enviolo

Das Atlas Vario Modell ist mit einer stufenlosen Nabenschaltung von Enviolo ausgestattet. Diese Nabe hat einen Schaltbereich von 380 % zwischen dem kleinsten und dem größten Gang. Das Besondere an diesen Enviolo- Nabenschaltungen ist, dass sich bei diesen Komponenten jeder Gang innerhalb dieses Bereichs stufenlos einstellen lässt.

Das Symbol zeigt an, ob in einem niedrigen (Radfahrer auf Ebene) oder hohen (Radfahrer am Berg) Gang gefahren wird.

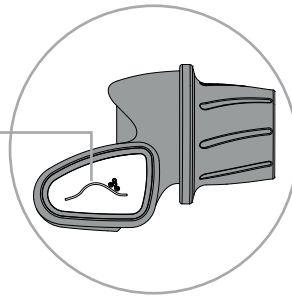

#### Shimano derailleur

Das Atlas Modell mit Kettenantrieb verfügt über eine Shimano-Kettenschaltung. Durch die Kombination mit einem Rapidfire-Schalthebel können bis zu 3 Gänge gleichzeitig geschaltet werden.

 Übe beim Schalten keinen Druck auf die Pedale aus, um ein reibungsloses Schalten und eine längere Lebensdauer der Gänge zu gewährleisten.

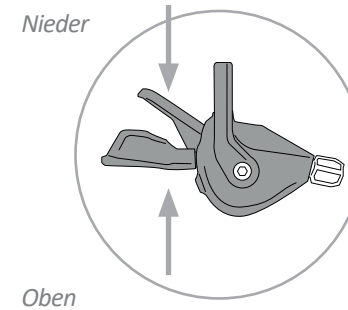

#### Schaltensor

Alle QWIC-Bikes mit Mittelmotor und Shimano-Nabenschaltung sind mit einem Schaltensor ausgestattet. Dieser Sensor stellt sicher, dass der Mittelmotor während des Schaltens keine Kraft auf die Nabe ausübt. Auf diese Weise hält die Schaltungsnabe länger.

#### 5.4. Vorderradgabel

Die Federgabel dieses E-Bikes verfügt über eine Sperrfunktion. Um die Federung in der Gabel vorübergehend auszuschalten (z.B. bei hohen Geschwindigkeiten), muss der Geschwindigkeitsspercknopf auf der rechten Seite der Gabel im Uhrzeigersinn gedreht werden. Einerseits wird dadurch die Effizienz des E-Bikes erhöht, andererseits ist das Fahrgefühl weniger komfortabel.

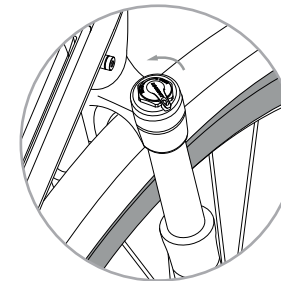

Die Federkraft der Vordergabel kann mit einer speziellen Pumpe genau eingestellt werden. Der Druck ist vom Fahrergewicht abhängig und die Referenzen können aus der nebenstehenden Tabelle entnommen werden. Die Gabel sollte niemals über 120 PSI aufgepumpt werden, da sie dadurch irreparabel beschädigt wird. Die Zugstufe kann ebenfalls eingestellt werden. Diese bezieht sich auf die Geschwindigkeit, mit der der Dämpfer ausfedert. Diese Einstellung befindet sich am unteren Ende des rechten Schenkels.

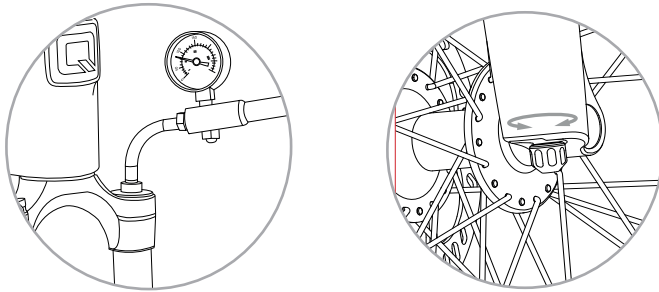

GEWICHT DES FAHRES (KG)	EMPFOHLENER DRUCK (PSI)
<55	40-55
55-65	55-65
65-75	65-75
75-85	75-85
85-95	85-100
95+	100+
FACTORY SETTING	80PSI
MAX PRESSURE	120PSI

 *In diesem Fall sollte keine gewöhnliche Fahrradpumpe genutzt werden, da sie die Gabel dauerhaft beschädigt. Im Zweifelsfall können unsere QWIC Händler/Innen hierzu nähere Auskunft geben.*

### 5.5. Sattelstützenfederung

Die Federkraft der Sattelstützenfederung lässt sich ebenfalls individuell einstellen. Um die Sattelstütze aus dem Rahmen entnehmen zu können, wird zunächst die Sattelklemme gelöst. Die silberne Stellschraube an der Unterseite der Sattelstütze kann im schwarzen Außenrohr gedreht werden, um die Federung einzustellen. Die Federung wird mit einem Inbusschlüssel im Uhrzeigersinn festgezogen. Durch ein Drehen gegen den Uhrzeigersinn wird sie entsprechend gelockert.

 *Der silberne Bus sollte niemals über die Kante des schwarzen Außenrohrs hinausragen. Wenn der silberne Bus zu weit gelöst wird, kann er sich aufgrund des Federdrucks komplett lösen.*

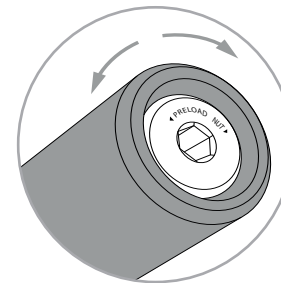

### 5.6. Riemenantrieb

Das Atlas Vario ist mit einem Riemenantrieb ausgestattet. Dieser ergänzt sich perfekt mit dem in diesem E-Bike verbauten leistungsstarken Brose-Motor. Riemenantriebe gelten als leise und sind zudem sehr langlebig. Da sie während des gesamten Gebrauchs unter stabiler Spannung stehen, ist diese Art von Antrieb leicht zu warten. Ein ordnungsgemäß installierter und gebrauchter Riemen kann bis zu 25.000 km verwendet werden, ohne dass ein Austausch erforderlich ist.

#### Wartung

Ein Riemenantrieb muss nicht geschmiert werden und ist gegenüber einem Kettenantrieb viel sauberer. Bei dieser Art von Antrieb wird kein Kettenschutz benötigt. Zur Reinigung des Riemens sollte ausschließlich Wasser genutzt werden. Die Verwendung eines Hochdruckreinigers beschädigt sowohl den Antrieb also auch andere Teile des E-Bikes und sollte dementsprechend vermieden werden.

#### Riemenspannung

Die richtige Riemenspannung ist der Schlüssel zu einer optimalen Leistung. Sofern dieser zu straff gespannt ist, wird die Nabe beschädigt. Ist der Riemen entsprechend zu locker, kann er Zähne überspringen und verrutschen. Sobald einer dieser beiden Effekte festgestellt wird, sollte die Riemenspannung angepasst werden. Ein/e QWIC Händler/In kann die optimale Einstellung des Riemens überprüfen.

 *Sofern Zähne am Riemen gebrochen sind, sollte direkt ein/e QWIC Händler/In aufgesucht werden.*

 *Eine optimale Ausrichtung des Riemens ist wichtig, da er sich andernfalls schneller abnutzt und Geräusche verursacht. Des Weiteren kann ein Riemen nicht wie normale Ketten vom Kettenrad gedrückt werden. Der Riemenantrieb sollte ausschließlich von einer/m zugelassenen Händler/In gewartet werden.*

### 5.7. Reifen und bevorzugter Druck

Die Reifen des E-Bikes eignen sich für nahezu alle Geländearten und bieten auch auf nassem Asphalt eine gute Haftung. Der Reifendruck hat einen großen Einfluss auf sowohl die Reichweite des Akkus als auch den Fahrkomfort. Er ist auf den Seiten des Reifens angegeben und sollte entsprechend gehalten werden. Die ideale Referenz ist, wenn der Reifen sich mit Daumen leicht zusammendrücken lässt.

### 5.8. Gepäckträger

Das Atlas verfügt über einen speziell entwickelten Gepäckträger, der für eine maximale Last von 25 kg zugelassen ist. Mithilfe des integrierten MIK-Systems können Accessoires verschiedener Marken problemlos befestigt und transportiert werden. Darüber hinaus können auf diesem Gepäckträger eine Vielzahl von Kindersitzen befestigt werden. Sowohl unsere QWIC Händler/Innen als auch [mik-click.com](http://mik-click.com) können nähere Auskunft über kompatible Produkte geben.

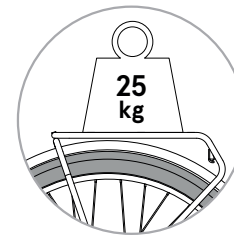

**MIK**  
MOUNTING . IS . KEY

# UM DIE LEBENSDAUER DES E-BIKES ZU VERLÄNGERN, EMPFIEHLT QWIC, GRUNDLEGENDE WARTUNGSCHECKS REGELMÄSSIG SELBST DURCHZUFÜHREN UND UMFANGREICHE WARTUNGSARBEITEN BEI UNSEREN QWIC HÄNDLER/INNEN DURCHFÜHREN ZU LASSEN.

### 6.1 Grundlegende Wartungschecks

Mindestens einmal pro Jahr sollten umfangreiche Wartungsarbeiten des E-Bikes durch eine/n QWIC Händler/In vorgenommen werden. Die erste Wartung wird entweder nach 250 km oder 3 Monate nach dem Kauf empfohlen. Regelmäßige Wartungschecks verringern die Wahrscheinlichkeit unnötiger Schäden am E-Bike und senken die Kosten für Reparaturen.

Durch die selbständige Durchführung grundlegender Wartungschecks bleibt das E-Bike in einem guten Zustand erhalten. In den nächsten Abschnitten geben wir hierzu einige Tipps.

 *Der erste Wartungsservice sollte von einer/m QWIC Händler/In durchgeführt werden. Komponenten wie Kabel und Speichen dehnen sich nach dem ersten Gebrauch. Werden die Speichen bei der ersten Wartung nicht nachspannt, können sie in einer unvorhergesehenen Situation brechen.*

### Reinigung

Das E-Bike wird mit lauwarmem Wasser und einer weichen Bürste gereinigt. Eine regelmäßige Reinigung des E-Bikes verlängert zudem die Lebensdauer des Produkts. Große Mengen an Wasser sollten sowohl in der Nähe der Elektronik und als auch der des Akkus (oder des Akkufachs) weitestgehend vermieden werden. Für eine optimale Reinigung sollte sich der Akku nicht im Akkufach befinden.

 *Verwende zum Reinigen des Fahrrads keinen Hochdruckreiniger. Ein zu starker Wasserstrahl kann die Elektronik des Fahrrads beschädigen. In diesen Fällen erlischt die Garantie.*

### Behandlung

Neben einer regelmäßigen Reinigung des E-Bikes sollten unbeschichtete Metallteile (wie Vorderradgabel, Pedale usw.) ausschließlich mit säurefreiem Vaseline Spray gefettet werden. Somit werden Oxidation und Rost bei diesen Komponenten vermieden. Rotierende Teile wie Kette, Kettenräder und Achsen benötigen ebenfalls regelmäßig Fett oder Öl. Ein/e QWIC Händler/In kann hierzu nähere Auskunft geben.

 *Ein E-Bike mit Riemenantrieb muss nicht eingefettet werden. Dieser ist für einen Betrieb ohne Fett ausgelegt. Eine regelmäßige Reinigung des Riemens mit lauwarmem Wasser genügt.*

Im Nachfolgenden geben wir einige Tipps und Tricks zur Wartung des E-Bikes:

- >> Es ist wichtig, dass sich kein Schmutz zwischen dem Bewegungssensor und dem rotierenden Teil befindet. Sofern diese Komponenten verschmutzt sind, können sie mit Wasser und Schwamm gereinigt werden
- >> Eine kontinuierliche Überprüfung der Reifenspannung und des Reifenprofil ist wichtig
- >> Bremsen und Bremsbeläge müssen regelmäßig auf Verschleiß geprüft und bei Bedarf ersetzt oder neu eingestellt werden
- >> Die Speichenspannung sollte nach erstem Gebrauch gecheckt werden. Sofern die Speichen verbogen sind oder das E-Bike beschädigt ist, sollte ein/e QWIC Händler/In aufgesucht werden
- >> Alle rotierenden und (elektrischen) Verbindungsteile sind ausschließlich mit säurefreiem Vaseline Spray zu versehen

### 6.2. Allgemeine Wartung

Für akute Reparaturen am E-Bike kannst Du Dich jederzeit an einen Händler wenden. Um Dein E-Bike bestmöglich in einem optimalen Zustand zu halten, muss dieses regelmäßig durch den Händler überprüft werden. Rechtzeitige präventive Wartung kann späteren großen Reparaturen vorbeugt werden. Da die Wartungsintensität davon abhängt, wie stark das E-Bike beansprucht wird, sollte vorab mit einem Händler ein individuell abgestimmtes Wartungsprogramm vereinbart werden. Im Folgenden findest Du ein durch QWIC empfohlenes Wartungsprogramm bei entsprechend normaler Nutzung.

#### Häufigkeit von Wartungen:

1e Wartung: nach 2 Monaten/<500km

2e Wartung: nach 6 Monaten (Kleine Wartung) (oder alle 1000km)

3e Wartung: nach 12 Monaten (Große Wartung) (oder alle 2000km)

Im Anschluss daran 1 kleine Wartung jedes halbe Jahr , 1 große Wartung bis Nutzungsende

#### Bei jeder kleinen Wartung (jährlich) und bei Auslieferung:

- >> Die Funktionstüchtigkeit der Bremsen, Schaltung und Beleuchtung muss geprüft und/oder korrigiert werden.
- >> Alle Schrauben, Muttern werden nachgezogen um zu verhindern, dass diese sich durch Vibrationen lösen. Eventuelle NiRo Sta/ Aluminium-Bauelemente mit Vaselinespray schützen.
- >> Die Schaltung und evtl. Bremskabel und Kette müssen auf Spannung und Einstellung überprüft werden.

- >> Der Reifendruck wird ggf. angepasst und das Profil wird auf Verschleiß kontrolliert. Die Speichen werden wenn nötig nachgezogen, um eventuelle Schläge im Rad zu korrigieren.
- >> Spiel an Steuersatz, Tretachse und Nabenlager wird kontrolliert und wenn nötig angepasst.
- >> Verfügbarkeit eines Updates für die Software wird geprüft, wenn nötig erfolgt ein Update.
- >> Bremsen werden eingebremst (bei Auslieferung). Alternativ wird dem Kunden erklärt, wie dies selbst vorgenommen werden kann. (Gleiches betrifft den Austausch von Brems scheiben/-blöcken)

#### 1e Wartung - nach 2 Monaten/<500km

- >> Standardmäßige Arbeiten (Kleine Wartung).
- >> Die Spannung auf Hinterradspeichen ist besonders zu beachten. Kontrolliere die Speichenspannung mit einem geeigneten Werkzeug und orientiere Dich dabei an der beim Händler gehandhabten Speichenspannungstabelle.
- >> Besonders beachten: Spannung von Kette, Bremskabel, Schaltkabel.
- >> Akku wird ausgelesen. Akkunutzung wird mit dem Kunden besprochen und überprüft, ob diese optimalsiert werden kann. Vor Missbrauch warnen.
- >> Einstellungen des E-Bikes bezüglich Drehmoment-Sensor-Input/ Power-Modus werden entsprechend den Wünschen des Kunden angepasst.



### 6.3. Umfangreiche Wartung (jährlich)

- >> Standardmäßige Arbeiten (Kleine Wartung).
- >> Ganggetriebe wird kontrolliert, evtl. geöffnet und neu geschmiert.
- >> Kette wird demontiert, gereinigt und durch Ölbad gezogen.
- >> Übrige drehende Bauteile werden demontiert, gereinigt und eingefettet/geölt (Tretachse, Naben, Steuersatz, etc)
- >> Brems scheiben/-blöcke und evtl. Felgen (bei Felgenbremsen) werden auf Dicke und Verschleiß kontrolliert. Wenn das Verschleißlimit erreicht ist, werden sie ersetzt.



*Bitte Deinen Händler, die entsprechenden Wartungsarbeiten in diesem Heft abzustempeln. Hiermit kannst Du zu jeder Zeit nachweisen, dass Dein E-Bike ordnungsgemäß gewartet wurde.*

## 7. FEHLERMELDUNGEN

Fehler	Antwort
<b>Mein E-Bike lässt sich nicht einschalten</b>	Ist der Akku richtig eingelegt? Häufig hilft ein Entnehmen und erneutes Einlegen des Akkus. Ist der Akku vollständig aufgeladen? Sind alle sichtbaren Kabel richtig angeschlossen? Sollte das Problem noch nicht behoben sein, kann ein/e Händler/In weiterhelfen.
<b>Die Lichter gehen nicht an</b>	Wenn eines der Lichter nicht aufleuchtet, sollte zunächst das E-Bike aus- und wieder eingeschaltet werden. Darüber hinaus hilft zudem ein kurzes Entnehmen und erneutes Einlegen des Akkus. Wurde ein Lichtkabel abgezogen oder durchtrennt? Sofern das Problem weiterhin besteht, kann ein/e Händler/In hier weiterhelfen. Ein Fahren ohne temporäre Leuchte sollte vermieden werden!
<b>Der Akku schaltet sich beim Fahren plötzlich aus</b>	Bei einem Akkuladestand unter 5 % stellt sich das E-Bike automatisch auf Unterstützungsstufe 2 ein. Wenn die volle Leistung anfordert wird, fällt die Spannung schneller ab und kann aus Sicherheitsgründen vorübergehend heruntergefahren werden. Das E-Bike sollte zu einem späteren Zeitpunkt erneut eingeschaltet werden. Es wird empfohlen, den Rückweg mit einer niedrigeren Leistungsstufe anzutreten und anschließend den Akku wieder vollständig aufzuladen.
<b>Der Akku lässt sich weder in das E-Bike einlegen noch entfernen</b>	Sowohl Akkufach als auch Akku sollten komplett schmutzfrei sein. Im Normalfall wird der Schlüssel im Schloss gedreht, während der Akku vorsichtig in die richtige Position gedrückt wird, bis ein Klickgeräusch zu hören ist.. Um den Akku entsprechend zu entnehmen, muss der Schlüssel im Schloss gedreht werden. Sowohl Schloss als auch alle beweglichen Teile müssen von Zeit zu Zeit mit säurefreiem Vaseline Spray eingefettet werden.
<b>Das Ladegerät funktioniert nicht</b>	Ist der Stecker richtig eingesteckt? Ist die Stromquelle intakt? Häufig hilft ein erneutes Herausziehen und erneutes Anschließen des Steckers. Sollte das Problem noch nicht behoben sein, kann ein/e Händler/In weiterhelfen.

Fehler	Antwort
<b>Während des Ladevorgangs leuchtet die LED Anzeige am Ladegerät nicht auf</b>	Ist das Ladegerät an einen (funktionierenden) Netzanschluss angeschlossen? Sind alle Stecker richtig angeschlossen? Häufig hilft ein erneutes Herausziehen und erneutes Anschließen der Stecker. Eine permanent leuchtende rote Anzeige (bei voll aufgeladenem Akku) weist auf ein Akkuproblem hin. In diesem Fall sollte das Ladegerät für einige Minuten vom Stromnetz getrennt und der Akku anschließend erneut aufgeladen werden. Sollte das Problem stets noch nicht behoben sein, kann ein/e Händler/In weiterhelfen.
<b>Der Bildschirm zeigt einen Fehlercode an</b>	Alle Fehlercodes werden unter 8.2 aufgeführt.

**Das Display hat einen Fehlercode gemeldet, der jedoch nicht mehr sichtbar ist**

Dieses auftretende Problem ist nicht dauerhaft. Das Display besitzt einen Speicher und speichert somit alle auftretenden Fehler. Aus diesem Grund muss nicht unverzüglich ein/e Händler/In aufgesucht werden. Diese/r wird ihn bei der nächsten Wartungsprüfung finden und entsprechend beheben.

### 7.2 Fehlercodes

Um potenzielle Probleme frühzeitig erkennen zu können, ist das E-Bike mit einem Selbstdiagnose-Tool ausgestattet. Wenn das System einen Fehler meldet, leuchtet das Wartungssymbol auf dem Display auf. Darüber hinaus erscheint im Reisedaten-Feld ein Fehlercode (in der rechten unteren Ecke). Das E-Bike wird nicht beschädigt wenn ein Fehler während des Fahrens auftritt. Die folgende Tabelle gibt Auskunft über die häufigsten Fehlercodes und wie diese eigenständig behoben werden können:





Fehlercode	Antwort
<b>Code 48</b> Geschwindigkeitssensor-Fehler	Die Geschwindigkeit wird durch einen kleinen Magneten am Hinterrad und einen Sensor am Rahmen überwacht. Eine Überprüfung, ob der Magnet gut mit dem runden schwarzen Sensor ausgerichtet ist, kann diesen Fehler beheben.
<b>Code 64, 66 oder 67</b> Akkuspannung zu gering	Ist der Akku ausreichend aufgeladen? Gegebenenfalls muss dieser erneut aufgeladen werden.
<b>Code 80</b> Hohe Temperatur	Das E-Bike ist überhitzt. Bevor die Reise fortgesetzt wird, sollte es zunächst etwas abkühlen. Sollte der Fehler weiterhin bestehen, kann ein/e Händler/In weiterhelfen.

Sofern das System Fehler erkennt, die hier nicht aufgelistet werden oder unsere Behebungen nicht zur entsprechenden Lösung verhelfen, sollte ein/e QWIC Händler/r aufgesucht werden.

### 8. Garantie

Der Rahmen wird standardmäßig mit 5 Jahren Garantie geliefert. Auf elektrische Komponenten sowie den Akku gewährt QWIC 2 Jahre Garantie. Eine detaillierte Ausführung der Garantiebedingungen ist auf der Website zu finden.

Die Garantiekarte sollte nach dem Kauf ausgefüllt werden. Diese kann über [www.qwic.de/garantie](http://www.qwic.de/garantie) ausgedruckt werden.

-  *Durch unsachgemäßen Gebrauch des E-Bikes können unbeteiligte Personen gefährdet werden. Bei nicht bestimmungsgemäßer Verwendung erlischt der Anspruch auf Garantie.*
-  *Für dieses E-Bike sollen ausschließlich von QWIC bereitgestellte Akkus verwendet werden.*
-  *Wartungschecks können jederzeit bei einer/m QWIC Händler/In durchgeführt werden.*
-  *Durch den Austausch typgenehmigter Bauteile gegen andere Modelle wird die Typgenehmigung für das gesamte E-Bike aufgehoben. Es sollte ausschließlich der/m QWIC Händler/In gestattet sein, Komponenten an dem E-Bike auszutauschen. Komponenten an Ihrem Fahrrad auszutauschen.*

### Kolophon

QWIC behält sich das Recht vor, Änderungen der technischen Daten und / oder Preise ohne vorherige Ankündigung vorzunehmen. Dieses Handbuch wurde mit großer Sorgfalt erstellt. QWIC übernimmt keine Haftung für irgendwelche Ungenauigkeiten.

-  *Die in diesem Handbuch abgebildeten Darstellungen können von den echten E-Bike Modellen abweichen.*

## 9. BIKE SPECIFICATIONS / FIETS SPECIFICATIE / FAHRRADSPEZIFIKATIONEN

Parts	Vario	Derailleur
Display	QWIC console + optional display	QWIC console + optional display
Battery cells	10S6P/SDI-35E/756Wh Li-ion 10S5P/SDI-29E/522Wh Li-ion	10S6P/SDI-35E/756Wh Li-ion 10S5P/SDI-29E/522Wh Li-ion
Motor	BROSE S-mag	BROSE S-mag
Suspension fork	RST Pulse AIR	RST Pulse Air
Gears	Enviolo TR	Shimano 11/12speed
Brakes	TRP EU-815	TRP EU-815
Front light	Roxim Z4E 155lux	Roxim Z4E 155lux
Seat post	H.L. SOLO 350	H.L. SOLO 350
Belt / Chain	Gates 125T CDX BELT	Shimano chain
Rear carrier	MIK system	MIK system
Maximum weight (total)	130 kg	130 kg

## 10. MAINTENANCE LOG / ONDERHOUDSLOG / WARTUNGSPROTOKOLL

#	Mechanic	Kilometers / Miles	Remarks	Date	Signature
1		----- km / mi		--/ --/-----	
2		----- km / mi		--/ --/-----	
3		----- km / mi		--/ --/-----	
4		----- km / mi		--/ --/-----	

10. MAINTENANCE LOG / ONDERHOUDSLOG / WARTUNGSPROTOKOLL

#	Mechanic	Kilometers / Miles	Remarks	Date	Signature
5		----- km / mi		--/ --/-----	
6		----- km / mi		--/ --/-----	
7		----- km / mi		--/ --/-----	
8		----- km / mi		--/ --/-----	

## 10. MAINTENANCE LOG / ONDERHOUDSLOG / WARTUNGSPROTOKOLL

#	Mechanic	Kilometers / Miles	Remarks	Date	Signature
9		----- km / mi		--/ --/-----	
10		----- km / mi		--/ --/-----	
11		----- km / mi		--/ --/-----	
12		----- km / mi		--/ --/-----	

10. MAINTENANCE LOG / ONDERHOUDSLOG / WARTUNGSPROTOKOLL

#	Mechanic	Kilometers / Miles	Remarks	Date	Signature
5		----- km / mi		--/ --/-----	
6		----- km / mi		--/ --/-----	
7		----- km / mi		--/ --/-----	
8		----- km / mi		--/ --/-----	



## 10. MAINTENANCE LOG / ONDERHOUDSLOG / WARTUNGSPROTOKOLL

#	Mechanic	Kilometers / Miles	Remarks	Date	Signature
9		----- km / mi		--/ --/-----	
10		----- km / mi		--/ --/-----	
11		----- km / mi		--/ --/-----	
12		----- km / mi		--/ --/-----	

## 10. MAINTENANCE LOG / ONDERHOUDSLOG / WARTUNGSPROTOKOLL

#	Mechanic	Kilometers / Miles	Remarks	Date	Signature
13		----- km / mi		--/ --/-----	
14		----- km / mi		--/ --/-----	
15		----- km / mi		--/ --/-----	
16		----- km / mi		--/ --/-----	



CUT  
OUT

**QWIC**